



Beakta också alltid drift- och bruksanvisningen från chassits tillverkare.

De termer som används i denna bruksanvisning för viktinformation förklaras åter i detalj i slutet av bruksanvisningen (rättsliga upplysningar om viktrelaterade uppgifter). För ytterligare detaljer om viktuppgifter, besök gärna vår hemsida under "Viktinformation" på www.sunlight.de/sv/konfigurator resp. carado.com/se/sv/information-om-vikt

1	Garanti	5	6	Uppställning av husbilen.....	41
2	Inledning	7	6.1	Parkeringsbromsen	41
2.1	Allmänt.....	8	6.2	Fotsteg.....	41
2.2	Tekniska data	8	6.3	Nivåklossar	41
2.3	Information om miljöskydd.....	8	6.4	230 V-anslutning.....	41
			6.5	Kylskåp	41
3	Säkerhet.....	11	7	Boende.....	43
3.1	Brandskydd.....	11	7.1	Dörrar	43
3.1.1	Undvika brandrisker.....	11	7.1.1	Insektsskydd på skjutdörren, utdragbart	43
3.1.2	Brandbekämpning	11		Bakdörrar	44
3.1.3	Vid brand	11	7.1.2	Utvändiga luckor.....	44
3.2	Allmänt.....	12	7.2	Vädra	45
3.3	Trafiksäkerhet.....	12	7.3	Fönster	45
3.4	Släpvgagnskörning	14	7.4	Fönster	45
3.5	Gasanläggning	14	7.4.1	Överkantshängt fönster	46
3.5.1	Allmänna anvisningar	14	7.4.2	Plisségardin och insektsnät.....	47
3.5.2	Gasflaska	15	7.4.3	Mörkläggningsgardin för förarhytt (Basfordon Stellantis)	48
3.6	Elektrisk anläggning	16	7.4.4	Mörkläggningsgardin för förarhytt med tyggardin (Basfordon Ford, serie).....	49
3.7	Vattensystem.....	16	7.4.5	Mörkläggningsgardin för förarhytt med fällbara skjutgardiner (Basfordon Ford, tillval)	49
4	Innan resan börjar.....	17	7.5	Takluckor	51
4.1	Första idrifttagandet.....	17	7.5.1	Taklucka med snäpplås.....	51
4.2	Last	17	7.5.2	Heki-taklucka	52
4.2.1	Begrepp	18	7.5.3	Taklucka VisionStar.....	54
4.2.2	Beräkning av nyttolast	21	7.6	Bord	55
4.2.3	Lastsäkring och lastfördelning	22	7.6.1	Hängbord med tvådelat stödben	55
4.3	Släpvgagnskörning	26	7.6.2	Fällbord.....	56
4.4	Fotsteg.....	26	7.7	PVC-golvbeläggning.....	57
4.5	Uttagbar skiljevägg	28	7.8	Lampor	57
4.6	Platt bildskärm	28	7.8.1	Belysningssystem och USB-uttag	58
4.7	Gasregulator	28	7.8.2	Lampor i det bakre området	59
4.8	Snökedjor.....	30	7.9	TV-anläggning	60
4.9	Trafiksäkerhet.....	30	7.10	Sängar	60
5	På väg	33	7.10.1	Last.....	60
5.1	Köra husbilen.....	33	7.10.2	Tvärgående bakre säng	61
5.2	Körhastighet	34	7.10.3	Längsgående bakre sängar.....	62
5.3	Bromsar	34	7.10.4	Våningssäng bak.....	65
5.4	Säkerhetsbälten.....	34	7.11	Ombyggnader för sänggående.....	66
5.4.1	Allmänt.....	34	7.11.1	Sittgrupp	66
5.4.2	Använda säkerhetsbälten på rätt sätt.....	35	7.11.2	Bakre sittgrupp	67
5.5	Bilbarnskydd	35	7.12	Bakre hylla, tvärgående.....	68
5.6	Isofix-barnsäkring	36	7.13	Uppfällbart tak	68
5.6.1	Isofix-godkända sittplatser	39			
5.7	Förarstol och passagerarstol	39			
5.8	Nackstöd.....	40			
5.9	Sittplatsernas placering	40			
5.10	Tankning av bränsle för dieselmotor	40			



8	Gasanläggning 75	11	Sanitetssystem 115
8.1	Allmänna anvisningar 75	11.1	Vattenförsörjning, allmänt..... 115
8.2	Gasflaskor 76	11.2	Vattentank 116
8.3	Byta ut gasflaskor 77	11.2.1	Påfyllningsöppning för dricksvatten, med lock 116
8.4	Gasavstängningsventiler 78	11.2.2	Påfyllning av vattensystem..... 117
9	Elektrisk anläggning 79	11.2.3	Fylla på vatten efteråt..... 118
9.1	Allmänna säkerhetsanvisningar 79	11.2.4	Minska vattenvolymen för körning..... 118
9.2	Begrepp 79	11.2.5	Tappa av vatten..... 119
9.3	12 V-nät 80	11.2.6	Tömma vattensystemet 119
9.3.1	Bodelsbatteri Typ AGM 81	11.3	Avloppstank..... 120
9.3.2	Ladda batteri över 230 V- försörjningen..... 82	11.4	Isolerad och uppvärmd avloppstank .. 121
9.3.3	Ladda batteri med fordonets motor (generator)..... 82	11.5	Toaletterum 122
9.3.4	Ladda startbatteriet..... 82	11.5.1	Tvättställ (endast för 540V) 123
9.3.5	Laddningsbooster för bodelsbatteriet 84	11.6	Toalett..... 123
9.4	EI-block (EBL 31)..... 84	11.6.1	Svängbar toalett 124
9.4.1	Batteri-brytare..... 86	11.6.2	Toalett med fast bänk (endast för 540V) 124
9.4.2	Batteriväljare..... 86	11.6.3	Tömning av latrintank 125
9.4.3	Batteriövervakning..... 87	11.6.4	Vinterdrift 125
9.4.4	Laddning av batteriet 87	11.6.5	Tillfällig avställning 126
9.4.5	Kabelns ytskikt "SAT-förberedning" 87	12	Skötsel 127
9.5	Panel (LT 100)..... 88	12.1	Utvändig skötsel 127
9.5.1	Huvudbrytare 12 V..... 88	12.1.1	Allmänt..... 127
9.5.2	Lysdiodskala för batterispänning 89	12.1.2	Tvätta med högtryckstvätt 127
9.5.3	Lysdiodskala för tanknivå 90	12.1.3	Tvättning av fordonet..... 128
9.6	230 V-nät 90	12.1.4	Fönsterrutor av akrylglas 128
9.6.1	230 V-anslutning (CEE-uttag) 91	12.1.5	Taklucka VisionStar..... 129
9.6.2	Anslut 230 V-försörjningen 91	12.1.6	Underrede..... 129
9.7	Solcellsanläggning..... 92	12.1.7	Rengöra fotsteget..... 130
9.8	LTE-WIFI-router..... 93	12.1.8	Rengör det uppfällbara taket..... 130
9.9	Säkringar 93	12.1.9	Solcellsanläggning 131
9.9.1	12 V-säkringar 93	12.2	Invändig skötsel..... 131
9.9.2	230 V-säkringslåda 97	12.2.1	Kylskåp 132
10	Fast installerade apparater 99	12.3	Ytor av rostfritt stål 133
10.1	Allmänt..... 99	12.4	Vattensystem..... 133
10.2	Värmesystem/varmvattenberedning... 100	12.4.1	Rengöra vattentanken 133
10.2.1	Uppvärmning på rätt sätt 101	12.4.2	Rengöra vattenledningar 134
10.2.2	Värmesystem och varmvattenberedning (Truma Combi) 101	12.4.3	Desinficera vattensystemet 134
10.2.3	Säkerhets-/avtappningsventil 103	12.4.4	Rengöra avloppstanken 135
10.2.4	Dieselvärme och varmvattenberedning (Truma Combi D) (specialmodeller) 104	12.5	Skötsel vid fordonsdrift på vintern 135
10.2.5	Väggkamin..... 104	12.5.1	Förberedelser 135
10.3	Gasspis..... 105	12.5.2	Vinterdrift 135
10.4	Kylskåp 107	12.5.3	Efter vintern 136
10.4.1	Kompressor-kylskåp - Allmänt..... 107	12.6	Avställning 136
10.4.2	Thetford T1000 108	12.6.1	Tillfällig avställning 136
10.4.3	Kompressor-kylskåp Dellcool CVB3-86Da 110	12.6.2	Avställning över vintern 137
10.4.4	Lås till kylskåpsdörr 112	12.6.3	Idrifttagande av fordonet efter tillfällig avställning eller vinteravställning 138
		13	Underhåll 141
		13.1	Officiella prover 141
		13.2	Inspektioner 142
		13.3	Underhållsarbeten 142
		13.4	Uppfällbart tak 142



13.5	Byte av belysning, utvändigt.....	142	16	Mått och tillåtet antal personer	162
13.6	Byte av belysning, invändigt.....	144	17	Användbara tips.....	163
13.7	Reservdelar	144	17.1	Trafikbestämmelser i utlandet	163
13.8	Typskylt.....	144	17.2	Hjälp på Europavägarna.....	163
13.9	Varnings- och hänvisningsetiketter	145	17.3	Gasförsörjningen i de europeiska länderna.....	164
13.10	Återförsäljare	145	17.4	Bestämmelser om vägavgifter i de europeiska länderna	164
14	Hjul och däck.....	147	17.5	Tips för en säkrare övernattnig på resan.....	165
14.1	Allmänt.....	147	17.6	Tips för vintercampare.....	165
14.2	Däckurval.....	148	17.7	Checklista för resan.....	166
14.3	Beteckningar på däcken	149	18	Juridisk information avs. viktrelaterade uppgifter	169
14.4	Användning av däcken	149	Alfabetisk förteckning	173	
14.5	Åtdragningsmoment	149			
14.6	Däcktryck	150			
15	Störningsorsaker	153			
15.1	Bromssystem	153			
15.2	Elektrisk anläggning	153			
15.3	Gasanläggning	156			
15.4	Spis.....	156			
15.5	Värmesystem/varmvattenberedare	157			
15.6	Kylskåp	158			
15.6.1	Allmänt.....	158			
15.6.2	Thetford	158			
15.6.3	Dellcool CVB3-86Da.....	159			
15.7	Vattenförsörjning	160			
15.8	Påbyggnad	161			





Garantisedel

Fordonsdata
Modell:
Fordonstillverkare/motortyp:
Serienummer:
Leveransdatum:
Reg. datum:
Köpt hos:
Garantin gäller till:
Nyckelnummer:
Chassinummer:
Kundadress:
Namn, förnamn:
Gata, husnummer:
Postnr., ort:
Återförsäljarens underskrift och stämpel

Ändringar på konstruktionen, utrustningen och leveransen förbehålls. Även tilläggsutrustningar som ej ingår i standardutförande är listade. Beskrivningar och illustrationer i denna broschyr är ej tillordnade en bestämd version. För samtliga detaljer gäller endast respektive utrustningslista.

Ansvarsfriskrivning

All teknisk information som anges i denna instruktionsbok, data och användningsanvisningar, drift och underhåll var korrekta vid tryckningen.

Inga rättsliga anspråk kan härledas från information, bilder och beskrivningar som används i denna instruktionsbok.

Tillverkaren tar inget ansvar för skador beroende på:

- Bortseende från denna instruktionsbok
- Felaktig användning
- Felaktiga reparationer
- Tekniska ändringar av den befintliga anläggningen
- Montering av inte godkända reservdelar





Läs noga igenom instruktionsboken innan du startar din första färd!

Ha alltid instruktionsboken med i fordonet. Alla som använder fordonet ska informeras om säkerhetsanvisningarna.



- ▶ Om denna symbol ej beaktas finns risk för att personer kan skada sig.



- ▷ Om denna symbol ej beaktas finns risk för skador på fordonet.



- ▷ Denna symbol hänvisar till en rekommendation eller till någon viktig detalj.



- ▷ Denna symbol hänvisar till miljövarldsaspekter.

Till husbilen medföljer en pärm med följande fordonshandlingar:

- Bruks- och monteringsanvisningar till olika fast installerade apparater
- Komplet dokumentation från chassitillverkaren
- Provningsintyg för gasanläggningar enligt tyska bestämmelser

Denna instruktionsbok innehåller avsnitt, i vilka modellrelaterade utrustningar eller tilläggsutrustningar beskrivs. Dessa avsnitt är inte speciellt märkta. Din fordon har kanske inte de här tilläggsutrustningarna. Fordonets utrustning kan därför skilja sig från en del bilder och beskrivningar.

Men fordonet kan ha tilläggsutrustning som inte beskrivs i den här instruktionsboken.

Tilläggsutrustningarna beskrivs där en förklaring behövs.

Beakta alltså även de separata instruktionsböckerna som bifogas.



- ▷ Uppgifterna "höger", "vänster", "fram", "bak" refererar alltid till fordonets färdriktning.

- ▷ Samtliga mått och vikter är "cirka" uppgifter.

Om anvisningarna i denna instruktionsbok inte följs och en skada på fordonet uppstår som följd, gäller inte garantin.

Vi utvecklar våra fordon kontinuerligt. Därför ber vi om förståelse för att vi måste reservera oss för ändringar både avseende form, utrustning och teknik. Av innehållet i instruktionsboken eller bruksanvisningen kan kunden därför inte härleda några anspråk gentemot tillverkaren. I instruktionsboken beskrivs de utrustningsvarianter som står till förfogande den dagen som instruktionsboken trycks.

Instruktionsboken får inte, varken helt eller delvis, reproduceras, översättas eller kopieras utan skriftligt medgivande från tillverkaren.



2.1 Allmänt

Fordonets konstruktion baseras på senast kända teknik och den är tillverkad enligt de allmänna säkerhetstekniska bestämmelserna. Ändå kan personskador eller skador på fordonet uppstå, om inte säkerhetsanvisningarna i denna instruktionsbok följs.

Utrusta fordonet innan det tas i drift för första gången med den lagstadgade utrustningen (t. ex. förbandslåda, säkerhetsväst, varningstriangel, etc.). Iaktta gällande utrustningsregler vid resa utomlands.

Fordonet får endast användas i tekniskt felfritt tillstånd. Beakta instruktionsboken.

Fel eller störningar som skulle kunna påverka personers eller fordonets säkerhet ska åtgärdas omedelbart av fackpersonal. För att förhindra ytterligare skador ska användarens skadebegränsningsskyldighet iakttagas vid störningar.

Låt endast en fackverkstad kontrollera och reparera fordonets bromssystem, gasanläggning och elektrisk anläggning.

Påbyggnaden får endast förändras om tillverkaren har godkänt det.

Fordonet är endast avsedd för att transportera personer. Resgodis och tillbehör får endast medföras upp till den högsta tekniskt tillåtna lastvikten.

Kontroll- och inspektionsintervallerna som anges av tillverkaren måste följas.

2.2 Tekniska data



- ▷ Tekniska data i fordonsdokumentet är bindande.
- ▷ Genom monteringen av tillbehör kan fordonets mått och nettovikt förändras. Detta kan leda till att antalet tillåtna personer minskar. Avvikelser inom ramen av fabrikstoleranserna (+/- 5 %) är möjliga och tillåtna.

Ytterligare informationer hittar du i basfordonets bruksanvisning. Tekniska data är inte del av instruktionsboken.

Tekniska data hittar du i handlingarna från tillverkaren, men du är även välkommen att kontakta auktoriserade återförsäljare eller serviceställe.

2.3 Information om miljöskydd



- ▷ Respektera naturen - för inte oväsen och skräpa inte ned.
- ▷ Principiellt gäller följande: Hushållsavfall och all typ av avloppsvatten får aldrig tömmas i avloppsbrunnar eller slängas ute i naturen.
- ▷ Avloppsvatten får endast samlas upp i avloppstanken; i nödfall kan en annan lämplig behållare användas.
- ▷ Avloppstanken och toalett-kassetten eller latrintanken får endast tömmas på speciella hanteringsanläggningar t. ex. på campingplatser eller andra ställplatser. Beakta vid uppehåll i städer och kommuner hänvisningar för hållplatserna eller fråga efter hanteringsanläggningar.
- ▷ Avloppstanken skall tömmas så ofta som möjligt, även om den inte är helt fylld (hygien).
- ▷ Avloppstanken och ev. avloppsledningen skall om möjligt spolas rent med färskvatten i samband med varje tömning.
- ▷ Låt aldrig toalett-kassetten eller latrintanken bli för full. Senast när nivå-indikeringen lyser skall toalett-kassetten eller latrintanken tömmas utan dröjsmål.



- ▷ Sortera avfallet från resan i glas, plåtburkar, plast och komposteringsbara sopor. Kontakta kommunen där du befinner för frågor gällande avfallshanteringen. Släng inte hushållsavfallet i avfallskorgarna på parkeringsplatser.
- ▷ Låt inte bilens motor vara på i onödan när fordonet står stilla. En kall motor i tomgång släpper ut särskilt mycket skadliga ämnen. Motors drifttemperatur uppnås snabbast när man kör.
- ▷ För toaletten bör man använda en miljövänlig och biologiskt nedbrytbar kenvätska i låg dosering.
- ▷ Om man uppehåller sig en längre tid i en stad eller kommun bör man alltid uppsöka speciella platser för husbilar. Kontakta kommunen om du inte vet var en sådan plats finns.
- ▷ Lämna alltid ställplatsen i rent skick.





Kapitelöversikt

I detta kapitel finns viktiga säkerhetsanvisningar. Säkerhetsanvisningarna är till för att skydda personer och materiella tillgångar.

3.1 Brandskydd

3.1.1 Undvika brandrisker



- ▶ Låt aldrig barn vara ensamma i fordonet.
- ▶ Håll brännbart material på avstånd från värmekällor och spis.
- ▶ Använd aldrig separata, mobila värmekällor eller spisar.
- ▶ Endast auktoriserad fackpersonal får reparera den elektriska anläggningen, gasanläggningen eller de fast installerade apparaterna.

3.1.2 Brandbekämpning



- ▶ Ha alltid med dig en pulverbrandsläckare i fordonet. Brandsläckare måste vara godkänd, kontrollerad och finnas till hands.
- ▶ Brandsläckare ingår inte i leveransen.
- ▶ Brandsläckaren skall kontrolleras regelbundet av auktoriserad fackpersonal. Beakta respektive kontrolldatum.
- ▶ I närheten av spisen ska en brandfilt finnas redo.
- ▶ Beakta de lokala brandbekämpningskrav som finns i det land och den ort som du befinner dig på och ha de redskap som behövs till hands.

3.1.3 Vid brand



- ▶ Evakuera alla personer som uppehåller sig i fordonet.
- ▶ Frånkoppla elströmförsörjningen och skilj den från elnätet.
- ▶ Stäng huvudavstängningsventilen på gasflaskan.
- ▶ Varna omgivningen och ring brandkåren.
- ▶ Bekämpa branden, helst utan risk för dig själv.



- ▷ Se efter var nödutgångarna finns och hur de används.
- ▷ Håll nödutgångarna fria.
- ▷ Följ eldsläckarens bruksanvisning.

Som nödutgång gäller alla fönster och dörrar som uppfyller följande kriterier:

- Öppning utåt eller förskjutning i horisontell riktning
- Öppningsvinkel minst 70°
- Diameter för smal öppning ska vara minst 450 mm
- Avståndet från fordonets golv ska vara max. 950 mm



3.2 Allmänt



- ▶ Syret i fordonet förbrukas genom att man andas eller av gasdrivna installerade apparater. Därför måste den förbrukade luften alltid ersättas. För detta finns det ventilation i fordonet (t. ex. takluckor med ventilation) monterade. Täck aldrig för ventilationerna på in- eller utsidan, t. ex. med en vintermatta. Håll ventilationerna fria från snö och löv. Risk för att kvävas föreligger på grund av den ökade CO₂-halten.
- ▶ Beakta höjden på öppningen i dörren.



- ▷ Respektive instruktionsböcker/driftinstruktioner gäller både för de fast installerade apparaterna (värme, spis, kylskåp osv.) och för basfordonet (motor, bromsar osv.). Iakttag särskilt.
- ▷ Då tillbehör eller tilläggsutrustningar monteras på, kan fordonets mått, vikt och även körförhållandet förändras. En del lös inredning måste registreras i fordonshandlingarna.
- ▷ Använd endast fälgar och däck som är godkända för fordonet. Information om fälgarnas och däckens dimensioner finns i fordonshandlingarna, du kan också fråga hos en auktoriserad återförsäljare eller serviceställen.
- ▷ Drag alltid åt parkeringsbromsen när du ställer upp fordonet.



- ▷ Stäng alla dörrar, utvändiga luckor och fönster när du lämnar fordonet.
- ▷ Lagstadgad utrustning (t. ex. förbandslåda, säkerhetsväst, varningstriangel, etc.) ska alltid finnas med. Vid resa utomlands är det reglerna i det landet man besöker som gäller.
- ▷ Fordonet får endast köra på allmänna vägar när fordonets förare har ett för fordonsklassen giltigt körkort.
- ▷ Om man säljer fordonet ska all dokumentation, d.v.s fordonets instruktionsbok och instruktionsböcker till de fast installerade apparaterna överlämnas till den nya ägaren.

3.3 Trafiksäkerhet



- ▶ Innan resan påbörjas ska signal- och belysningsfunktionerna, styrningen och bromsarna kontrolleras.
- ▶ Om fordonet har stått länge utan att användas (ca 10 månader) ska bromssystemet och gasanläggningen kontrolleras på en auktoriserad fackverkstad.
- ▶ Kontrollera både innan du startar och regelbundet när du stannar, att fotsteget är helt inkört.
- ▶ Före resan ska alla svängbara stolar vridas och låsas i färdriktning. Under resan måste de svängbara stolarna vara låsta i färdriktningen.
- ▶ Förvara alla rörliga delar och lösa föremål säkert innan färden börjar.
- ▶ Placera den platta bildskärmen på ett säkert ställe före färden.
- ▶ När man kör med husbilen får personer endast uppehålla sig på de tillåtna sittplatserna (se kapitel 5). Det maximalt tillåtna antalet passagerare finns angivet i fordonshandlingarna.
- ▶ På sittplatserna gäller bilbälteslagen.



- ▶ Spänn fast dig innan färd och var fastspänd under hela färden.
- ▶ Säkra alltid barnen med de barnsäkerhetsutrustningar som är anpassade till respektive kroppsstorlek och vikt.
- ▶ Montera bilbarnskyddet endast på avsedda sittplatser. När den främre airbagen på passagerarstolen är aktiverad, får endast framåtriktade bilbarnskydd användas på den främre passagerarstolen.
- ▶ Basfordonet är ett s.k. nyttfordon (mindre lastbil). Detta ska man alltid tänka på när man kör.
- ▶ Observera fordonets totala höjd (inkluderat taklast) när du kör in under en bro eller in i en tunnel.
- ▶ På vintern måste taket befrias från is och snö innan man startar.
- ▶ Kontrollera däcktrycket regelbundet innan du startar eller var 14:e dag. Fel däcktryck förorsakar överdrivet slitage och kan leda till att däcken skadas och eventuellt punkteras. Fordonet kan hamna i okontrollerbart läge (se avsnitt 14.6).
- ▶ Använd inte värmesystemet på bensinmackar. Explosionsrisk!
- ▶ Använd inte värmesystemet i slutna utrymmen. Kvävningrisk!



- ▷ Fördela all last jämnt i fordonet före färden (se kapitel 4).
- ▷ Tag alltid hänsyn till fordonets högsta tekniskt tillåtna lastvikt och den högsta tekniskt tillåtna vikten på axeln när du lastar bilen eller om du avbryter resan för att t. ex. handla livsmedel och liknande (se fordonshandlingarna).
- ▷ Innan du börjar resan, se till att det inte finns några föremål (t. ex. hjälmar, vev) i den bakre hyllan som kan falla ut.
- ▷ Stäng alla skåpdörrar, toalettdörren, alla lådor och luckor innan du startar. Spärra kylskåpets dörrsäkring.
- ▷ Innan du börjar resan, ta bort hängbordet och fäst det i sänglådan med en rem (tillsammans med madrasserna).
- ▷ Stäng fönster och takluckor innan körningen påbörjas.
- ▷ Stäng och lås alla utvändiga luckor innan du startar.
- ▷ Om externa stöd finns tillgängliga, ta bort de innan du börjar köra.
- ▷ Placera antennen för satellitsystemet i parkeringsläge före avfärden.
- ▷ Drag åt hjulbultarna/hjulmuttrarna efter 50 km när du kör med fordonet för första gången och efter däckbyte. Därefter bör du regelbundet kontrollera att muttrarna är ordentligt åtdragna. Åtdragningsmoment se kapitel 14.
- ▷ Däcken bör ej vara äldre än 6 år, då gummit torkar med åren (se kapitel 14).
- ▷ Däck, hjulupphängning och styrning utsätts för mycket större belastning om man har monterat snökedjor. Kör mycket långsamt med snökedjor (max. 50 km/h) och endast på vägar med genomgående snötäcke. Annars kan fordonet skadas.



3.4 Släpvagnskörning



- ▶ Var alltid extra försiktig när du kopplar på eller kopplar från släpet. Risk olycksfall och skador!
- ▶ När man kopplar på resp. kopplar loss släpet får inga personer uppehålla sig mellan husbilen och släpet.

3.5 Gasanläggning

3.5.1 Allmänna anvisningar



- ▶ Operatören av gasanläggningen är ansvarig för genomförande av återkommande kontroller och för innehållande av underhållsintervallen.
- ▶ Innan resan påbörjas och innan fordonet lämnas, eller om de gasdrivna apparaterna inte används, ska alla gasavstängningsventiler och huvudavstängningsventilen på gasflaskan alltid stängas.
- ▶ Vid tankning, på färjor eller i garage måste alla apparater som bedrivs med gas vara avstängda (värmesystem, spis). Explosionsrisk!
- ▶ När en apparat drivs med gas får apparaten inte tas i drift i slutna utrymmen (t. ex. garage). Förgiftnings- och kvävningsrisk!
- ▶ Låt endast en auktoriserad fackverkstad underhålla, reparera eller ändra gasanläggningen.
- ▶ Innan gasanläggningen tas i drift skall den kontrolleras av en auktoriserad fackverkstad enligt de nationella bestämmelserna. Detta gäller även för oregistrerade fordon. Kontakta en auktoriserad fackverkstad för kontroll av ändringar av gasanläggningen.
- ▶ Även gstryckregulatorn, gasslangarna och avgasrören ska kontrolleras. Gstryckregulatorn och gasslangarna måste bytas ut i enlighet med de nationella fastlagda fristerna (senast efter 10 år). Fordonets ägare ansvarar för att detta görs.
- ▶ Vid defekt gasanläggning (gaslukt, hög gasförbrukning) finns det risk för explosion! Stäng huvudavstängningsventilen på gasflaskan omedelbart. Öppna fönster och dörrar och lufta väl.
- ▶ Vid fel på gasanläggningen: Det är förbjudet att röka, att tända öppen låga eller att aktivera elkontakter (ljusbrytare osv.). Kontrollera om gasledande delar och ledningar är täta, med läckagespray. Kontrollera inte med öppen låga.
- ▶ Till de ineliggande anslutningsförbindelserna får du endast ansluta apparat som är avsedda för det. Du får inte använda någon apparat i bilen, om den är ansluten till en av de ineliggande anslutningsförbindelserna.
- ▶ Förbjudet att laga mat under körning.
- ▶ Innan man börjar använda spisen, ska man se till att man har en god ventilation. Öppna ett fönster eller en taklucka.
- ▶ Använd inte gasspisen för att öka temperaturen inomhus.
- ▶ Om man har flera gasdrivna apparater krävs en separat gasavstängningsventil för varje apparat. Om enskilda apparater inte används ska respektive gasavstängningsventil stängas.



- ▶ Tändsäkringarna måste stänga inom en minut efter att gaslågan slocknat. När den stängs hör man ett klickande ljud. Kontrollera funktionen regelbundet.
- ▶ De installerade gasapparaterna är endast avsedda för gasol, butangas eller en blandning av dessa. Gastryckregulatorn såväl som alla fast installerade gasapparater är konstruerade för ett drifttryck på 30 mbar.
- ▶ Gasol kan förgasas upp till -42 °C , butangas, å andra sidan, kan bara förgasas upp till 0 °C . Vid lägre temperaturer existerar inte längre något gastryck. Butangas lämpar sig alltså inte för vinterdrift.
- ▶ Gasboxen är på grund av sin funktion och konstruktion ett utåt öppet utrymme. Den seriemässigt inbyggda ventilationen får inte täckas över eller blockeras. Då kan inte läckande gas avledas ut i det fria.
- ▶ Gasboxen får inte användas som förvaringsutrymme.
- ▶ Säkra gasboxen mot obehörig åtkomst. Lås åtkomsten till den.
- ▶ Man måste omedelbart kunna komma åt flaskans huvudavstängningsventil.
- ▶ Gasdrivna apparater (t. ex. gasgrill) som är byggda för annat gastryck än 30 mbar får ej anslutas.
- ▶ Avgasröret måste vara tätt och fast slutet på värmare och kamin. Avgasröret får inte uppvisa några skador.
- ▶ Avgaser måste obehindrat kunna strömma ut i det fria och friskluft måste obehindrat kunna flöda in. Därför ska skorstenen och insugningsöppningarna hållas rena och fria (t. ex. från snö och is). Det får inte ligga några snövallar runt fordonet.

3.5.2 Gasflaska



- ▶ Hantera fulla eller tömda gasflaskor utanför fordonet, endast med stängd huvudavstängningsventil och påsatt skyddskåpa.
- ▶ Gasflaskor får endast medföras i gasboxen.
- ▶ Ställ upp gasflaskorna lodrätt i gasboxen.
- ▶ Surra fast gasflaskorna så att de varken kan vridas eller välta.
- ▶ Anslut gasslangen utan spänning till gasflaskan.
- ▶ Sätt alltid på skyddskåpan när gasflaskorna inte är anslutna till gasslangen.
- ▶ Stäng huvudavstängningsventilen på gasflaskan innan gastryckregulatorn eller gasslangen avlägsnas från gasflaskan.
- ▶ Skruva beroende på anslutningen av gasslangen för hand eller med en lämplig specialnyckel från gasflaskan och skruva tillbaka den på gasflaskan igen. Fastskrivningen på gasflaskan är i regel vänstergängad. Dra inte åt för hårt.
- ▶ I fordon får endast speciella gastryckregulatorer med säkerhetsventil användas. Det får inte användas några andra gastryckregulatorer; de uppfyller inte kraven.
- ▶ Vid temperaturer under 5 °C ska en avfrostningsanläggning (anti-frost) för gastryckregulatorer användas.



- ▶ Använd enbart 11 kg- eller 5 kg-gasflaskor. Använd 2,7 kg-gasflaskor för modell 540V. (Storleken på gasflaskorna kan variera beroende på land.)
- ▶ Slanglängden för yttre gasflaskor skall vara så kort som möjligt (max. 150 cm).
- ▶ Blockera aldrig ventilationsöppningarna i golvet under gasflaskorna.

3.6 Elektrisk anläggning



- ▶ Arbeten på elanläggningen får endast utföras av fackpersonal.
- ▶ Innan man börjar utföra några som helst arbeten i elanläggningen skall alla apparater och lampor fränkopplas, batteriet kopplas från och fordonet skiljas från nätet.
- ▶ Använd endast originalsäkringar med föreskrivet värde.
- ▶ Defekta säkringar skall endast bytas ut om man känner till orsaken och felet har åtgärdats.
- ▶ Säkringarna får aldrig förbikopplas eller repareras.

3.7 Vattensystem



- ▶ Vatten som blir stående i vattentanken eller i vattenledningarna blir oanvändbart efter kort tid. Därför är det viktigt att man grundligt rengör vattenledningar och vattentank före varje användning av fordonet. När man ställer undan fordonet, d.v.s. när det inte ska användas på ett tag skall vattentanken och vattenledningarna tömmas helt och hållet.
- ▶ Vid avställning under längre tid än en vecka ska vattensystemet desinficeras innan man använder fordonet (se avsnitt 12.4).



- ▷ När fordonet inte används under flera dagar eller inte värms upp vid risk för frost ska hela vattensystemet tömmas. Se till att 12 V-försörjningen är avstängd på panelen. Annars går vattenpumpen varm och kan ta skada. Vattenkranarna skall vara öppna i mittläge. Låt alla avtappningskranar vara öppna. På så sätt undviks frostsador i fast installerade apparater, frostsador på fordonet och avlagringar i vattenförande komponenter.



Kapitelöversikt

I detta kapitel finns viktig information om vad som ska beaktas före körning och vilka åtgärder som ska vidtas före körning.

I slutet av detta kapitel hittar du en checklista, i vilken en sammanfattning av de viktigaste punkterna åter ges.

4.1 Första idrifttagandet



- ▷ Drag åt hjulbultarna/hjulmuttrarna efter 50 km när du kör med fordonet för första gången och efter däckbyte. Därefter bör du regelbundet kontrollera att muttrarna är ordentligt åtdragna. Åtdragningsmoment se kapitel 14.

Tillsammans med husbilen får du en sats nycklar som består av nycklar för basfordonet och nycklar för påbyggnaden.

Förvara alltid en reservnyckel utanför fordonet. Anteckna respektive nyckelnummer. Kontakta en auktoriserad återförsäljare eller verkstad vid ev. förlust.

4.2 Last



- ▶ En överbelastning av fordonet och axlarna kan till exempel leda till en försämrad styrrespons (förändrat körbeteende), en överbelastning av däcken och av denna anledning högre risk för punkteringar eller en förlängning av bromsavståndet. På grund av detta finns en risk att kontrollen över fordonet förloras och att du och andra trafikanter utsätts för fara.
Om du inte är säker på om det lastade fordonet motsvarar den högsta tekniskt tillåtna lastvikten finns det möjligheten att väga/kontrollera fordonet på offentliga vägar eller hos respektive återförsäljare.
- ▶ I fordonshandlingarna anges den högsta tekniskt tillåtna lastvikten, resp. vikten inklusive tilläggsutrustning från fabriken (faktiska fordonsvikten), dock inte det lastade fordonets vikt (se avsnitt 4.2.1). För er egen säkerhets skull rekommenderar vi att det lastade fordonet (med alla föremål som medförs i fordonet och alla personer) vägs på en godkänd, allmän väg innan färden börjar.
- ▶ Anpassa hastigheten till lasten. Vid tung last blir bromssträckan längre.



- ▷ Överskrid inte den tekniskt tillåtna totalvikten (tillåten totalvikt), som anges i fordonshandlingarna, eller den tekniskt tillåtna axelbelastningen.
- ▷ Inbyggda tillbehör och tilläggsutrustning gör att man kan lasta mindre mängder.
- ▷ Stressa inte sängarna selektivt. Sängarnas maximalt tillåtna belastning avser en ytbelastning.
- ▷ Se till att lastens tyngdpunkt befinner sig direkt ovanför fordonsgolvet när fordonet lastas. Annars kan fordonets köregenskaper förändras.



- ▷ Om fordonet vid normal drift överskrider den av tillverkaren angivna högsta tekniskt tillåtna lastvikten, finns det risk för rättsliga konsekvenser såsom till exempel böter eller förlorat försäkringskydd.

Maximalt tillåten last

Beteckning		Belastning (kg)
Cykelställ	2 cyklar	Totalt 35 (per cykel max. 19)

4.2.1 Begrepp



- ▷ I tekniska sammanhang används numera begreppet "massa" istället för "vikt". I vanligt språkbruk används dock fortfarande oftast ordet "vikt". För att texten ska bli lättare att läsa används begreppet "massa" endast i fasta, vedertagna formuleringar i efterföljande avsnitt.

Högsta tekniskt tillåtna lastvikt

Den högsta tekniskt tillåtna lastvikten är ett av tillverkaren fastställt värde som fordonet av säkerhetsskäl aldrig får överskrida, inte ens i lastat skick (till exempel 3500 kg). Uppgifter om den högsta tekniskt tillåtna lastvikten för den modell du har valt kan finnas i fordonets registreringsdokument och på den typskylt som tillverkaren anbringat på själva husbilen.



Bild 1 Typskylt

- 1 Typ
- 2 Tillverkarinitialer och påbyggnadsnummer
- 3 Högsta tekniskt tillåtna lastvikt av fordonet
- 4 Fri
- 5 Högsta tekniskt tillåtna vikt på axel bak
- 6 Högsta tekniskt tillåtna vikt på axel fram
- 7 Högsta tekniskt tillåtna lastvikt av fordonet samt släp
- 8 Serienummer

I den högsta tekniskt tillåtna lastvikten i lastat tillstånd ingår den **faktiska fordonsvikten** och **nyttolasten**.

Den högsta tekniskt tillåtna lastvikten på det lastade fordonet anges av tillverkaren i fordonshandlingarna.

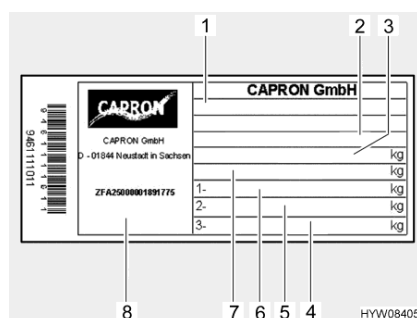
Faktisk fordonsvikt

I den faktiska fordonsvikten ingår fordonets vikt i körklart skick och tilläggsutrustning från fabriken.

Vikt i körklart skick

Vikten i körklart skick är vikten på det körklara standardfordonet (exklusive tilläggsutrustning från fabriken).

Vikten i körklart skick är sammansatt enligt följande:

- Tjänstevikt (det tomma fordonets vikt) med seriemässig standardutrustning från fabrik (exklusive tilläggsutrustning från fabriken)
- Förarens vikt
- Standardutrustningens vikt
- Påfyllda smörjmedel, oljor och kylvätska
- En till 100 % påfylld färskvattentank



- En till 100 % fylld aluminiumgasflaska
- En till 90 % påfylld bränsletank

Förarens vikt beräknas alltid vara 75 kg, oberoende av hur mycket föraren verkligen väger.

Standardutrustningen är all utrustning och all vätska som krävs för att fordonet ska kunna användas ändamålsenligt och säkert. I standardutrustningens vikt ingår:

- Ett fyllt färskvattensystem
- Ett fyllt värmesystem
- Ett fyllt toalettspolningssystem
- Försörjningsledningarna till 230 V-försörjningen

Avloppstanken och latrintanken är tomma.

Vikten i körklart skick och den faktiska fordonsvikten anges av tillverkaren i fordonshandlingarna.

Återstående belastningskapacitet

För att bestämma den återstående belastningskapaciteten är det viktigt att du känner till ditt fordons faktiska vikt. I samband med färdigställandet av ditt fordon beräknar vi den verkliga vikten på ditt fordon för första gången genom vägning i slutet av monteringsbanan. Detta inkluderar vikten i körklart skick plus vikten av all beställd och på fabriken monterad tillägsutrustning.

Baserat på denna verkliga vägda vikt kan du beräkna den återstående belastningskapaciteten för bagage eller andra tillbehör.

Exempel:

Högsta tekniskt tillåtna lastvikt - faktiskt vägd vikt - passagerarnas vikt = återstående belastningskapacitet
 $3500 \text{ kg} - 3000 \text{ kg} - 225 \text{ kg} (3 \times 75 \text{ kg}) = 275 \text{ kg}$



- ▷ Beakta att man i samband med fabriken beräkning av den återstående belastningskapaciteten uppskattar förarens vikt (som inkluderas i den verkliga vägda vikten) och passagerarnas vikt till 75 kg per sittplats. På grund av avvikande kroppsvikter kan den verkliga återstående belastningskapaciteten för ditt fordon påverkas.
- ▷ Ditt fordons faktiska vikt som beräknats på fabriken kan påverkas i efterhand av vädret och kan till exempel variera en aning på grund av absorption eller frisättning av fukt. Alla ytterligare efterföljande förändringar av ditt fordon, till exempel genom den extra installationen av tillbehör hos återförsäljaren eller andra till- och/eller ombyggnader påverkar fordonets vägda faktiska vikt och därmed också den återstående belastningskapaciteten. Efter hämtning från fabriken och fram till leveransen till kunden är återförsäljaren ansvarig för att förhindra att den högsta tekniskt tillåtna lastvikt överskrids. Därefter från och med överlämnandet genom återförsäljaren åligger det dig att förhindra detta överskridande. Om du inte är säker på om det lastade fordonet motsvarar den högsta tekniskt tillåtna lastvikten finns det möjligheten att väga/kontrollera fordonet på offentliga vågar eller hos respektive återförsäljare.



- ▷ Vi informerar dig om vikten på ditt fordon som vi har vägt på fabriken och den återstående belastningskapaciteten i samband med din återförsäljares fakturering. Denne måste vidarebefordra meddelandet till dig. Om detta inte har skett kan du kontakta din återförsäljare och be om dessa uppgifter. Våra vågar uppfyller alla lagstadgade krav och standardkrav och underhålls, kontrolleras och kalibreras regelbundet. Trots allt är en liten tolerans tekniskt oundviklig. Dessutom kan fordonets vikt påverkas av vädret och till exempel variera något på grund av absorption eller frisättning av fukt. Fordonets faktiska vikt kan därför avvika med några kilo från den verkliga vikten som meddelats.

Nyttolasten är sammansatt enligt följande:

- Konventionell belastning
- Tilläggsutrustning
- Personlig utrustning



- ▷ Fordonets nyttolast kan ökas om fordonets faktiska vikt minskas. För detta ändamål är det till exempel tillåtet att tömma vätskebehållarna eller ta ut gasflaskorna.

De olika delarna av lasten förklaras i nedanstående text.

Konventionell belastning

Den konventionella belastningen är den vikt som tillverkaren har beräknat för passagerarna.

Konventionell belastning innebär: För varje sittplats som är inplanerad av tillverkaren beräknas 75 kg, oberoende av hur mycket passagerarna verkligen väger. Förarens vikt ingår redan i fordonets vikt i körklart tillstånd och får **inte** räknas med här.

Antalet sittplatser anges av tillverkaren i fordonshandlingarna.

Tilläggsutrustning

Till tilläggsutrustningen hör all utrustning, som inte ingår i standardutrustningen, som monterats på fordonet på tillverkarens ansvar.

- Släpvagnskoppling
- Takreling
- Markis
- Cykelställ eller motorcykelhållare
- Satellitsystem

Vikten på de olika tilläggsutrustningarna går att erhålla vid förfrågan till tillverkaren.

Personlig utrustning

Den personliga utrustningen är alla föremål som medförs i fordonet, och som inte ingår i den konventionella belastningen eller tilläggsutrustningen. Till den personliga utrustningen räknas t. ex:

- Livsmedel
- Hushållsartiklar
- Kläder
- Sängkläder
- Leksaker
- Böcker
- Hygienartiklar
- Elektriska småenheter (t. ex. kaffemaskin)



Till personlig utrustning hör dessutom nedanstående, oberoende av var de befinner sig i fordonet:

- Husdjur
- Cyklar
- Sportartiklar

För den personliga utrustningen måste tillverkaren enligt gällande bestämmelser utgå från minst en vikt, som beräknas enligt följande formel:

Formel Minsta vikten M (kg) = 10 x N + 10 x L

Förklaring N = max. antal personer enligt tillverkarens uppgifter inklusive föraren
L = fordonets totala längd i meter

4.2.2 Beräkning av nyttolast



- ▶ Den högsta tekniskt tillåtna lastvikten i lastat tillstånd får aldrig överskridas!
- ▶ I fordonshandlingarna anges den högsta tekniskt tillåtna lastvikten, respektive vikten inklusive tilläggsutrustning från fabriken (faktisk vikt), dock inte det lastade fordonets vikt (se avsnitt 4.2.1). För er egen säkerhets skull rekommenderar vi att det lastade fordonet (med alla föremål som medförs i fordonet och alla personer) vägs på en godkänd, allmän våg innan färden börjar.

Nyttolasten (se avsnitt 4.2.1) är här viktskillnaden mellan

- högsta tekniskt tillåten lastvikt i lastat tillstånd och
- den faktiska fordonsvikten.

Exempel på beräkning av nyttolasten

	Vikt i kg	Beräkna
Högsta tekniskt tillåten lastvikt enligt fordonshandlingarna	3500	
Fordonets faktiska vikt inklusive standardutrustning enligt fordonshandlingarna	- 3070	
Ger tillåten last	430	
Schablonvärde på 10 kg per meter fordonslängd (i exemplet: 7,00 m)	- 70	
Konventionell belastning, t. ex. 3 personer à 75 kg	- 225	
Tilläggsutrustning och tillbehör	- 40	
Ger personlig nyttovikt	= 95	

Nyttovikten beräknas baserat på förordningen (EU) nr 1230/2012.

Beräkningen av nyttolasten utgående från skillnaden mellan den högsta tekniskt tillåtna lastvikten i lastat tillstånd och den av tillverkaren angivna faktiska fordonsvikten är endast ett teoretiskt värde.

Den verkliga lasten kan endast beräknas om fordonet vägs på en godkänd, allmän våg med fyllda tankar (bränsle och vatten), fyllda gasflaskor och komplett tilläggsutrustning (och tillbehör).



Gå till väga enligt följande för detta:

- Kör först upp med fordonets framhjul på vågen och väg den.
- Kör sedan upp med fordonets bakhjul på vågen och väg den.

De olika värdena anger de aktuella axellasterna. Dessa värden är viktiga för rätt lastning av fordonet (se avsnitt 4.2.3). Summan av värdena anger fordonets aktuella vikt.

Skillnaden mellan den högsta tekniskt tillåtna lastvikten i lastat tillstånd och den vägda fordonsvikten anger den verkliga nyttolasten.

Utgående från detta kan man beräkna hur mycket som blir över den personliga utrustningen:

- Ta reda på vikten på alla passagerare och dra av denna summa från värdet för den verkliga nyttolasten.

Det resulterande värdet anger vikten på den personliga utrustning som kan lastas i fordonet.

4.2.3 Lastsäkring och lastfördelning



- ▶ Av säkerhetsskäl får den högsta tekniskt tillåtna lastvikten i lastat tillstånd aldrig överskridas.
- ▶ Fördela lasten jämnt på fordonets högra och vänstra sida.
- ▶ Fördela lasten jämnt på båda axlarna. Observera den högsta tekniskt tillåtna vikten på axeln, som anges i fordonshandlingarna. Beakta dessutom däckens tillåtna lastkapacitet (se kapitel 14).
- ▶ Tunga laster bakom bakaxeln kan avlasta framaxeln genom hävstångseffekten ($\frac{l_1}{l_2}$). Detta gäller speciellt vid långt baköverhäng, om en motorcykel transporteras på bakracket eller om det finns tung last i det bakre bagageutrymmet. Avlastningen från framaxeln påverkar köregenskaperna negativt speciellt hos framhjulsdrivna fordon.
- ▶ Surra fast alla föremål så att de inte kan glida iväg. Exempelvis, för att se inte ska glida iväg, kan föremålen placeras så nära varandra att inget tomrum finns mellan dem. Använd även halkskyddsmattor.
- ▶ Lasta tunga föremål (förtält, konserver o. dyl.) i närheten av axlarna. För förvaring av tunga föremål ägnar sig lågt placerade förvaringsutrymmen bäst, som har dörrar som inte kan öppnas i färdriktningen.
- ▶ Stapla lättare föremål (t. ex. kläder) i takförvaringsskåpen.



- ▷ Belasta takförvaringsskåp (skåp med lucka) med maximalt 10 kg per löpmeter eller 5 kg per fack.
- ▷ Belasta takförvaringsfack ("svalbon" utan lucka) med maximalt 5 kg per fack.
- ▷ Belasta skåpsfack och stora förvaringsfack nära golvet (med eller utan dörr) med maximalt 5 kg per fack.
- ▷ Belasta lådor med maximalt 10 kg vardera.
- ▷ Belasta besticklådor med maximalt 5 kg vardera.

Stort lagringsutrymme lämpar sig också för tunga föremål. Bak- eller framaxelns axelbelastning kan då överskridas.



Axlarna får dock aldrig överbelastas. Det är därför viktigt att beakta avståndet till axlarna när man lastar fordonet.

För att säkerställa säker körning måste du beakta följande uppgifter när du lastar fordonet:

- Bagage och andra föremål som transporteras i fordonet måste vara jämnt fördelade mellan vänster och höger sida av fordonet.
- Tunga eller skrymmande föremål bör förvaras så nära marken som möjligt i förvaringslådor som är avsedda för detta ändamål och nära axlarna samt säkrade mot att glida.
- Lätta och övriga föremål kan förvaras i skåp och förvaringsfack.
- Se alltid till att dörrar och luckor på skåp och förvaringsytor har säkrats på vederbörligt sätt.
- Använd endast lämpliga fastspänningssystem för att säkra mot glidning. Kontrollera alla surringar ännu en gång innan du påbörjar din resa.



- ▶ En ojämn fördelad last har en negativ effekt på köregenskaperna. Särskilt tung last baktill leder till en avlastning av framaxeln på grund av hävstångseffekten och orsakar därmed till exempel traktionsförlust, sämre styrrespons (förändrat körbeteende), överbelastning av däck och ökad risk för punkteringar. På grund av detta finns en risk att kontrollen över fordonet förloras och att du och andra trafikanter utsätts för fara. En jämnt fördelad last över hela fordonet leder till ett optimalt körbeteende under resan.



- ▷ Den högsta tekniskt tillåtna lastvikten samt den högsta tekniskt tillåtna vikten på axeln får inte överskridas. I synnerhet vid last baktill eller montering av tunga tillbehör eller tillbehör som belastas tungt (till exempel motorcykelhållare eller cykelhållare), måste vikten på en axelgrupp kontrolleras och iaktas. Om du är osäker på om det lastade fordonet överensstämmer med den högsta tekniskt tillåtna lastvikten och den högsta tekniskt tillåtna totalvikten på axeln, finns det möjlighet att få fordonet vägt/kontrollerat på allmänna vågar eller hos enskilda återförsäljare.
- ▷ För enskilda modeller anger karosstillverkaren en maximal belastning för skåp, utdragslådor, förvaringsfack eller andra förvaringsutrymmen. Detta framgår av de dekalerna som har anbringats på plats och som måste alltid måste beaktas. Den högsta tekniskt tillåtna lastvikten och den högsta tekniskt tillåtna vikt på axeln får dock under inga omständigheter överskridas. Beakta därför att den angivna maximala lasten eventuellt inte kan utnyttjas i full omfattning, om detta skulle innebära att den högsta tekniskt tillåtna lastvikten eller den högsta tekniskt tillåtna vikten på axeln överskrids.
- ▷ Ytterligare information om korrekt belastning finns i avsnitten "Högsta tekniskt tillåtna lastvikt" (sida 18) och "Högsta tekniskt tillåtna vikt på axeln" (sida 24).

För att fördela lasten rätt behöver du en våg, ett måttband, en miniräknare och lite tid.

Med två enkla formler kan man beräkna hur lastens vikt inverkar på axlarna:

Formler

$A \times G : R = \text{last på bakaxeln}$

$\text{Last på bakaxeln} - G = \text{last på framaxeln}$



- Förklaring**
- A = avstånd mellan förvaringsutrymmet och framaxeln i cm
 - G = lastens vikt i förvaringsutrymmet i kg
 - R = fordonets axelavstånd (avståndet mellan axlarna) i cm



- ▷ Mät avstånden utanför fordonet, vågrätt från mitten av framhjulet till mitten av förvaringsutrymmet eller till mitten av bakhjulet.

Högsta tekniskt tillåtna vikt på axeln

Den högsta tekniskt tillåtna vikten på axeln eller axelgruppen (i det följande kallad vikt på en axelgrupp) avser den fordons- och axelspecifika belastningen, som kan överföras från hjulen på en axel respektive axelgrupp till körbanan. Vikten på en axelgrupp är ett av tillverkaren fastställt värde som fordonet av säkerhetsskäl aldrig får överskrida – inte ens i lastat tillstånd. Uppgifter om vikten på en axelgrupp för ditt fordon finns i fordonets registreringsdokument och på tillverkarens typskylt som anbringats på själva husbilen.



Bild 2 Typskylt

- 1 Typ
- 2 Tillverkarinitialer och påbyggnadsnummer
- 3 Högsta tekniskt tillåtna lastvikt av fordonet
- 4 Fri
- 5 Högsta tekniskt tillåtna vikt på axel bak
- 6 Högsta tekniskt tillåtna vikt på axel fram
- 7 Högsta tekniskt tillåtna lastvikt av fordonet samt släp
- 8 Serienummer



- ▷ Vid överskridande av den högsta tekniskt tillåtna vikten på axeln kan fordonet skadas (till exempel på grund av axelbrott eller punktering) och dessutom kan köregenskaperna försämrats avsevärt. På grund av detta finns en risk att kontrollen över fordonet förloras och att du och andra trafikanter utsätts för fara. Vi rekommenderar därför att väga det färdiglastade fordonet, inklusive alla passagerare, innan resan påbörjas. På detta sätt garanteras att vikten på en axelgrupp och den högsta tekniskt tillåtna lastvikten alltid iakttas. För detta ändamål finns möjlighet att väga/kontrollera fordonet på offentliga vågar eller hos enskilda återförsäljare.

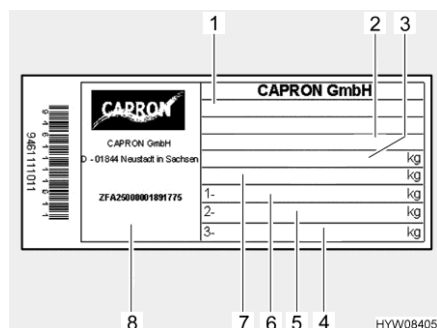

- ▷ Beakta att vikten på axlarna respektive axelgrupperna kan avvika från varandra och läs därför uppgifterna i fordonets registreringsdokument noggrant.
- ▷ Om fordonet vid normal drift överskrider den högsta tekniskt tillåtna vikten på axeln hotar rättsliga konsekvenser såsom till exempel böter eller förlorat försäkringskydd.
- ▷ Det är möjligt att tillverkaren av ditt fordons chassit specificerar en minimibelastning för framaxeln för att uppnå ett optimal körbeteende. Beakta därför uppgifterna om detta i chassitillverkarens bruksanvisning.
- ▷ Ytterligare information om korrekt lastning finns i avsnittet "Lastsäkring och lastfördelning" (sida 22).



Beräkna vikten på en axelgrupp:

- Multiplicera avståndet mellan förvaringsutrymmet och framaxeln (A) med lastens vikt i förvaringsutrymmet (G) och dela resultatet med axelavståndet (R). Man får då fram den vikt med vilken lasten i förvaringsutrymmet belastar bakaxeln. Anteckna denna vikt och förvaringsutrymmet.
- I det andra steget dras vikten i förvaringsutrymmet (G) av från den ovan beräknade vikten. Om man får ett **positivt** värde (exempel 1) betyder det att framaxeln **avlastas** motsvarande detta värde. Om värdet är **negativt** (exempel 2) betyder detta att framaxeln **belastas**. Anteckna även detta värde.
- Beräkna alla lastutrymmen i fordonet på samma sätt.
- I det sista steget ska man räkna till alla beräknade vikter för bakaxelns last och sedan räkna till eller dra bort alla beräknade vikter för framaxelns last.
Hur bakaxelns och framaxelns last beräknas beskrivs i avsnitt 4.2.2.

Om det beräknade värdet överskrider den tillåtna vikten på en axelgrupp måste lasten lastas om.

Om framaxeln avlastas för mycket försämras däckens vidhäftning på vägytan (traktion), detta gäller särskilt för framhjulsdrivna fordon. Lasta om lasten även i detta fall.

Beräkningsexempel

		Exempel 1	Exempel 2
Avstånd till framaxeln	A	(A1) 450 (cm)	(A2) 250 (cm)
Vikt i förvaringsutrymmet	G	x 100 (kg)	x 50 (kg)
Fordonets axelavstånd	R	÷ 325 (cm)	÷ 325 (cm)
Belastning av bakaxeln (lägg till till vikten på axeln)		138,5 (kg)	38,5 (kg)
Vikt i förvaringsutrymmet		- 100 (kg)	- 50 (kg)
Avlastning av framaxeln (dra bort från vikten på axeln)		38,5 (kg)	
Belastning av framaxeln (lägg till till vikten på axeln)			-11,5 (kg)

Ökning av tillåten belastning och viktreducering

Vid en ökning av tillåten belastning ökas vanligtvis fordonets högsta tekniskt tillåtna lastvikt, högsta tekniskt tillåtna vikt på axeln och som en följd av detta även den återstående belastningskapaciteten för bagage, campingutrustning etc.

Vid en viktreducering däremot reduceras vanligtvis fordonets högsta tekniskt tillåtna lastvikt, högsta tekniskt tillåtna vikt på axeln och som en följd av detta även den återstående belastningskapaciteten för bagage, campingutrustning etc. En teknisk förändring av chassit utförs i regel inte.



- ▷ På grund av den förändrade högsta tekniskt tillåtna lastvikten kan ökning av tillåten belastning eller viktreducering påverka de tillåtna sittplatserna, chassit och vikten på en axelgrupp. Om du har frågor i samband med detta kontakta gärna behörigt tekniskt kontrollorgan för råd.



- ▷ En ökning av tillåten belastning respektive viktreducering kan resultera i förändrade lagstadgade krav till följd av fordonets nya högsta tekniskt tillåtna lastvikt. Det gäller i synnerhet för de lagstadgade kraven i tyska vägtrafiklagen, tyska förordningen om registrering av fordon samt skatte- och försäkringsrättsliga bestämmelser. En ökning av den högsta tekniskt tillåtna lastvikten till mer än 3500 kg kan till exempel påverka körkortsklassen eller leda till andra hastighetsbegränsningar eller förbjuden genomfart samt omkörning. Även kraven för betalning av vägavgifter kan komma att ändras på grund av den nya högsta tekniskt tillåtna lastvikten. Du bör därför informera dig om det gällande rättsläget när det gäller fordonets nya högsta tekniskt tillåtna lastvikt och inhämta information från behöriga myndigheter. Beakta att de nationella bestämmelserna i det land där ditt resmål befinner sig och de länder som besöks för att komma dit kan avvika från bestämmelserna i ditt hemland.
- ▷ Ytterligare information om den återstående belastningskapaciteten finns i avsnitt "Återstående belastningskapacitet" (sida 19).

4.3 Släpvagnskörning



- ▶ Var alltid extra försiktig när du kopplar på eller kopplar från släpet. Risk olycksfall och skador!
- ▶ När man kopplar på resp. kopplar loss släpet får inga personer uppehålla sig mellan dragfordonet och släpet.
- ▶ Beakta husbilens tillåtna kultryck och vikt på bakaxeln. Den tillåtna vikten på bakaxeln finns angiven i fordonets dokumentation.



- ▷ Släp med påskjutsbroms: Om den separata bromsen är aktiverad får släpet varken kopplas på eller kopplingen lossas.
- ▷ Släpvagnskoppling med avtagbar kulhals: Om kulhalsen är felmonterad, föreligger risk för att släpet hakas av. Beakta bruksanvisningen till släpvagnskopplingen.

4.4 Fotsteg



- ▶ Kontrollera både innan du startar och regelbundet när du stannar, att fotsteget är helt inkört.
- ▶ Gå endast upp på fotsteget när det är helt utkört. Risk för skador!
- ▶ Lyft eller sänk aldrig personer eller last med hjälp av fotsteget.



- ▷ Vippkontakten för manövrering av fotsteget är fäst nere till höger i skjutdörrens område eller till vänster om skjutdörren på köksdelen.
- ▷ Om fotsteget inte är riktigt inkört och låst när tändningen slås på, ljuder en varningssignal.

Fordonen har ett elektriskt drivet fotsteg med ett trappsteg.



Bild 3 Vippkontakt fotsteg

Kör ut fotsteget helt. Först när fotsteget är helt utkört får man stiga upp på det.

- Köra ut:** ■ Tryck nedtill på vippkontakten (Bild 3) tills fotsteget har körts ut helt.
- Köra in:** ■ Tryck uppåt på vippkontakten (Bild 3) tills fotsteget har körts in helt.

Nöddrift Om fotsteget inte dras in elektriskt, måste det föras in för hand och säkras mot utglidning.

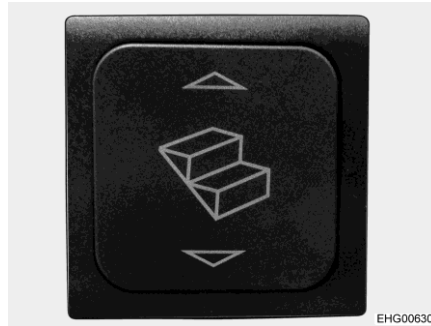

- ▷ Fotsteget får förflyttas manuellt endast när drivningarna är lossade.



Bild 4 Drivning (fotsteg)



Bild 5 Klämman (fotsteg)

- Dra ut båda låsklipsen (Bild 4,2) på fotstegets undersida på drivningen (Bild 4,1).
- Lossa våda drivningarna från fästbultarna.
- Koppla samman drivningarna sinsemellan (t. ex. med snöre, gummiring). På så sätt hindras det att drivningen glider in i huset.
- För in fotsteget manuellt till det tar emot.
- Säkra fotsteget mot utglidning med klämman (Bild 5,1).
- Kontakta en återförsäljare eller ett serviceställe.

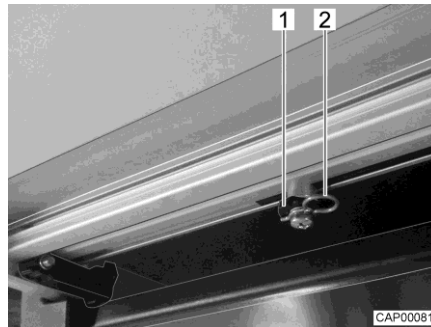

- ▷ För ytterligare information se den separata instruktionsboken från tillverkaren.

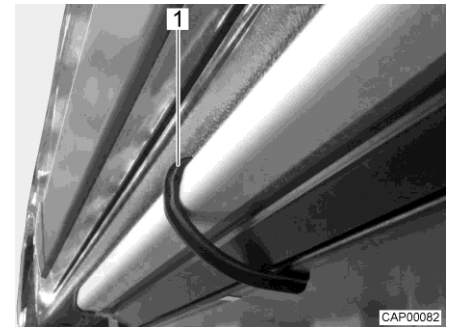

4.5 Uttagbar skiljevägg



- ▶ Montera före körningen den uttagbara skiljeväggen. Skiljeväggen skyddar för föremål som kan kastas från bakområdet genom fordonet.

Den uttagbara skiljeväggen fungerar även som klättringshjälp för den bakre sängen.



Bild 6 Skiljevägg

4.6 Platt bildskärm



- ▶ Placera den platta bildskärmen på ett säkert ställe före färden.

4.7 Gasregulator



- ▶ Användning av apparater som drivs med gas under körning är endast tillåten om gasanläggningen har en lämplig utrustning. Slangbrotts-säkring och crashsensor förhindrar att gas släpps ut vid en olycka.



- ▶ Beakta den separat medföljande instruktionsboken från tillverkaren av gastycksregleringssystemet.

Beroende på utrustningen kan fordonet vara utrustat med olika gasregulatorer.

Om andra än de gasregulatorer som anges nedan är installerade i fordonet, måste huvudavstängningsventilen på gasflaskan och gasavstängningsventilerna vara stängda under körning.



**Gasregulator med
crash-sensor och
slangbrottssäkring
(Basfordon Stellantis)**



Bild 7 Gasregulator (MonoControl)



Bild 8 Gasregulator (DuoControl)

Om fordonet är utrustat med en gasregulator med crashsensor (Bild 7,2 och Bild 8,2) och slangbrottssäkring (Bild 7,1 och Bild 8,1):

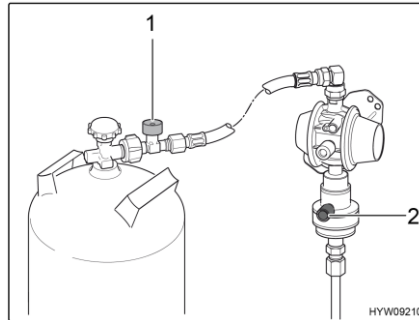
Huvudavstängningsventilen på gasflaskan och gasavstängningsventilen "värmesystem" får vara öppna under körning. Apparater med gasdrift får vara påslagna under körning.

Utformningen av gasregulatorn MonoControl (Bild 7) och DuoControl (Bild 8) kan variera i detalj (rak eller vinklad).

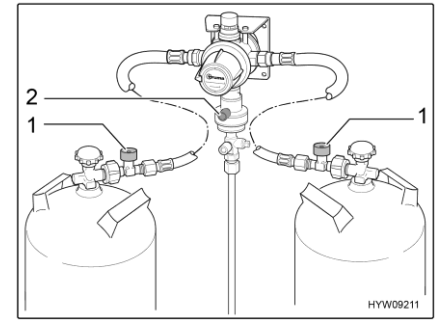
**Gasregulator med
crash-sensor och
slangbrottssäkring
(Basfordon Ford)**



Bild 9 Gasregulator (MonoControl)



Bild 10 Gasregulator (DuoControl)

Om fordonet är utrustat med en gasregulator med crashsensor (Bild 9,1 och Bild 10,1) och slangbrottssäkring (Bild 9,2 och Bild 10,2):

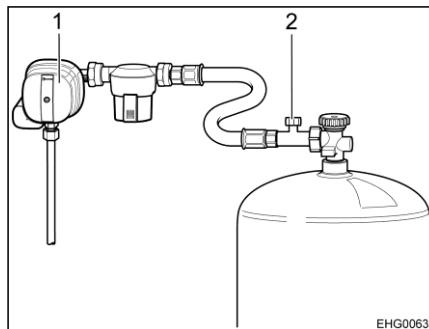
Huvudavstängningsventilen på gasflaskan och gasavstängningsventilen "värmesystem" får vara öppna under körning. Apparater med gasdrift får vara påslagna under körning.

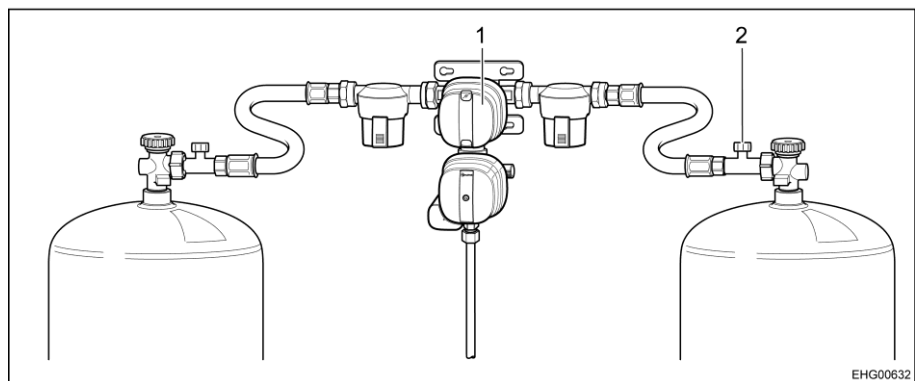

Utformningen av gasregulatorn MonoControl CS (Bild 9) och DuoControl CS (Bild 10) kan variera i detalj (rak eller vinklad).



- ▷ Vid behov, klargör frågor med auktoriserade återförsäljare eller service-ställen.

4.8 Snökedjor



- ▷ Montera endast snökedjor om avståndet mellan däcken och fordonets karosseri är minst 50 mm.
- ▷ Däck, hjulupphängning och styrning utsätts för mycket större belastning om man har monterat snökedjor. Kör mycket långsamt med snökedjor (max. 50 km/h) och endast på vägar med genomgående snötäcke. Annars kan fordonet skadas.
- ▷ Beakta snökejde-tillverkarens monteringsföreskrifter.
- ▷ Sätt inte på snökedjor på lättmetallfälgar.

För användning av snökedjor gäller bestämmelserna och föreskrifterna i respektive land.

- Snökedjor ska alltid fästas på drivhjulen.
- Snökedjans spänning ska kontrolleras efter att man har kört ett par meter.

4.9 Trafiksäkerhet



- ▶ Kontrollera däcktrycket regelbundet innan du startar eller var 14:e dag. Fel däcktryck förorsakar överdrivet slitage och kan leda till att däcken skadas och eventuellt punkteras. Fordonet kan hamna i okontrollerbart läge (se avsnitt 14.6).
- ▶ Lösa delar kan utsättas för ogynnsamma omgivningsvillkor (storm, is, vibrationer etc.) och måste kontrolleras noggrant trots att de är noggrant konstruerade och tillverkade. Kontrollera därför att lösa delar sitter korrekt med vissa intervaller och före långa turer.

Gå igenom följande checklista innan du startar:

Basfordon

Nr.	Kontroller	Kontrollera
1	Alla fordonshandlingar finns med	
2	Däck respektive fyllnadstryck i ordentligt skick	
3	Fordonsbelysning, broms- och backljus kontrollerat	
4	Oljenivå i motor, växellåda och servostyrning kontrollerat	
5	Frostskydd och vätska för vindrutespolaranläggningen är påfyllt	
6	Bromsarnas funktionsduglighet	
7	Kontrollera att bromsarna fungerar jämnt runtom	
8	Fordonet kör rakt fram även när man bromsar kraftigt	



Påbyggnad utsida

Nr.	Kontroller	Kontrollrad
9	Markisen helt inrullad	
10	Taket har befriats från snö och is (på vintern)	
11	Utvändiga anslutningar fränkopplade och kablar borttagna/i förvaringsutrymme	
12	Externa stöd har tagits bort	
13	Stoppklossar borttagna och på sin förvaringsplats	
14	Fotsteget är indraget (observera varningssignalen)	
15	De utvändiga luckorna stängda och låsta	
16	Skjuddörr och bakdörr stängd	
17	Förtältbelysning avstängd	
18	Fordonets totala höjd inkl. lastat takräcke uppmätt och antecknad. Ha viktvärdena till hands i förarhytten	

Påbyggnad insida

19	Fönster och takluckor är stängda och låsta	
20	Förvara TV-apparaten på ett säkert sätt	
21	Lösa delar stuvade eller fästa (även i den bakre hyllan, korsvis)	
22	Öppna hyllor är tömda	
23	Diskholocket stängd	
24	Innan du börjar resan, ta bort hängbordet och fäst det i sänglådadan med ett bälte (tillsammans med madrasserna)	
25	Kylskåpsdörren är låst	
26	Kylskåp omställt till 12 V-drift	
27	Alla lådor och luckor är stängda	
28	Dörrarna i vardagsrummet och skjuddörrar har gått i lås	
29	Skiljeväggen finns monterad mellan bäddlådorna	
30	Barnstolar monterade på säten med trepunktsbälten  ► När den främre airbagen på passagerarstolen är aktiverad, får endast framåtriktade bilbarnskydd användas på den främre passagerarstolen.	
31	Vridstolsspärr för förarstolen och passagerarstolen har hakat in	
32	Mörkläggningsgardinerna i förarhytten är öppna och säkrade	

Gasanläggning

33	Gasflaskorna är ordentligt fastsurrade i gasboxen	
34	Sätt alltid på skyddskåpan när gasflaskorna inte är anslutna till gasslangen	
35	Huvudavstängningsventilen på gasflaskan stängd, gasavstängningsventiler stängda  ► Om ett MonoControl- eller DuoControl-styrssystem med crashsensor är installerat kan gasavstängningsventilen och huvudavstängningsventilen vara öppna medan man kör.	



Elektrisk anläggning

Nr.	Kontroller	Kontrollrad
36	<p data-bbox="555 309 1225 427">Kontrollera batterispänningen/batterikapaciteten (i %) för startbatteriet och bodelsbatteriet (se kapitel 9). Om för låg batterispänning/batterikapacitet indikeras på panelen måste respektive batteri laddas. Beakta uppgifterna i kapitel 9</p> <p data-bbox="555 434 1203 490"> ▷ Resan skall påbörjas med fulladdat start- och bodelsbatteri.</p>	



Kapitelöversikt

I detta kapitel hittar du hänvisningar för att köra husbilen.

5.1 Köra husbilen



- ▶ Basfordonet är ett s.k. nyttofordon (mindre lastbil). Detta ska man alltid tänka på när man kör.
- ▶ Kontrollera både innan du startar och regelbundet när du stannar, att fotsteget är helt inkört.
- ▶ Vid starten av fordonets motor kan varningssignaler, exempelvis varningssignalen som anger att fotsteget är utfällt, höras. Vid vissa förhållanden (kallstart på vintern) kan det dröja upp till 15 sekunder efter fordonsstarten tills dessa varningssignaler hörs.
- ▶ Ett säkerhetsbälte finns monterat vid de sittplatser som får användas under färd. Under färd ska säkerhetsbältet alltid användas.
- ▶ Ta aldrig av säkerhetsbältet under färden.
- ▶ Alla personer som åker med måste sitta på fordonssätena.
- ▶ Dörrspärren får inte öppnas.
- ▶ Undvik att bromsa för kraftigt.
- ▶ Ta bort hängbordet och placera det på ett säkert ställe före färden.
- ▶ Om ett navigationssystem används: ändra endast färdmålet när fordonet står still. Kör till en rastplats/parkeringsplats eller till något annat ställe, där man kan stanna säkert, för att ändra färdmålet.
- ▶ Återge inte DVD-skivor på navigationssystemets monitor under körningen.



- ▷ Kör långsamt på dåligt väglag.



- ▷ Tillverkaren ansvarar inte för skador eller olycksfall som inträffar på grund av att dessa anvisningar inte efterföljs.
- ▷ De beskrivna säkerhetanvisningarna i kapitel 3 måste följas.



5.2 Körhastighet



- ▶ Fordonet har en kraftig motor. Det står alltså tillräckliga stora reserver till förfogande vid svåra trafiksituationer. Denna höga kapacitet tillåter en hög sluthastighet och en enastående körhastighet.
- ▶ Fordonet erbjuder en stor motståndskraft mot vind. Särskild fara föreligger vid plötslig sidvind.
- ▶ Ojämn eller ensidig lastning förändrar köregenskaperna.
- ▶ På okända vägar kan svåra körförhållanden och överraskande trafiksituationer uppstå. För din egen säkerhet bör du anpassa hastigheten efter den rådande trafiksituationen och omgivningen.
- ▶ Håll gällande hastighetsbegränsningar.



- ▷ Viss lös inredning kan skadas vid högre hastigheter:
 - Om fordonet är utrustat med ett Teleco-satellitesystem: Kör inte fortare än 160 km/h.
 - Om fordonet är utrustat med en Heki-taklucka (mini eller midi): Kör inte fortare än 160 km/h.

5.3 Bromsar



- ▶ Kontakta en auktoriserad fackverkstad vid minsta lilla fel på bromssystemet.

Före varje start

Test-bromsa före varje resa och kontrollera då:

- Fungerar bromsarna?
- Reagerar bromsarna alltid på samma sätt?
- Fortsätter fordonet rakt fram även efter en kraftig bromsning?

5.4 Säkerhetsbälten

5.4.1 Allmänt

Fordonet är i bodelen utrustad med säkerhetsbälten på de sittplatser som föreskrivs i lagen. Beakta gällande, nationella bestämmelser för användning av säkerhetsbälten.



- ▶ Spänn fast dig innan färd och var fastspänd under hela färden.
- ▶ Kläm eller skada inte säkerhetsbältena. Skadade säkerhetsbälten skall bytas ut av en auktoriserad fackverkstad.
- ▶ Ändra inte säkerhetsbältenas fästpunkter, upprullningsautomatiken eller låsanordningarna.
- ▶ Varje enskilt säkerhetsbälte ska endast användas av **en** vuxen person.
- ▶ Fäst inte andra föremål med säkerhetsbältet samtidigt som en person använder det.



- ▶ Normala säkerhetsbälten räcker inte som skydd för personer som är mindre än 150 cm långa. I dessa fall krävs extra säkerhetssystem. Beakta respektive certifikat.
- ▶ Montera bilbarnskyddet endast på avsedda sittplatser. När den främre airbagen på passagerarstolen är aktiverad, får endast framåtriktade bilbarnskydd användas på den främre passagerarstolen.
- ▶ Säkerhetsbälten skall bytas ut efter olycksfall.
- ▶ Under färden får stolens ryggstöd inte fällas ner för långt. Säkerhetsbältets skyddsfunktion säkerställs då inte.

5.4.2 Använda säkerhetsbälten på rätt sätt



- ▶ Bältet får inte snurras. Bältet ska sitta slätt mot kroppen.
- ▶ När man spänner fast säkerhetsbältet är det viktigt att man sitter riktigt.

Säkerhetsbältet är korrekt placerat om den nedre delen sitter under magen och över höftbenen. Den övre delen måste vara placerat över bröstet och axeln (inte över halsen). Bältet måste alltid sitta spänt över kroppen. Tjocka kläder bör tas av före färd.

5.5 Bilbarnskydd



- ▶ Barn under 13 år, som är kortare än 150 cm, ska använda lämpligt och godkänt bilbarnskydd under färden.
- ▶ Spänn fast barnet innan färden börjar, och se till att barnet är fastspänt under hela färden.
- ▶ Bakåtvända bilbarnskydd får inte monteras eller användas på passagerarstolen om det finns krockkudde (airbag) på passagerarsidan. Beakta varningsmärkena i fordonet.
- ▶ Montera bilbarnskyddet endast på avsedda sittplatser. När den främre airbagen på passagerarstolen är aktiverad, får endast framåtriktade bilbarnskydd användas på den främre passagerarstolen.
- ▶ Bilbarnskydd som är vända bakåt får aldrig användas på en stol med aktiverad främre airbag. Detta kan leda till att barn dör eller får allvarliga skador.

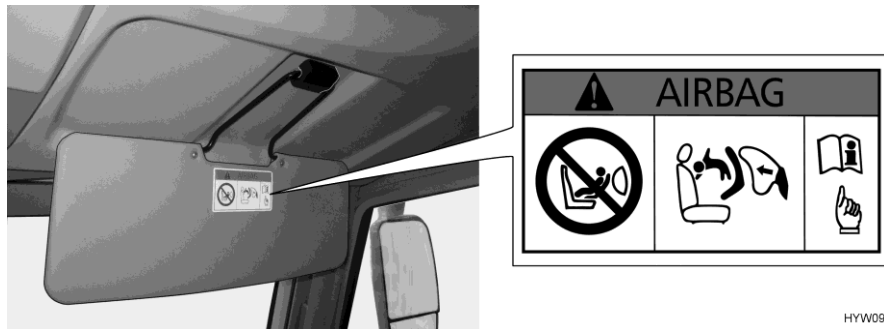

HYW09354

Bild 11 Varningsskylt för barnskydd (passagerarsolskydd)

Inga bakåtvända bilbarnskydd på passagerarstolen

Passagerarstolen är utrustad med en airbag. Om denna airbag är aktiverad får inget bakåtvänt bilbarnskydd användas på passagerarstolen. Om airbagen utlöses vid en olycka skulle detta leda till att barnet dör eller får allvarliga skador. På solskyddet finns ett varningsskylt (Bild 11) som uppmärksammar den här risken.

Airbagen för passagerarstolen kan avaktiveras. Anvisningar om detta finns i instruktionsboken till basfordonet.

5.6 Isofix-barnsäkring



- ▶ Använd endast bilbarnskydd i kategorin "Universal" eller (på säten markerade med i-Size-symbolen) bilbarnskydd i kategorin "i-Size". Andra bilbarnskydd är inte tillåtna.
- ▶ Följ tillverkarens instruktionsbok när du installerar och tar bort ett bilbarnskydd med Isofix-fästsysteem.
- ▶ Se till att bilbarnskyddet och Isofix-fästsysteemmet är godkända för fordonen i enlighet med tillverkarens instruktionsbok (krävs inte med i-Size-symbolen).
- ▶ Använd endast bilbarnskydd med ett stödben eller med en övre hållrem.
- ▶ Fäst övre hållremmen på förankringspunkten.
- ▶ Fäst inga andra bilbarnskydd eller bälten och föremål på Isofix-fästbyglarna.
- ▶ Om avståndet mellan bilbarnskyddet och bordet är för litet finns det risk för att barnets ben fastnar. Gör därför följande när du använder ett bilbarnskydd: Sänk ner bordet i sängläget (lyftbord) eller demontera bordet (hängbord).



i-Size-märket betyder:

- Barnstolsklasser enligt i-Size-Norm R 129 skiljer sig åt beroende på kroppslängd.
- Bakåtvända bilbarnskydd för barn måste användas för barn upp till 15 månader.
- Det finns högre säkerhetsstandarder på barnstol för sidokollision.
- Bilbarnskyddet är alltid fäst med Isofix.
- Obegränsat godkännande för alla fordonsstolar med i-Size-märkning. Det är inte nödvändigt att slå upp i fordonstypslistan.



Bilbarnskydd (både kategori "Universal" med bälte och kategori i-Size) får endast fästas på avsedda sittplatser:

- På vänster säte (sett i körriktningen) på bältesramen (sittbänk)
- På den centrala sittplatsen på bältesramen (sittbänk)

(Basfordon Stellantis)



Bild 12 Stol med Isofix

- 1 Fästbygel
- 2 Symbol Isofix
- 3 Symbol övre hållrem

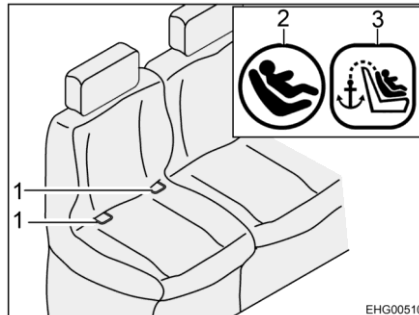

Bild 13 Fastsättning med övre hållrem

- 1 Låsarm
- 2 Fästbygel
- 3 Fästkrokar
- 4 Barnstol
- 5 Övre hållremsskärp

Bilbarnskydd med övre hållrem:

- Dra upp nackstödet helt.
- Dra underkanten på ryggdynan framåt.
- För det övre hållremsskärpet (Bild 13,5) över ryggdynan (mellan nackstöd och säkerhetsbältets omstyrning).
- Haka fast fästkroarna (Bild 13,3) på förankringspunkten på baksidan av nackstödet på fordonssitsen.
- Skjut ryggdynan till utgångsläget.
- Låt låsarm (Bild 13,1) i fästbygel (Bild 12,1 och Bild 13,2) klicka på plats. Ett tydligt klickande ljud ska höras.
- Dra åt övre hållremsskärpet stramt.
- Kontrollera med ett kraftigt ryck om barnstolen (Bild 13,4) sitter fast.

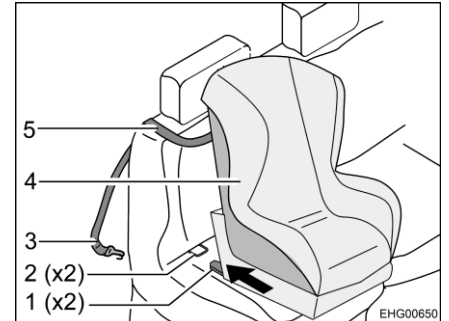
Bilbarnskydd med stödben:

- Fäst stödbenet enligt tillverkarens instruktioner för bilbarnskydd.

Demontering utförs i omvänd ordning.



(Basfordon Ford)



Bild 14 Stol med Isofix

- 1 Fästbygel
- 2 Symbol Isofix
- 3 Symbol övre hållrem

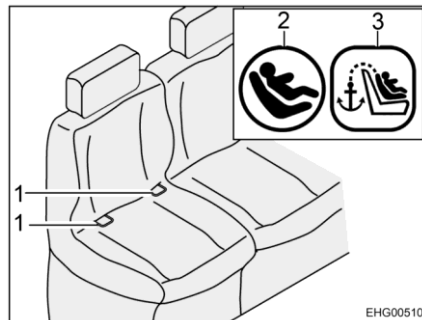

Bild 15 Fastsättning med övre hållrem

- 1 Låsarm
- 2 Fästbygel
- 3 Fästkrokar
- 4 Barnstol
- 5 Övre hållremsskärp
- 6 Skåra

Bilbarnskydd med övre hållrem:

- Dra upp nackstödet helt.
- Dra fram ryggstödet.
- För den övre hållremmen (Bild 15,5) genom skåran (Bild 15,6) i ryggstödet dya (bredvid nackstödet).
- Haka fast fästkroarna (Bild 15,3) på förankringspunkten på baksidan av nackstödet på fordonssitsen.
- Låt låsarm (Bild 15,1) i fästbygel (Bild 14,1 och Bild 15,2) klicka på plats. Ett tydligt klickande ljud ska höras.
- Kontrollera med ett kraftigt ryck om barnstolen (Bild 15,4) sitter fast.
- Sätt ryggstödet i utgångsläget.

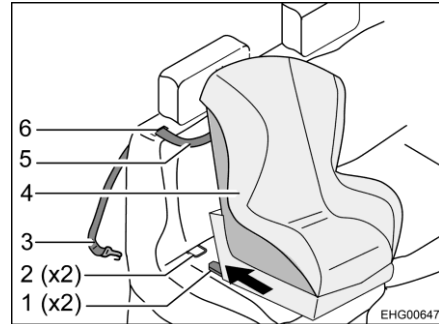
Bilbarnskydd med stödben:

- Fäst stödbenet enligt tillverkarens instruktioner för bilbarnskydd.

Demontering utförs i omvänd ordning.



5.6.1 Isofix-godkända sittplatser

Följande tabell innehåller information om bilbarnskyddets användning.

Modellbeteckning: CV540; CV540V; CV600; CV601; CV602; CV640	Sittplats*			
	1	3	4	6
Sittplatsnummer	1	3	4	6
Sittplats lämplig för kategori "universell" med bälte (ja/nej)	Nej	Nej	Ja	Ja
i-Size-sittplats (ja/nej)	Nej	Nej	Ja	Ja
Sittplats lämplig för provningsanordning riktad åt sidan (L1/L2) (ja/nej)	Nej	Nej	Nej	Nej
Största lämpliga bakåtriktade provningsanordning (R1/R2X/R2/R3) (ja/nej)	Nej	Nej	Ja R3	Ja R3
Största lämpliga framåtriktade provningsanordning (F1/F2X/F2/F3) (ja/nej)	Nej	Nej	Ja F3	Ja F3
Största lämpliga provningsanordning för barnstolskuddar (B2/B3) (ja/nej)	Nej	Nej	Ja B2	Ja B2
			Nej	Ja B3
Förklaring: * = 1 - Första sätesraden, förarstolen; 3 - Första sätesraden, passagerarstolen; 4 - Andra sätesraden, vänster; 6 - Andra sätesraden höger				

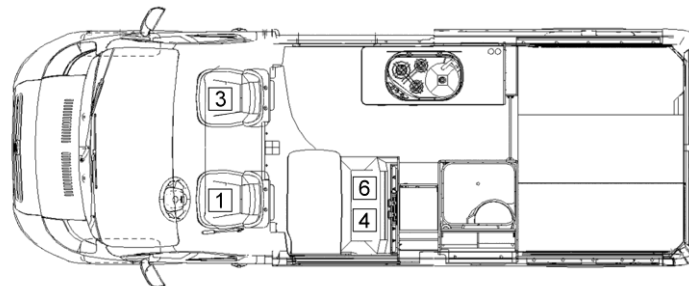

EHG01601

Bild 16 Sittplatser

5.7 Förarstol och passagerarstol



- ▶ Före resan ska alla svängbara stolar vridas och låsas i färdriktning.
- ▶ Stolarna måste vara låsta i färdriktning och får inte vridas under färd.
- ▶ Om stolarna har vridits i riktning mot bordet, vrid tillbaka dem i motsatt riktning.

Förarstolen och passagerarstolen är delar av basfordonet. Inställning av stolarna beskrivs i basfordonets bruksanvisning.



5.8 Nackstöd



- ▶ Ställ innan du startar in nackstödet så att bakhuvudet har ett stöd ungefär i höjd med öronen. Nackstöden måste haka fast i en av spärrpositionerna. Nackstödens mellanpositioner (utanför spärrpositionerna) får endast användas när fordonet står still.



Bild 17 Nackstödet frigöring



Bild 18 Korrekt inställning av nackstöden

Inställning av nackstöden:

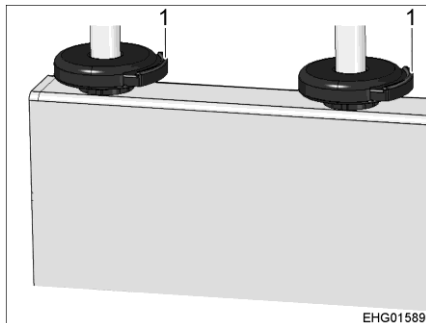
- Tryck på frigöringen (Bild 17,1) på de båda styrestängerna på nackstödet.
- Dra nackstödet uppåt eller tryck nedåt tills det har nått lämplig position (Bild 18).
- Säkerställ att nackstödet har hakat fast i en spärrposition.

5.9 Sittplatsernas placering

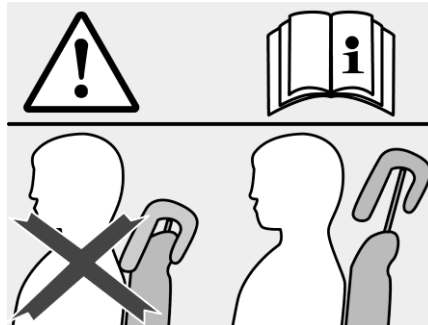

- ▶ När man kör med husbilen får personer endast uppehålla sig i fordonet på de tillåtna sittplatserna. Det maximalt tillåtna antalet passagerare finns angivet i fordonshandlingarna.
- ▶ På sittplatserna gäller bilbälteslagen.

Sittplatser, som kan användas under färden, är utrustade med ett säkerhetsbälte.

5.10 Tankning av bränsle för dieselmotor



- ▶ Vid tankning, på färjor eller i garage måste alla apparater som bedrivs med gas vara avstängda (värmesystem, spis). Explosionsrisk!

Bränslepåfyllningsröret befinner sig på fordonets utsida längst fram till vänster.



Kapitelöversikt

I detta kapitel finns information om uppställning av fordonet på campingområdet.



- ▷ Ställ fordonet så vågrätt som möjligt. Använd nivåklossar vid behov. Annars kan vattnet inte rinna ut ordentligt från duschkaret.
- ▷ Säkra fordonet så att den inte kan rulla iväg.
- ▷ Djur (särskilt möss) kan orsaka stora skador i fordonet. Kontrollera därför regelbundet det uppställda fordonet med avseende på olika spår efter djur, på så sätt kan större skador undvikas.

6.1 Parkeringsbromsen

Drag alltid åt parkeringsbromsen när du ställer upp fordonet.

6.2 Fotsteg

För att kunna lämna fordonet måste fotsteget vara helt utfällt.

6.3 Nivåklossar



- ▷ Nivåklossar medföljer inte vid leverans. Tillbehörshandeln tillhandahåller olika modeller.

Nivåklossar gör det möjligt att utjämna höjdskillnaden så att fordonet står vågrätt på sluttningar och på ojämna uppställningsytor.

6.4 230 V-anslutning

Till fordonet kan man ansluta en extern 230 V-försörjning (se kapitel 9).

6.5 Kylskåp



- ▷ Kontinuerlig drift av kylskåpet utan extern 230 V-försörjning kan bodelsbatteriet urladdas.

Kontrollera bodelsbatteriets laddningstillstånd på panelen. Om möjligt anslut extern 230 V-försörjning.





Kapitelöversikt

I detta kapitel hittar du hänvisningar för att bo i fordonet.

7.1 Dörrar



- ▶ Kör endast med stängda dörrar.



- ▷ Markisen på sidan av fordonet kan monteras i olika lutningsvinklar (beroende på hur många brickor som används, se separat monteringsanvisning från tillverkaren). Under vissa omständigheter kan markisen, vid in- och utfällning, kollidera med ingångsdörren. Stäng därför ingångsdörren innan du använder markisen.



- ▷ Låsning av dörrarna kan förhindra att de öppnas av sig själva, t. ex. vid en olycka.
- ▷ Låsta dörrar förhindrar dessutom att någon kan komma in i fordonet utifrån t. ex. om du måste stanna vid en ljussignal. I en nödsituation kan det emellertid vara ett problem om dörrarna är låsta.
- ▷ Lås alltid dörrarna när du lämnar fordonet.
- ▷ Dörrlås är en beståndsdel av basfordonet. Öppning och stängning av dörrarna beskrivs i instruktionsboken till basfordonet.

7.1.1 Insektsskydd på skjutdörren, utdragbart



- ▷ Öppna insektsskyddet helt innan skjutdörren stängs.



Bild 19 Insektsskydd

- Stänga:**
- Ta tag i listen (Bild 19,1) och drag ut insektsskyddet helt.
- Öppna:**
- Ta tag i listen (Bild 19,1) och ställ tillbaka insektsskyddet till utgångsläget.



7.1.2 Bakdörrar

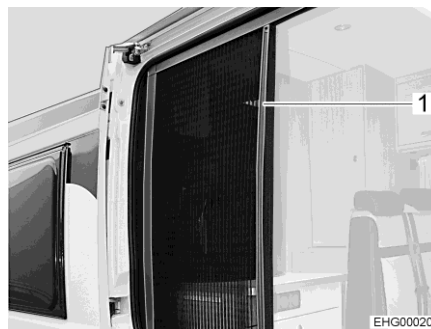

- ▷ Om bakdörrarna öppnas för mycket, kan lös inredning i fordonet skadas. Öppningsvinkeln för bakdörrarna begränsades därför från fabrik. Om denna begränsning frigörs: Öppna bakdörr bara försiktigt och se till att bakdörren inte stöter i någon lös inredning.

Öppningsvinkeln för båda bakdörrar är begränsad till ca 90°. Begränsningen kan vid behov frigöras.



Bild 20 Tryckknapp för att frigöra begränsningen

Lossa begränsningen för öppningsvinkeln:

- Öppna bakdörr (Bild 20,2) till anslag.
- Tryck tryckknapp (Bild 20,1), håll fast bakdörren och öppna försiktigt på nytt.

7.2 Utvändiga luckor

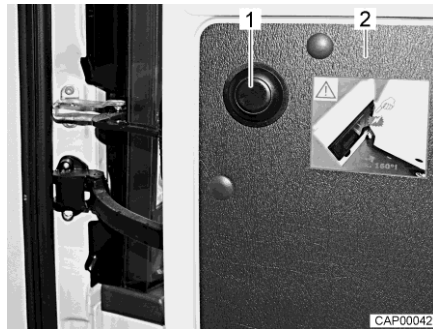

- ▷ Stäng och lås alla utvändiga luckor innan du startar.
- ▷ Öppna resp. stäng alla lås på luckan för att öppna och stänga den utvändiga luckan.



- ▷ Då fordonet lämnas ska samtliga luckor på utsidan stängas.

Luckorna som finns på fordonets utsida har enhetliga låscylindrar. Därför kan man öppna eller låsa dem med en och samma nyckel.



7.3 Vädra



- ▶ Syret i fordonet förbrukas genom att man andas eller av gasdrivna installerade apparater. Därför måste den förbrukade luften alltid ersättas. För detta finns det ventilation i fordonet (t. ex. takluckor med ventilation) monterade. Täck aldrig för ventilationerna på in- eller utsidan, t. ex. med en vintermatta. Håll ventilationerna fria från snö och löv. Risk för att kvävas föreligger på grund av den ökade CO₂-halten.



- ▷ I vissa väderleksförhållanden kan kondens bildas på metallföremål trots att man vädtrar tillräckligt mycket (t. ex. skruvarna på chassigolvet).
- ▷ Karossöppningar (t. ex. kanterna på takluckan, påfyllningsöppningar, luckor osv.) kan vara köldbryggor.

Kondensvatten

Se till att du alltid har en optimal luftcirkulation eller ventilation genom att vädra så ofta som möjligt. Endast om man vädtrar tillräckligt mycket kan man förhindra att kondensvatten bildas om det är kyligt eller kallt ute. När värmeeffekten, luftspridningen och ventilationen anpassas till varandra fås ett behagligt rumsklimat under den kalla årstiden. För att förhindra drag skall luftmunstyckena på instrumentbrädan stängas och luftspridningen i basfordonet stå på cirkulationsdrift. Om fordonet står stilla en längre tid bör man vädra regelbundet, bl a för att undvika för kraftig uppvärmning på sommaren.

7.4 Fönster



- ▷ Ha inte rullgardinerna stängda över en längre tid; materialet slits ut.
- ▷ När mörkläggningsrullgardinen är helt stängd kan det, vid starkt solljus, bildas värmeansamlingar mellan mörkläggningsrullgardinen och fönster-rutan. Fönstret kan skadas. Stäng därför mörkläggningsrullgardinen endast till 2/3 vid starkt solljus.
- ▷ Stäng fönstren innan körningen påbörjas.
- ▷ Beroende på vädret ska man alltid stänga fönstren så mycket att fukt inte kan tränga in.
- ▷ Öppna resp. stäng alla låsarmar på fönstret för att öppna/stänga de överkantshängda fönstren.



- ▷ Då fordonet lämnas ska alla fönster vara stängda.
- ▷ Vid extrema väderleksförhållanden eller stora temperaturskillnader kan det bildas lite kondensvatten på insidan av de dubbla akrylglasrutorna. Rutan är så konstruerad, att kondensvattnet kan avdunsta igen om temperaturen ute stiger. Man behöver alltså inte vara rädd att akrylglasrutan tar skada av kondensvattnet.



7.4.1 Överkantshängt fönster



- ▷ Om fönstren är monterade med automatik-spärrar, måste fönstret öppnas helt för att spärren ska frigöras. Om spärren inte frigörs och fönstret trots det stängs finns det risk för att fönstret går sönder p.g.a. stora trycket.
- ▷ När de överkantshängda fönstren öppnas skall det göras utan att vridspänningar uppstår. Fönster skall öppnas och stängas med jämn kraft.



Bild 21 Låsarm i läget "stängd"



Bild 22 Överkantshängt fönster med automatik-spärrar, öppet

- Öppna:**
- Sväng låsarmen (Bild 21,3) ett kvarts varv mot fönstrets mitt.
 - Öppna det överkantshängda fönstret till önskat läge. Låt det överkantshängda fönstret haka i självständigt med (Bild 22,1) automatiska-spärrar.

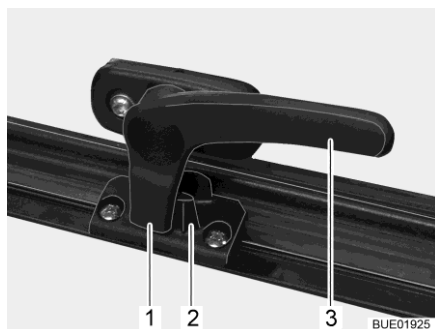
Det överkantshängda fönstret låses i önskat läge.

- Stänga:**
- Öppna det överkantshängda fönstret så mycket att spärren frigges.
 - Stäng det överkantshängda fönstret.
 - Sväng låsarmen (Bild 21,3) ett kvarts varv mot fönsterkarmen. Låsspaken (Bild 21,1) är placerad på insidan av fönsterlåset (Bild 21,2).



Bild 23 Låsarm i läget "kontinuerlig vädning"

Kontinuerlig vädning

Med hjälp av låsarmen kan man låsa det överkantshängda fönstret i två olika lägen:

- I läget "kontinuerlig vädning" (Bild 23)
- I läget "helt stängt" (Bild 21).

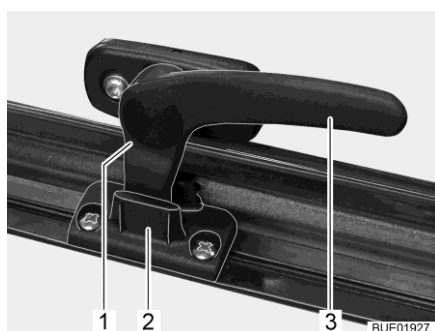

För att ställa det överkantshängda fönstret i läge for "kontinuerlig vädring":

- Sväng låsarmen (Bild 23,3) ett kvarts varv mot fönstrets mitt.
- Tryck upp det överkantshängda fönstret något.
- Sväng låsarmen ett kvarts varv mot fönsterkarmen. Därvid måste låsspaken (Bild 23,1) föras in i spåret på fönsterlåset (Bild 23,2).

Det överkantshängda fönstret får inte stå i läget "kontinuerlig vädring" under körning.

Vid regn kan det komma in vatten i bodelen om det överkantshängda fönstret står i läget "kontinuerlig vädring". Därför bör man stänga fönstret helt när det regnar.

7.4.2 Plisségardin och insektsnät

Fönstren är försedda med plisségardiner och insektsnät. Insektsnätet och plisségardinen går att manövrera oberoende av varandra eller tillsammans.



Bild 24 Överkantshängt fönster



Bild 25 Spärr

Plisségardin

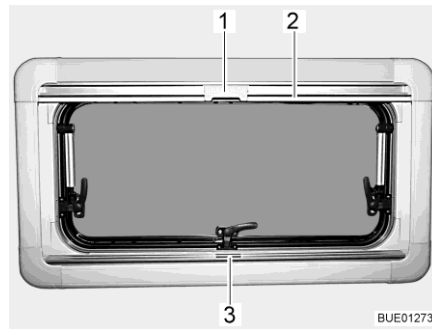
Plisségardinen (Bild 25,5) finns i den nedre rullgardinskassetten.

Stänga:

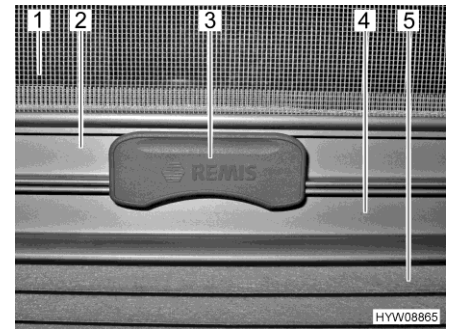
- Ta tag i mitten på plisségardinens list (Bild 24,3 och Bild 25,4) och drag den nerifrån och uppåt och släpp den vid önskad höjd. Plisségardinen stannar på denna höjd.

Öppna:

- Ta tag på mitten av plisségardinens list och skjut nedåt.

Insektsnät

Insektsnätet (Bild 25,1) finns i den övre rullgardinskassetten.

Stänga:

- Drag, med listen (Bild 24,2 och Bild 25,2), ner insektsnätet tills listen stöter mot plisségardinen (Bild 25,4).
- Lås fast insektsnätets spärr (Bild 24,1 och Bild 25,3) på plisségardinens list. När spärren är låst, kan plisségardinen och insektsnätet justeras samtidigt.

Öppna:

- Tryck spärren (Bild 25,3) på insektsnätet uppåt.
- För långsamt tillbaka insektsnätet med listen (Bild 24,2).



7.4.3 Mörkläggningsgardin för förarhytt (Basfordon Stellantis)



- ▷ Öppna mörkläggningsgardinen för förarhytten före körningen.



Bild 26 Mörkläggningsgardin för förarhytt på sidoruta



Bild 27 Mörkläggningsgardin för förarhytt på vindruta

- Stänga:**
- Ta ut mörkläggningsgardinen för förarhytt från förvaringsfacket ovanför förarhytten.
 - Fäst mörkläggningsgardinen för förarhytt på en sida av förarhytten. För detta fäst två tryckknappar (Bild 26,2) bakom sidorutan på B-stolpen.
 - Lägg öglor (Bild 26,1) över handtaget ovanför sidorutan och fäst med tryckknappar.
 - Skjut fickor (Bild 27,1) för mörkläggningsgardinen för förarhytten över de båda solskydden.
 - På andra sidan av förarhytten: Fäst på samma sätt mörkläggningsgardinen för förarhytt med öglor på handtaget och med tryckknappar på B-stolpen.
- Öppna:**
- Lossa mörkläggningsgardinen för förarhytten på alla fästpunkterna.
 - Förvara mörkläggningsgardinen för förarhytt i förvaringsfacket ovanför förarhytten.

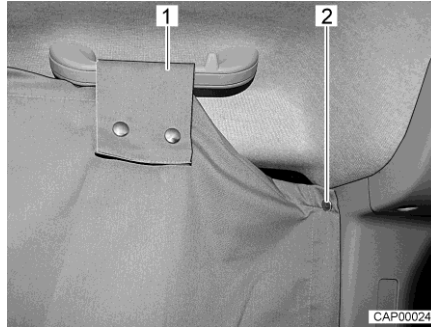

7.4.4 Mörkläggningsgardin för förarhytt med tyggardin (Basfordon Ford, serie)



- Ta bort förarhyttens mörkläggningsgardin och placera dem på ett säkert ställe före färd.

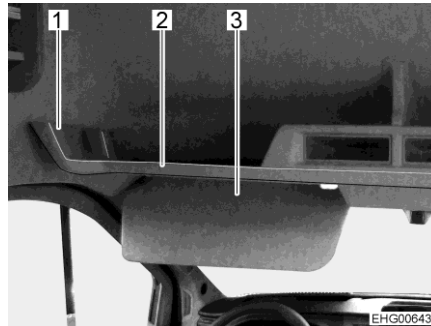

- 1 Brygga
- 2 Hatthylla
- 3 Solskydd

Bild 28 Hatthylla

- Stänga:**
- Ta bort förarhyttens mörkläggningsgardin från överskåpet i förarhytten.
 - Fäst förarhyttens mörkläggningsgardin i en av de två B-stolparna med ett tryckknapp.
 - Fäst förarhyttens mörkläggningsgardin på hatthyllan på **samma** sida av fordonet. För att göra detta, styr öglan på förarhyttens mörkläggningsgardin runt bryggan (Bild 28,1) på hatthyllan (Bild 28,2) och fäst den med tryckknappar.
 - Skjut fickorna för förarhyttens mörkläggningsgardin över båda solskydden (Bild 28,3).
 - Fäst förarhyttens mörkläggningsgardin på hatthyllan på **motsatt** sida av fordonet. För att göra detta, styr öglan på förarhyttens mörkläggningsgardin runt bryggan på hatthyllan och fäst den med tryckknappar.
 - Fäst förarhyttens mörkläggningsgardin i den andra B-stolpen med ett tryckknapp.
- Öppna:**
- Lossa förarhyttens mörkläggningsgardinen på alla fästpunkterna.
 - Förvara förarhyttens mörkläggningsgardin i överskåpet i förarhytten.

7.4.5 Mörkläggningsgardin för förarhytt med fällbara skjutgardiner (Basfordon Ford, tillval)



- Innan du börjar resan, se till att förarhyttens mörkläggningsgardiner är helt öppna. Listerna på de fällbara skjutgardinerna måste låsas på plats.



- Håll endast de fällbara skjutgardinerna i listens handtag och flytta dem i angiven riktning.



Förarhyttens mörkläggningsgardiner består av följande fällbara skjutgardiner:

- två fällbara skjutgardiner för vindrutan
- en fällbar skjutgardin för sidofönstret på förardörren
- en fällbar skjutgardin för sidofönstret på passagerardörren

De fällbara skjutgardinerna är fästa på insidan av fönstret.



1 Handtag

Bild 29 Sidofönster med fällbar skjutgardin

Stänga förar- och passagerardörrens mörkläggning:

- Dra den fällbara skjutgardinen i handtaget (Bild 29,1) i pilens riktning (upp till stopp). En magnetförslutning håller den fällbara skjutgardinen stängd.

Öppna förar- och passagerardörrens mörkläggning:

- Använd handtaget (Bild 29,1) för att skjuta tillbaka den fällbara skjutgardinen tills listen hakar fast i hållaren.

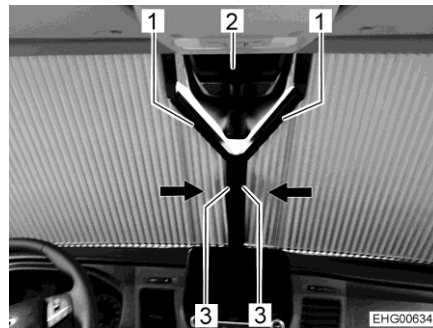

1 List
2 Regnsensor (tillval)
3 Handtag

Bild 30 Vindruta med fällbara skjutgardiner

Stänga vindrutans mörkläggningsgardin:

- Dra handtaget (Bild 30,3) på de båda fällbara skjutgardinerna på vindrutan mot mitten (upp till stopp). Magnetiska lås håller de fällbara skjutgardinerna stängda.

Öppna vindrutans mörkläggningsgardin:

- Använd handtaget (Bild 30,3) för att skjuta de båda fällbara skjutgardinerna på vindrutan utåt tills listen (Bild 30,1) hakar helt i sin hållare.

Vindrutans mörkläggningsgardin har ett Y-format urtag för fordonets regnsensor (Bild 30,2).



7.5 Takluckor

I fordonet finns takluckor med och utan ventilation monterade. De mindre takluckorna i bodelen och i badrummet är fördedda med ventilation.



- ▶ Ventilationsöppningarna till ventilationssystemet måste alltid vara öppna. Täck aldrig för ventilationerna, t. ex. med en vintermatta. Håll ventilationerna fri från snö och löv.



- ▷ Ha inte rullgardinerna stängda över en längre tid; materialet slits ut.
- ▷ När mörkläggningsrullgardinen resp. plisségardinen är helt stängd kan det, vid starkt solljus, bildas värmeansamlingar mellan mörkläggningsrullgardinen/plisségardinen och takluckan. Takluckan kan skadas. Stäng därför mörkläggningsrullgardinen/plisségardinen endast till 2/3 vid starkt solljus. Öppna takluckan något eller ställ den i ventilationsläge.
- ▷ Beroende på vädret ska man alltid stänga takluckorna så mycket att fukt inte kan tränga in.
- ▷ Gå inte på takluckorna.
- ▷ Stäng takluckorna innan körningen påbörjas.
- ▷ Kontrollera låset till takluckorna innan resan påbörjas.



- ▷ Då fordonet lämnas ska alla takluckor vara stängda.
- ▷ Solljus bleker med tiden tyget på dynorna. Färgförändringen går snabbare om temperaturen stiger kraftigt i fordonet. Därför rekommenderar vi att mörkläggningsgardinerna dras för över takluckorna till 2/3 om fordonet står i starkt solljus.

7.5.1 Taklucka med snäplås



Bild 31 Taklucka med snäplås

Takluckan kan öppnas både på bara ena sidan och på båda sidorna.

- Öppna:**
- Drag i handtaget (Bild 31,3).
 - Fäll ned insektsskyddet (Bild 31,4).
 - Tryck snäplåset (Bild 31,1) mot takluckans insida. Tryck samtidigt takluckan uppåt med handtaget (Bild 31,2).
 - Fäll upp insektsskyddet (Bild 31,4) så att det hakar i.
- Stänga:**
- Drag i handtaget (Bild 31,3).
 - Fäll ned insektsskyddet (Bild 31,4).

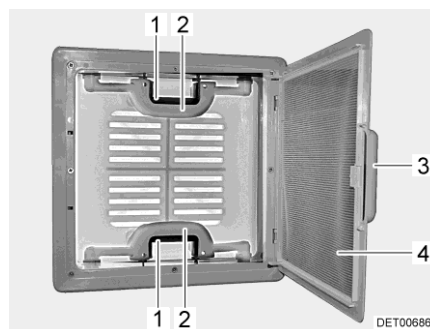

- Drag kraftigt ner takluckan med hjälp av båda handtagen (Bild 31,2) så långt, att snäplåsen (Bild 31,1) går i lås.
- Fäll upp insektsskyddet (Bild 31,4) så att det hakar i.

7.5.2 Heki-taklucka



- ▷ Vid höga hastigheter kan Heki-takluckan skadas. Kör därför inte med fordonet snabbare än 160 km/h.
- ▷ Om fordonet ska transporteras: Lasta inte fordonet baklänges. Heki-takluckan kan skadas annars.

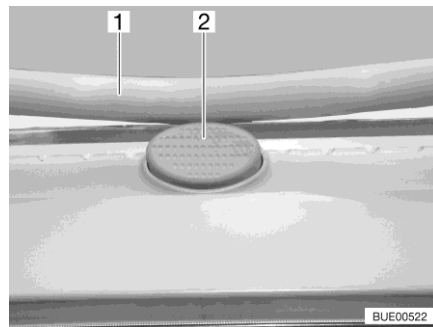

- 1 Bygel
- 2 Låsknapp

Bild 32 Låsknapp (Heki-taklucka)

Heki-takluckan öppnas på ena sidan.

- Öppna:**
- Tryck på låsknappen (Bild 32,2) och dra ner bygel (Bild 32,1) med båda händerna.

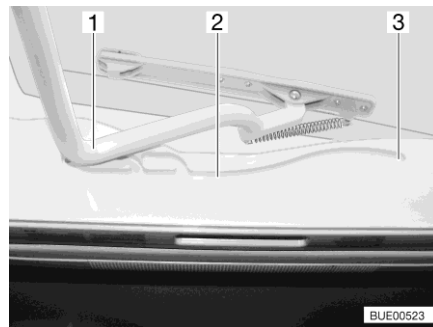

- 1 Bygel
- 2 Spår
- 3 Läge "Taklucka öppen"

Bild 33 Spår (Heki-taklucka)

- Dra in bygel (Bild 33,1) i spåren (Bild 33,2) till den bakersta positionen (Bild 33,3).

- Stänga:**
- Tryck bygel (Bild 33,1) lätt uppåt med båda händerna.
 - Skjut tillbaka bygel i spåren.
 - Tryck bygel uppåt med båda händerna tills bygel ligger ovanför låsknappen (Bild 32,2).

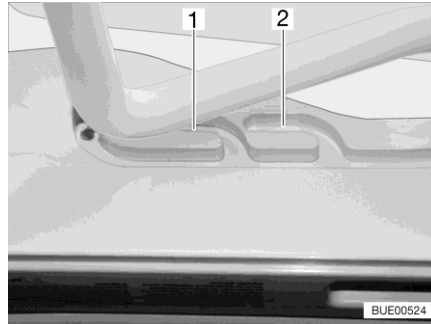

- 1 Läget för dåligt väder
- 2 Mittläge

Bild 34 Spår (ventilationsläge)

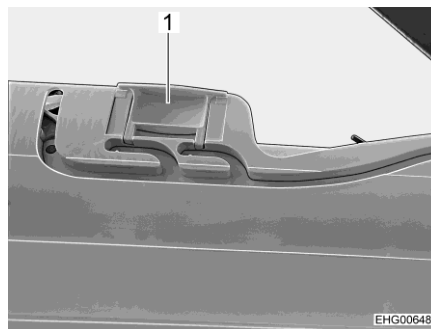

- 1 Regel

Bild 35 Lås (ventilationsläge)

Ventilationsläge

Heki-takluckan kan ställas i två ventilationslägen: Läget för dåligt väder (Bild 34,1) och mittläget (Bild 34,2). Beroende på modell kan takluckan låsas i mittläget med de båda spärrarna (Bild 35,1) till höger och vänster om ramen till takluckan.

- Tryck på låsknappen (Bild 32,2) och dra ner bygeln (Bild 32,1) med båda händerna.
- Drag bygeln till önskad position i spåret (Bild 33,2).
- Tryck bygeln lätt uppåt och skjut in den i det valda spåret (Bild 34,1 eller 2) och lås eventuellt.

Plisségardin

Stänga och öppna plisségardinen:

- Stänga:** ■ Drag ut plisségardinen och släpp den i önskad position. Plisségardinen stannar i denna position.
- Öppna:** ■ För tillbaka plisségardinen långsamt till utgångsläget med handtaget.

Insektsskydd

Stänga och öppna insektsskyddet:

- Stänga:** ■ Drag ut insektsskyddet med handtaget till motstående handtag på plisségardinen.
- Öppna:** ■ Tryck på handtaget på insektsskyddet baktill. Spärren lossas.
■ Dra långsamt tillbaka insektsskyddet med handtaget.



7.5.3 Taklucka VisionStar



- ▶ Säkerställ att takluckan är stängd före avfärd. Takluckan kan annars skadas.



- ▷ Öppna insektsnätet och mörklägningsrullgardinen före avfärd. Rullgardinerna kan annars skadas av vinddraget. Dessutom kan på detta sätt kör ljud undvikas.
- ▷ För att undvika värmeackumulering ska mörklägningsrullgardinerna inte stängas helt under dagen.
- ▷ Öppna mörklägningsrullgardinen när fordonet inte används.

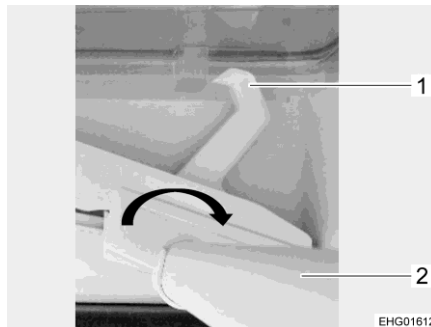

- 1 Lås
- 2 tvärstång

Bild 36 Taklucka VisionStar

Öppna takluckan:

- Öppna mörklägningsrullgardinen och insektsnätet.
- Ta tag i tvärstången (Bild 36,2) i mitten och vrid (se Bild 36, pil). Låset (Bild 36,1) går upp.
- Flytta tvärstången tills takluckan har nått önskad öppningsposition.
- Släpp tvärstång. Takluckan låses automatiskt.

Stäng takluckan:

- Ta tag i tvärstången i mitten och vrid (se Bild 36, pil). Spärren går upp.
- Flytta tvärstången i motsatt riktning tills takluven är helt (eller så långt som önskat) stängd.
- Släpp tvärstång. Takluckan låses automatiskt.



7.6 Bord

7.6.1 Hängbord med tvådelat stödben



- ▶ Innan du börjar resan, ta bort hängbordet och fäst det i sänglådan med en rem (tillsammans med madrasserna).



- ▷ Den maximalt tillåtna belastningen av utsvängd bordsskiveförlängningen är 3 kg.



Bild 37 Hängbord med tvådelat stödben

Bordsytan kan förstoras genom att en bordsskiveförlängning fälls ut.

- Förstora:**
- Dra knappen (Bild 37,2) till låset nedåt och fäll ut bordsskiveförlängningen (Bild 37,1).

- Förkorta:**
- Fäll in bordsskiveförlängningen (Bild 37,1) under bordsskivan (Bild 37,6) så att det hörs att låset hakar i.

Det tvådelade stödbenet gör att hängbordet kan användas som sängbotten.

Ombyggnad till sängstomme:

- Lyft upp bordsskivan (Bild 37,6) ca 45° framtill.
- Drag ut den nedre delen av stödbenet (Bild 37,4) nedåt och lägg den åt sidan.
- Tag ut bordsskivan ur den övre fästlisten.
- Sätt, i 45°-vinkel, in bordsskivan med hållarna i den nedre fästlisten (Bild 37,3) och ställ den på golvet med den övre delen av stödbenet (Bild 37,5).



7.6.2 Fällbord



- Fäll ihop fällbordet före avfärd och säkra det i avsedda skenor eller i förvaringsfacket under avsatsen.



Bild 38 Fällbord, bordsben infällt

Ställa upp fällbordet:

- Fäll ut bordsbenet i mitten. Dra ut bordsbenet tills det lossnar från spärrläget och fäll sedan upp bordsbenet.

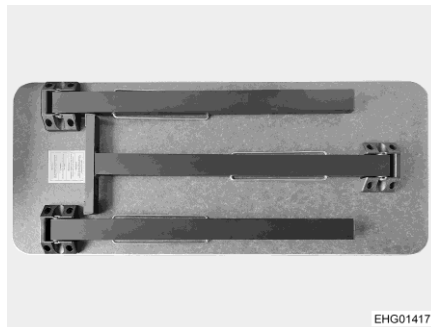
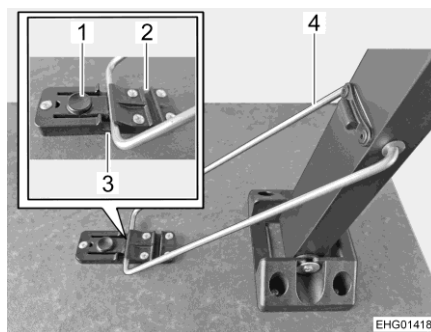

- 1 Låsknapp
- 2 Spår (för infällt stödben)
- 3 Spår (för utfällt stödben)
- 4 Stödbygel

Bild 39 Fällbord, lås

- Innan bordsbenet står lodrätt: Lyft upp stödbygeln (Bild 39,4) något, för den över låselement och tryck in den i det första spåret (Bild 39,3). Stödbygeln måste vara spärrad av plastfliken, som Bild 39 visar.
- Ställ därefter upp de båda yttre bordsbenen på samma sätt.



Bild 40 Fällbord, uppställt

Demontera fällbordet:

- Fäll in bordsbenet i mitten. Gör det genom att trycka på låsknappen (Bild 39,1) dra ut stödbygeln från spåret och fäll ner bordsbenet.
- Tryck in bordsbenet i det andra spåret (Bild 39,2) tills det hakar fast.
- Fäll därefter in de båda yttre bordsbenen på samma sätt.

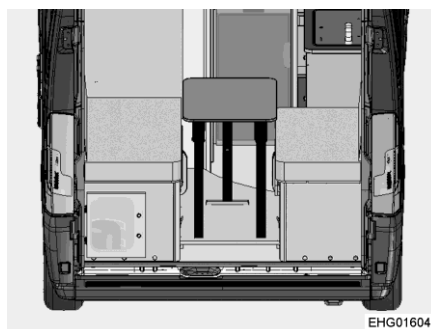

Bild 41 Fällbord, säkrat i skenorna



Bild 42 Fällbord, säkrat under avsatsen

Säkra fällbordet:

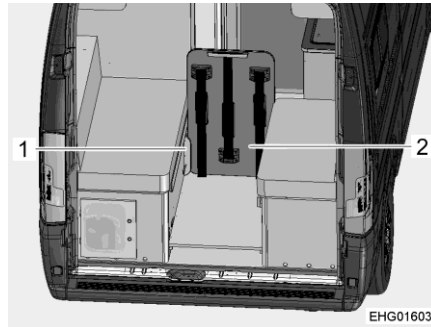
- Fäll in alla bordsbenen.
- Stick in fällbordet (Bild 41,2) i skenorna (Bild 41,1). Skenorna är monterade på sittbänkarna. I den här positionen fungerar fällbordet även som avskiljare för lastutrymmet.

Eller:

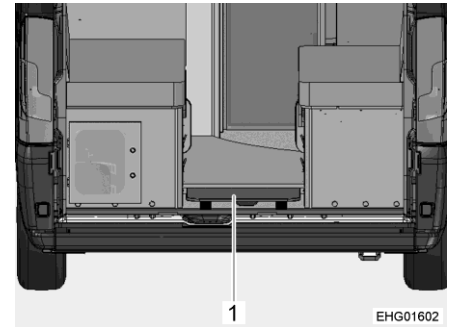
Skjut in fällbordet (Bild 42,1) i förvaringsfacket under avsatsen.

7.7 PVC-golvbeläggning



- ▶ Gasledningar och elkablar har installerats i golvet. Borra aldrig hål eller skruva in skruvar i golvet. Risk för gasexplosion, elektriskt stöt eller kortslutning om någon ledning skadas.



- ▷ Skor med vassa klackar kan efterlämna märken som inte går att ta bort på PVC-golvbeläggningen. Använd därför inte skor med vassa klackar i fordonet.
- ▷ Pålagda gummimattor resp. längre tids inverkan t. ex. av ketchup, morotssaft, kulspetsbläck, blod eller läppstift kan leda till missfärgning av PVC-golvbeläggningen. Avlägsna om möjligt omgående fläckar på golvet.

7.8 Lampor



- ▷ Ljusbrytarna sitter på olika ställen, beroende på modell. Ljusbrytaren befinner sig antingen i instegsområdet, direkt bredvid respektive lampa eller i dess lysområde eller på frontpanelen i köket.

För lamporna i bodelens tak sitter brytaren på frontpanelen i köket.



7.8.1 Belysningsystem och USB-uttag



- ▶ Glödlampor och ljusarmaturer kan bli väldigt heta.
- ▶ Låt glödlampor och ljusarmaturer svalna innan de vidrörs.
- ▶ När lampan är påslagen, eller fortfarande varm, måste avståndet till brännbara föremål som t. ex. förhängen eller gardiner vara minst 30 cm. Brandfara!



Bild 43 Spotlight

Vrida spotlight: ■ Vrid spotlightens hus (Bild 43,2) i önskad riktning.

Huset kan vridas i följande riktningar:

- åt vänster eller höger
- uppåt eller neråt

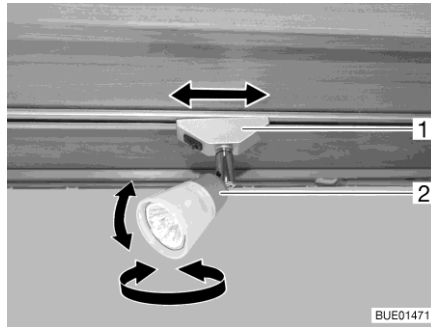
Förskjutning spotlight: ■ Vrid fästet (Bild 43,1) med ca 45°.
 ■ Spotlighten förskjuts längs skensystemet till önskad position.

Ta av spotlight: ■ Vrid fästet (Bild 43,1) med 90°.
 ■ Ta av spotlighten från skenan.



Bild 44 Lysrör

Sätta in lysrör: ■ Sätt in båda hållarna (Bild 44,1) i skenan (Bild 44,3). Vrid hållaren med 90°.
 ■ Sätt in ljuskällan (Bild 44,2) i en av hållarna.
 ■ Skjut den andra hållaren mot ljuskällan tills den sitter ordentligt fast.

Vrida lysrör: ■ Vrid på ljuskällan (Bild 44,2) tills önskad ljusstyrka har uppnåtts.

Ta ut lysrör: ■ Lossa den ena hållaren från ljuskällan och skjut bort den.
 ■ Ta av ljuskällan.
 ■ Vrid båda hållarna med 90° och ta av dem från skenan.

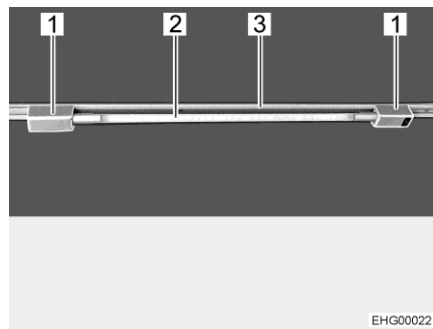

Bild 45 USB-uttagselement

USB-uttagselementet (Bild 45,1) kan sättas in, vridas och flyttas på samma sätt som spotlightslamporna.

7.8.2 Lampor i det bakre området

I det bakre området sitter en lampa på sidan.

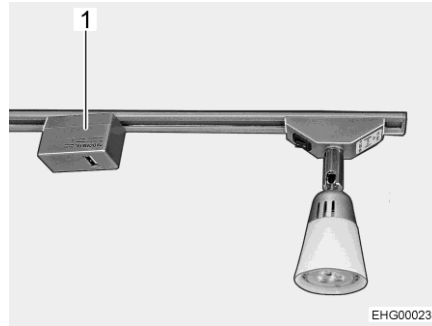
Denna lampa har 3 olika brytarlägen:

- Av (lampan lyser inte)
- På (lampan lyser konstant)
- Dörrkontakt (lampan lyser när bakluckan är öppen)



Bild 46 Lampor, bakre området

Slå på/från: ■ Tryck på de transparenta kåporna som sitter på sidan av lamporna.



7.9 TV-anläggning



- ▶ Placera den platta bildskärmen på ett säkert ställe före färden.



- ▷ Du hittar information om hur du använder TV-anläggningen i tillverkarens separata instruktionsbok.

Den platta bildskärmen är fäst på ett utdrag över sittbänkens nackstöd.



Bild 47 Utdrag med platt bildskärm

Ändra platt bildskärm till TV-ställning:

- Tryck låsfjädern (Bild 47,1) nedåt och dra ut utdraget (Bild 47,2) med den platta bildskärmen vågrätt i riktning mot fordonets mitt.
- Vrid den platta bildskärmen till önskat läge. Den platta bildskärmen kan vridas så långt att den även kan ses från det bakre området.

Ändra platt bildskärm till färdläge:

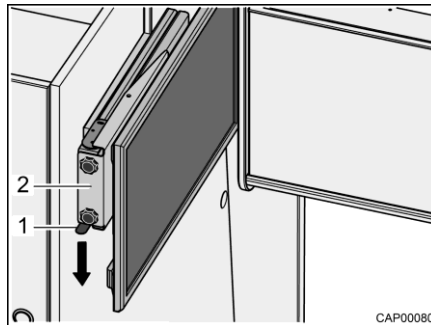
- Vrid den platta bildskärmen till utgångsläget.
- Skjut in utdraget (Bild 47,2) med den platta bildskärmen vågrätt fram till anslaget. Låsfjädern (Bild 47,1) hakar fast hörbart.

7.10 Sängar

7.10.1 Last



- ▷ Stressa inte sängarna selektivt. Anvisningarna om maximalt tillåtna nyttolaster avser en ytbelastning.

Säng	Max. nyttolast i kg
Enkelsäng	100
Dubbelsäng (tvärgående bakre säng)	200
Våningssäng (per säng)	100
Säng skapad genom ombyggnad av en sittgrupp	70
Säng skapad genom ombyggnad av en sittgrupp (540V)	150



7.10.2 Tvärgående bakre säng



- ▶ Den bakre sängen får belastas med högst 200 kg.
- ▶ Se, speciellt vid småbarn under 6 år, att de inte kan ramla ner från sängen.



Bild 48 Bakre säng (transportläge)



Bild 49 Bakre säng (ombyggnad för sänggående)

Ombyggnad för sänggående:

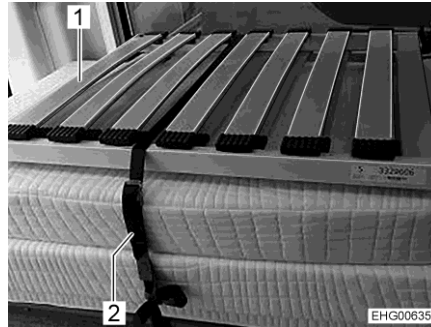
- Lossa säkerhetsremmen (Bild 48,2).
- Lägg sängstomme (Bild 48,1) efter varandra över mittgången (på listerna på underskåpet).
- Lägg ut dynorna enligt Bild 49 på sängytan.

Ombyggnad efter att man har vaknat:

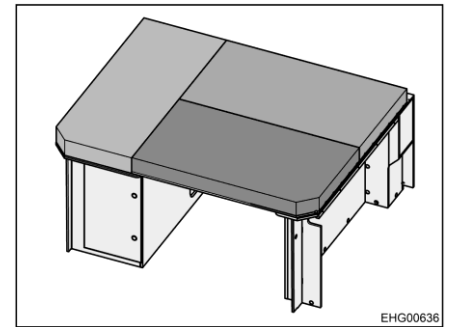
- Stapla dynorna och sängstomme som visas i Bild 48 i det vänstra underskåpet.
- Säkra dynorna och sängstomme med säkerhetsremmar (Bild 48,2). För att göra detta, dra säkerhetsremmen genom de medföljande öglorna och ögla det runt dynan och sängstomme.



7.10.3 Längsgående bakre sängar

Beroende på behov kan de längsgående bakre sängarna omvandlas till olika saker:

- Sovyta
- Enkelsovplats
- Förvaringsutrymme för transport av större föremål (t. ex. cyklar)



▷ Vid ombyggnad till utökad sovyta installeras ett steg som klättringshjälp.



Bild 50 Steg



Bild 51 Mellanvägg med steg

Ombyggnad för sänggående:

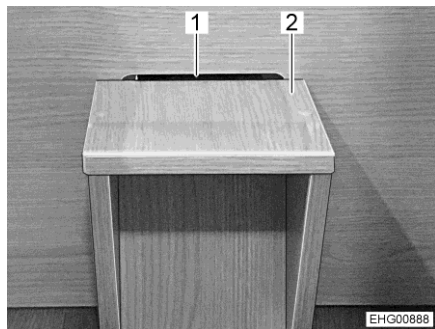
- Häng på steget (Bild 50,2) i det nedre utsnittet (Bild 50,1) på mellanväggen (Bild 51,1).
- Sätt in mellanväggen (Bild 51,1) mellan de längsgående bakre sängarna. Mellanväggen ska då hängas i det andra läget (sett från köksenhetsen).

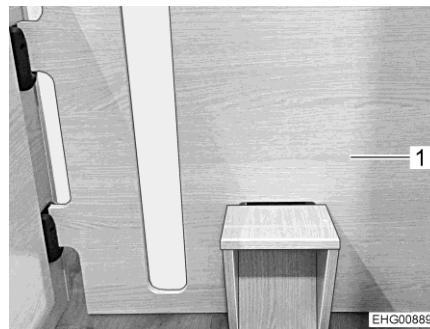

Bild 52 Sängbottnar



Bild 53 Madrasser

- Sänk ned sängbottnen (Bild 52,1) på båda sidor.
- Lägg madrasserna (Bild 53) på sängbottnarna.

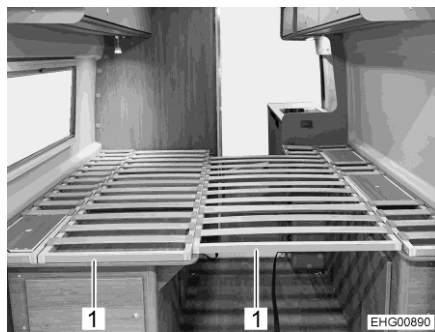

Bild 54 Höger säng i transportläge

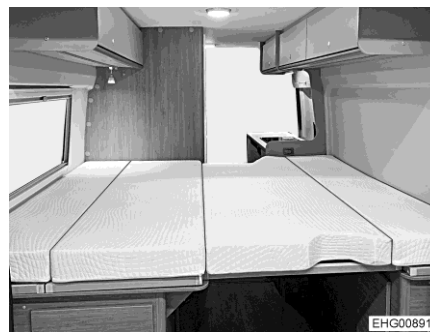
**Ombyggnad till
enkelsovplats:**

- Vik upp madrassen (Bild 54,2) för den högra sängen (från körriktningen sett) på längden och ställ den på kanten, skjut sedan mot väggen så långt det går (se Bild 54).
- Fäll upp sängbotten (Bild 54,3) för den högra sängen.
- Se till att klämman på sängbottens framsida hakar i köksstället.
- Fäst sängbottens bakre ände med fästbandet (Bild 54,1).

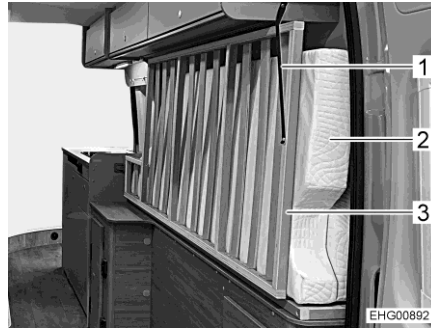

- ▷ När den högra sängen är uppfälld kan den vänstra sängen fortfarande användas som enkelsäng. Samtidigt kan förvaringsutrymmet som nu frigjorts användas för till exempel cyklar.



Bild 55 Madrasser och sängbottnar i transportläge



Bild 56 Fästband vänster säng

**Ombyggnad till
förvaringsutrymme:**

- Fäst och bygg om den högra sängen enligt beskrivningen ovan.
- Vik upp madrassen (Bild 55,1) på den vänstra sängen på längden, på samma sätt som den högra, och ställ den på kanten, skjut sedan mot väggen så långt det går (se Bild 55).
- Fäll upp sängbotten (Bild 55,2) för den vänstra sängen.
- Fäst alltid sängbotten fram och bak med ett fästband (Bild 56,1 och 2).

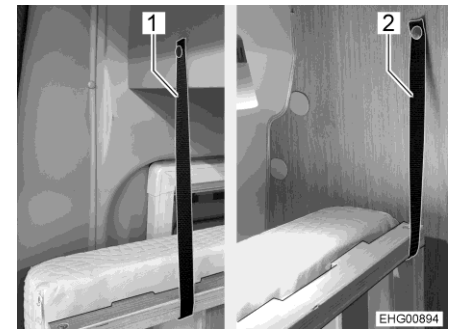

- ▷ När båda sängarna är uppfällda är även förvaringsfacken i den vänstra sänglådan tillgängliga.



Fallskydd (Basfordon Stellantis)



Bild 57 Fallskydd (längsgående
bakre säng)



- ▷ Bakdörrarnas fönster är utrustade med ett fallskydd (Bild 57,1). Bakdörren kan öppnas inifrån via dörrhandtaget (Bild 57,2).

Fallskydd (basfordon Ford)

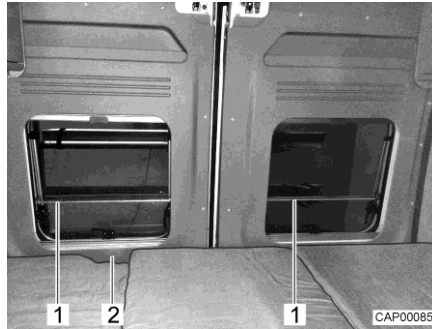

Bild 58 Fallskydd (längsgående
bakre säng)



- ▷ Bakdörrarnas fönster är utrustade med ett fallskydd (Bild 58,1).



7.10.4 Våningssäng bak



- ▷ Våningssängen bak får endast användas med fallskydd.

Våningssängen består av två avtagbara sängbottnar, fyra dynor, ett fallskydd och en påhängbar stege.

Våningssängens sängbottnar kan belastas med max. 100 kg vardera.



Bild 59 Våningssäng



Bild 60 Våningssäng med påhängd stege

En stege (Bild 60) kan hängas på våningssängen för att göra det enklare att ta sig upp i sängen.

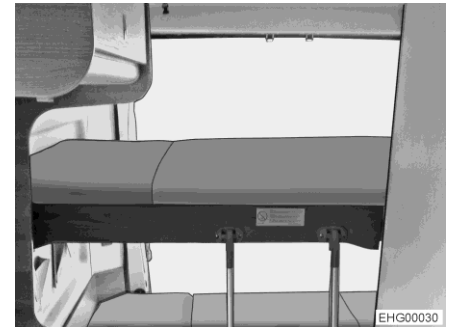

Bild 61 Våningssäng, ombyggd till sittgrupp

Våningssängen kan byggas om till en sittgrupp (Bild 61). Lagg då på de båda sängbottnarna omvänt på surringskenorna och använd den bakre sängens dynor som ryggstöd.



7.11 Ombyggnader för sänggående

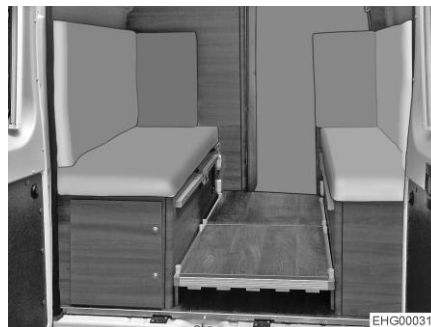

- ▶ På grund av sin låga höjd har sittgrupperna inte något fallskydd – inte heller när de har omvandlats till en säng. Se, speciellt vid småbarn under 6 år, att de inte kan ramla ner från sängen. Ansvaret ligger hos tillsynspersonalen.
- ▶ Barn skall använda särskilda barnsängar eller barnresesängar.



- ▷ En extra stödplatta behövs för ombyggnad av sittgruppen. Denna stödplatta medföljer fordonet.
- ▷ Om stödplattan och de två extra dynorna inte behövs: Förvara stödplattan och de extra dynorna över sängen och spänn fast dem före färden.

7.11.1 Sittgrupp



- ▶ Om sängen i det uppfällbara taket används får sittgruppen inte byggas om till en extra säng. Annars blockeras utrymningsvägen för de som befinner sig i det uppfällbara taket.
- ▶ Om sittgruppen byggs om till en säng måste stegen för det uppfällbara taket tas bort.

- Skjut båda sätena i förarhytten helt fram.
- Bygg om bordet till sängstomme (se avsnitt 7.6.1).
- Fäll ut fotstöd på stödplattan.



Bild 62 Under ombyggnaden



Bild 63 Efter ombyggnaden

- Häng på stödplatta (Bild 62,1) sidledes på sittbänken och lägg på bordet.
- Lägg de båda extra dynorna (Bild 63,1) på det nersänkta bordet så som visas i bild.

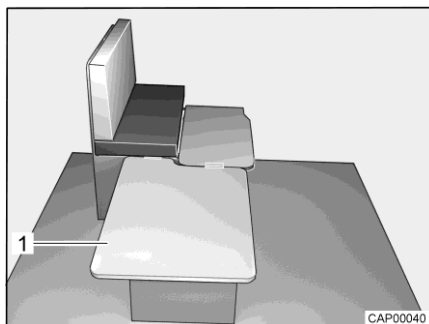

7.11.2 Bakre sittgrupp

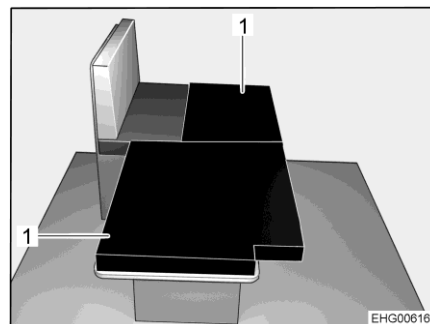

Bild 64 Före ombyggnaden



Bild 65 Under ombyggnaden

- Fäll ihop fällbordet (Bild 64,1) och ställ undan det eller skjut in det i förvaringsfacket under avsatsen.
- Ta bort de två ryggdynorna (Bild 64,2). Ryggdynorna består av 2 delar (en dyna och en kil). Dynan används för ombyggnaden till en säng, kilen kan användas för att höja upp huvudändan om det behövs.
- Ta bort de två sittdynorna (Bild 64,3).
- Lyft upp den vänstra sittbänkens ribbotten (Bild 65,1) något och dra ut utdragsribbotten.
- Öppna locket för sänglådan (Bild 65,2) på höger sittbänk.
- Lägg utdragsribbotten i avsedd fördjupning för listen på höger sittbänk.
- Stäng locket för sänglådan ovanför ribbotten. På så sätt kan inte utdragsribbotten glida ut.

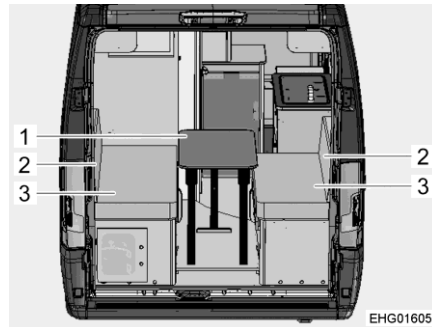

Bild 66 Efter ombyggnaden

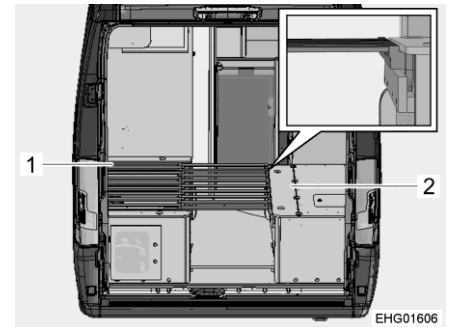
- Lägg de två sittdynorna (Bild 66,1) på sittbänkarna och de två ryggdynorna (Bild 66,2) på utdragsribbotten.



7.12 Bakre hylla, tvärgående

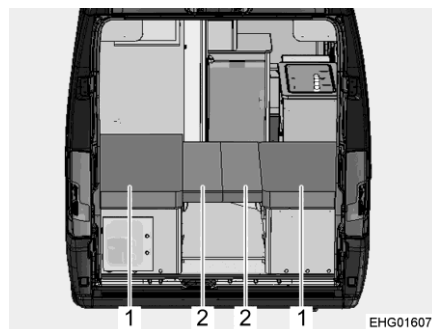

- ▶ Ta bort lösa föremål (t.ex. hjälmar, vevar) innan du ger dig av och förvara dem säkert.

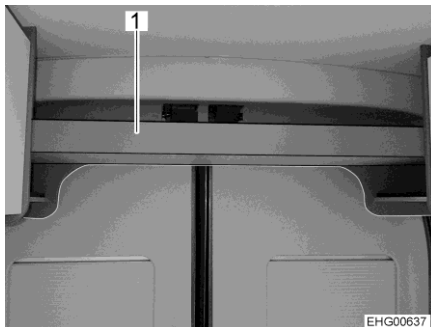

1 Bakre hylla, tvärgående

Bild 67 Bakre hylla, tvärgående

7.13 Uppfällbart tak



- ▶ Vistas inte under det uppfällbara taket under åskväder. Det uppfällbara taket ger inget skydd mot blixtnedslag under åskväder. Risk för dödsolyckor!
- ▶ Barn under 6 år ska aldrig lämnas i sängen till det uppfällbara taket utan tillsyn.
- ▶ Det uppfällbara taket får maximalt belastas med 200 kg.
- ▶ Om sängen i det uppfällbara taket används får sittgruppen inte byggas om till en extra säng. Annars blockeras utrymningsvägen för de som befinner sig i det uppfällbara taket.
- ▶ Om sittgruppen byggs om till en säng måste stegen för det uppfällbara taket tas bort.
- ▶ Använd inte det uppfällbara taket om vindhastigheten överskrider 60 km/h.



- ▷ Kontrollera före varje färd att det uppfällbara taget är ordentligt stängt, spärrat och låst så att det inte kan öppnas av sig självt. Ett uppfällt eller ospärrat uppfällbart tak kan under färd fastna i till exempel träd, skyltar, master, infarter till parkeringshus, slitas loss och orsaka svåra skador på fordonet och på annans egendom.
- ▷ Se till att båda elektriska lås är låsta. Var uppmärksam på varningssignalen om det uppfällbara takets elektriska lås inte är helt stängt.
- ▷ Om det uppfällbara taket är stängt, se till att förutom det elektriska låset, båda bärtlåsen är stängda. Detta förhindrar att det uppfällbara taket öppnas i händelse av att det elektriska låset inte fungerar under körning.
- ▷ Använd endast de två båghandtagen för att öppna och stänga det uppfällbara taket.



- ▷ Öppna minst ett fönster eller en ingångsdörr innan det uppfällbara taket öppnas eller stängs. På så sätt bildas inget lufttryck. Om luft ackumuleras kan tältduken skadas eller det uppfällbara taket kan inte öppnas/stängas korrekt.
- ▷ När man öppnar resp stänger det uppfällbara taket, se till att det uppfällbara takets vänstra och högra sida styrs upp och ner parallellt. I extrema fall kan ensidig användning leda till att gasdämparen som är fäst vid sidan lossnar!
- ▷ Om det uppfällbara taket har varit öppet under lång tid kan det finnas ökat motstånd i gasdämparen vid stängning. Stäng det uppfällbara taket minst en gång per dag.
- ▷ Stäng bara det uppfällbara taket när tältduken är torr. Om det uppfällbara taket måste stängas när tältduken är våt: Öppna det uppfällbara taket så snart som möjligt så att tältduken kan torka helt.
- ▷ När den inre luftfuktigheten höjs under en lång tid, kan det bildas mögelfläckar och mjöldagg. Se till att du alltid har en god ventilation. I tältduken finns det öppningar för extra ventilation eller mer dagsljus. Tältduken i dessa områden är försedd med antingen en flugskärm eller en transparent film. Öppna blixtlås eller kardborreband för att ventileras.
- ▷ Om fukt till exempel bildas på tältduken eller under madrassen eller kondensvatten: Ventilera det uppfällbara taket väl. Ta bort kondensvatten och fukt med en torr trasa under användning (men senast innan stängning).
- ▷ När fordonet inte används under längre tid:
 - Ventilera fordonets inre väl var tredje vecka med det uppfällbara taket öppet.
 - Fäll upp avfuktaren (granulat). Följ tillverkarens instruktioner.

Varningssignal

Om inte de båda elektriska låsen på det uppställbara taket är helt låsta, hörs en varningssignal när tändningen slås på.

Den här varningssignalen hörs varannan sekund.

Efter 30 sekunder ökar varningssignalen och hörs var 0,5 sekund.

Varningssignalen tystnar först när tändningen är avstängd eller båda elektriska låsen på det uppfällbara taket är stängda.

Monteringsställe knapp

Knappen för elektrisk upplåsning (Bild 69) finns på höger sida i området ovanför skjutdörren.



- ▷ Elektrisk upplåsning är endast möjlig när tändningen är avstängd.



Bild 68 Bärtlås



Bild 69 Knapp för elektrisk upplåsning

Öppna det uppfällbara taket:

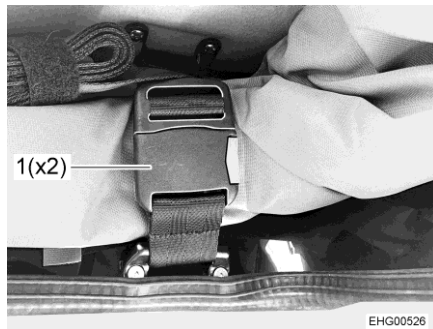

- Öppna båda bärtlåsen (Bild 68,1).
- Tryck på knappen (Bild 69,1) under minst 2 sekunder.
- ▷ Ett tidsfönster på 5 sekunder tillhandahålls för att öppna det uppfällbara taket. Efter att de 5 sekunderna har löpt ut låses de två elektriska låsen igen.
- Tryck de två bygelhandtagen jämnt mot det uppfällbara taket tills det uppfällbara taket svänger upp av sig självt.

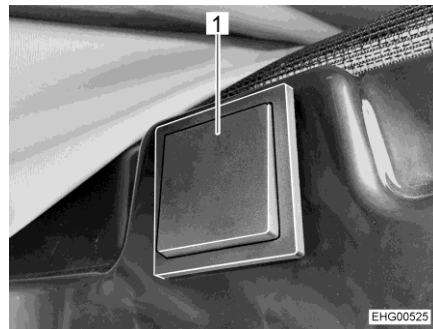
Mekanisk nödupplåsning

Om den elektriska upplåsning misslyckas kan det uppfällbara taket låsas upp mekaniskt.



Bild 70 Dragkedja



Bild 71 Nödupplåsning

- Öppna dragkedjan helt (Bild 70,2) på undersidan av blåsbälgen (Bild 70,1).
- Dra i den röda knappen (Bild 71,1) på kabeln (Bild 71,2) på båda sidor.
- Skjut det uppfällbara taket något uppåt tills låset låses upp mekaniskt.

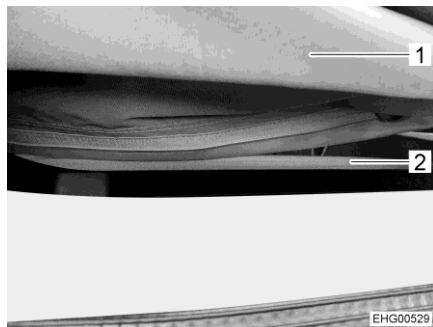
**Stege**

- ▶ Använd alltid den avsedda stegen för att komma upp i sängytan i det uppfällbara taket.
- ▶ Stegen är en teleskopstegen som måste förlängas före användning tills man hör att den låses.
- ▶ Förvara stegen säkert före avresa.

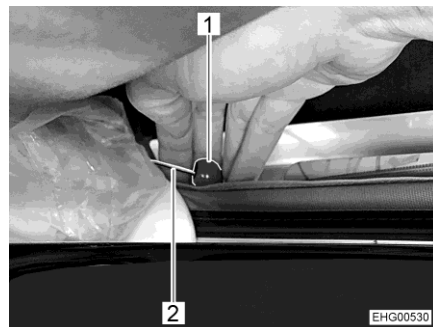

Bild 72 Stege

- Använd stegen:**
- För ut stegen tills man hör att den låses fast.
 - Fäst stegen till på de för detta försedda spåren på åtkomstöppningen.
- Förvara stegen:**
- Häng ut stegen.
 - Skjut ihop stegen steg för steg. För att göra detta, tryck på de två röda låsknapparna (Bild 72,1) under varje steg.
 - Förvara stegen på ett säkert sätt.

Skyddsnet

- ▷ Använd inte skyddsnetet för transport eller förvaring av föremål.

Ett skyddsnet är fäst under madrassen för att förhindra att den faller ut.



Bild 73 Skyddsnet



Bild 74 Hållare

- Dra ut skyddsnetet (Bild 73,2) under madrassen (Bild 73,1) och spänn det över åtkomstöppningen.
- Haka fast skyddsnetet på de två hållarna (Bild 74,1).

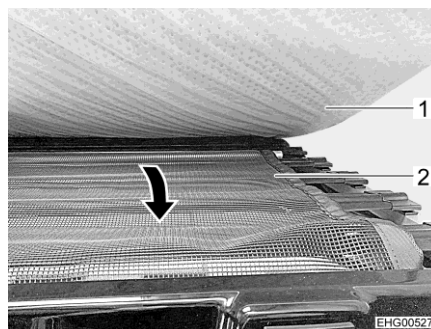

Vindsäkring Vid stark vind kan det uppfällbara taket göras styvare med två säkerhetsremmar.

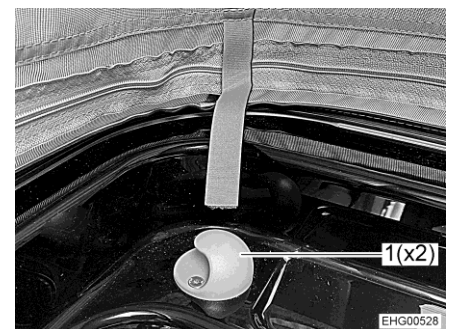

Bild 75 Vindsäkring

- Dra ut båda säkerhetsremmarna helt (Bild 75,1).
- Haka fast säkerhetsremmarna diagonalt på bättlåsen (Bild 75,2).
- Öppna det uppfällbara taket helt.
- Dra åt båda säkerhetsremmarna tills de är lätt spända.



Bild 76 Svanhalslampa, driftläge

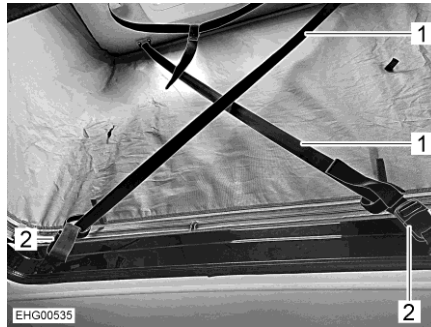

Bild 77 Svanhalslampa, transportläge

Stäng det uppfällbara taket:

- Innan man stänger blåsbalgen, stäng alla dragkedjor och kardborreband på ventilationsöppningarna.
- Flytta Svanhalslampan från driftläge (Bild 76) till transportläge (Bild 77).

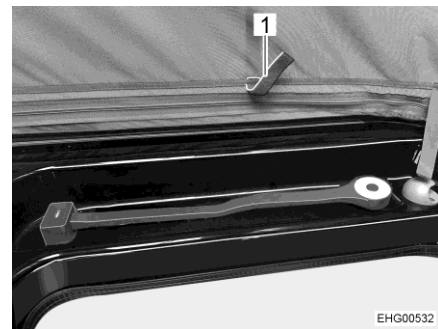

Bild 78 Hjälprem



Bild 79 Bärtlås, öppet

- Dra långsamt ned det uppfällbara taket två tredjedelar ned med hjälpremmen (Bild 78,2) tills det uppfällbara taket stannar av sig självt. Observera:
 - Det uppfällbara takets vänstra och högra sida måste sänkas jämnt.
 - Blåsbälgens indragningsanordningar måste böjas inåt när de stängs.
- Om inte blåsbälgens indragningsanordningar viks inåt: Öppna det uppfällbara taket ännu en gång och stäng det långsammare.
- Dra tältduken inåt med hjälp av flikarna (Bild 77,1) som tillhandahålls för detta ändamål.
- Dra helt ned det uppfällbara taket med de två bygelhandtagen (Bild 78,1) tills man hör att sidan låses.
- Rulla upp tältduken och förvara på sidan.
- Stäng och dra åt båda bärtlåsen (Bild 79).

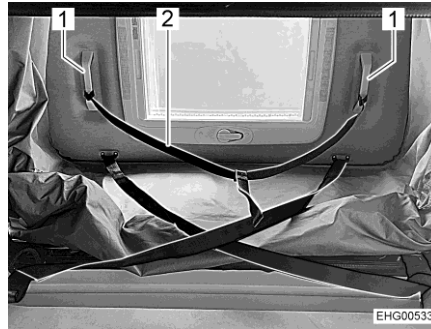



Kapitelöversikt

I detta kapitel finns information om fordonets gasanläggning.

Användning av fordonets gasdrivna apparater beskrivs i kapitel 10.

8.1 Allmänna anvisningar



- ▶ Operatören av gasanläggningen är ansvarig för genomförande av återkommande kontroller och för innehållande av underhållsintervallen.
- ▶ Innan resan påbörjas och innan fordonet lämnas, eller om de gasdrivna apparaterna inte används, ska alla gasavstängningsventiler och huvudavstängningsventilen på gasflaskan alltid stängas.
- ▶ Vid tankning, på färjor eller i garage måste alla apparater som bedrivs med gas vara avstängda (värmesystem, spis). Explosionsrisk!
- ▶ När en apparat drivs med gas får apparaten inte tas i drift i slutna utrymmen (t. ex. garage). Förgiftnings- och kvävningrisk!
- ▶ Låt endast en auktoriserad fackverkstad underhålla, reparera eller ändra gasanläggningen.
- ▶ Innan gasanläggningen tas i drift skall den kontrolleras av en auktoriserad fackverkstad enligt de nationella bestämmelserna. Detta gäller även för oregistrerade fordon. Kontakta en auktoriserad fackverkstad för kontroll av ändringar av gasanläggningen.
- ▶ Även gastyckregulatorn, gasslangarna och avgasrören ska kontrolleras. Gastyckregulatorn och gasslangarna måste bytas ut i enlighet med de nationella fastlagda fristerna (senast efter 10 år). Fordonets ägare ansvarar för att detta görs.
- ▶ Vid defekt gasanläggning (gaslukt, hög gasförbrukning) finns det risk för explosion! Stäng huvudavstängningsventilen på gasflaskan omedelbart. Öppna fönster och dörrar och lufta väl.
- ▶ Vid fel på gasanläggningen: Det är förbjudet att röka, att tända öppen låga eller att aktivera elkontakter (ljusbrytare osv.). Kontrollera om gasledande delar och ledningar är täta, med läckagespray. Kontrollera inte med öppen låga.
- ▶ Till de ineliggande anslutningsförbindelserna får du endast ansluta apparat som är avsedda för det. Du får inte använda någon apparat i bilen, om den är ansluten till en av de ineliggande anslutningsförbindelserna.
- ▶ Förbjudet att laga mat under körning.
- ▶ Innan man börjar använda spisen, ska man se till att man har en god ventilation. Öppna ett fönster eller en taklucka.
- ▶ Använd inte gasspisen för att öka temperaturen inomhus.
- ▶ Om man har flera gasdrivna apparater krävs en separat gasavstängningsventil för varje apparat. Om enskilda apparater inte används ska respektive gasavstängningsventil stängas.
- ▶ Tändsäkringarna måste stänga inom en minut efter att gaslågan slocknat. När den stängs hör man ett klickande ljud. Kontrollera funktionen regelbundet.



- ▶ De installerade gasapparaterna är endast avsedda för gasol, butangas eller en blandning av dessa. Gastyckregulatorn såväl som alla fast installerade gasapparater är konstruerade för ett drifttryck på 30 mbar.
- ▶ Gasol kan förgasas upp till -42 °C , butangas, å andra sidan, kan bara förgasas upp till 0 °C . Vid lägre temperaturer existerar inte längre något gastyck. Butangas lämpar sig alltså inte för vinterdrift.
- ▶ Gasboxen är på grund av sin funktion och konstruktion ett utåt öppet utrymme. Den seriemässigt inbyggda ventilationen får inte täckas över eller blockeras. Då kan inte läckande gas avledas ut i det fria.
- ▶ Gasboxen får inte användas som förvaringsutrymme.
- ▶ Säkra gasboxen mot obehörig åtkomst. Lås åtkomsten till den.
- ▶ Man måste omedelbart kunna komma åt flaskans huvudavstängningsventil.
- ▶ Gasdrivna apparater (t. ex. gasgrill) som är byggda för annat gastyck än 30 mbar får ej anslutas.
- ▶ Avgasröret måste vara tätt och fast slutet på värmare och kamin. Avgasröret får inte uppvisa några skador.
- ▶ Avgaser måste obehindrat kunna strömma ut i det fria och friskluft måste obehindrat kunna flöda in. Därför ska skorstenen och insugningsöppningarna hållas rena och fria (t. ex. från snö och is). Det får inte ligga några snövallar runt fordonet.

8.2 Gasflaskor



- ▶ Hantera fulla eller tömda gasflaskor utanför fordonet, endast med stängd huvudavstängningsventil och påsatt skyddskåpa.
- ▶ Gasflaskor får endast medföras i gasboxen.
- ▶ Ställ upp gasflaskorna lodrätt i gasboxen.
- ▶ Surra fast gasflaskorna så att de varken kan vridas eller välta.
- ▶ Anslut gasslangen utan spänning till gasflaskan.
- ▶ Sätt alltid på skyddskåpan när gasflaskorna inte är anslutna till gasslangen.
- ▶ Stäng huvudavstängningsventilen på gasflaskan innan gastyckregulatorn eller gasslangen avlägsnas från gasflaskan.
- ▶ Skruva beroende på anslutningen av gasslangen för hand eller med en lämplig specialnyckel från gasflaskan och skruva tillbaka den på gasflaskan igen. Fastskruvningen på gasflaskan är i regel vänstergängad. Dra inte åt för hårt.
- ▶ I fordon får endast speciella gastyckregulatorer med säkerhetsventil användas. Det får inte användas några andra gastyckregulatorer; de uppfyller inte kraven.
- ▶ Vid temperaturer under 5 °C ska en avfrostningsanläggning (anti-frost) för gastyckregulatorer användas.
- ▶ Använd enbart 11 kg- eller 5 kg-gasflaskor. Använd 2,7 kg-gasflaskor för modell 540V. (Storleken på glasflaskorna kan variera beroende på land.)



- ▶ Slanglängden för yttre gasflaskor skall vara så kort som möjligt (max. 150 cm).
- ▶ Blockera aldrig ventilationsöppningarna i golvet under gasflaskorna.



- ▷ Fastskruvningarna på gasflaskan är i regel vänstergängade.
- ▷ Gastrycket för gas-installationer måste reduceras till 30 mbar.
- ▷ Ej justerbar gastryckregulator med säkerhetsventil skall anslutas direkt på flaskventilen.
- ▷ Tillbehörshandeln tillhandahåller lämpliga Euro-fyllset resp. Euro-flaskset för att fylla på och ansluta gasflaskorna i olika europeiska länder.
- ▷ Mer information får du hos din återförsäljare eller ditt serviceställe.

Gastryckregulatorn reducerar gasflaskans gastryck till gasapparaternas driftstryck.

Gastryckregulatorn är fast inbyggd i gasboxen. Gasflaskan ansluts via en gashögtrycksslang till gastryckregulator.

Gashögtrycksslangen och dess anslutningar är olika i olika länder. Motsvarande landsanpassade utföranden och adapter erbjuds av tillbehörshandeln.

8.3 Byta ut gasflaskor



- ▶ Öppna lågor är inte tillåtna när gasflaskorna byts ut, rök inte.
- ▶ Efter byte av gasflaskan skall kontrolleras att anslutningsställena är täta. Anslutningar skall sprayas in med läckagespray. Tillbehörshandeln tillhandahåller dessa medel.



- ▷ Det förfarande som beskrivs nedan gäller fordon som är utrustade med en enkel gasanslutning. Om fordonet är utrustat med ett styrsystem: Vid byte av gasflaska, fortsätt enligt beskrivningen i styrsystemet.

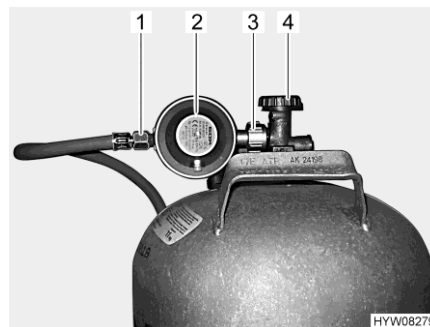

- 1 Gas slang
- 2 Gastrycksregulator
- 3 Mutter
- 4 Huvudavstängningsventil

Bild 80 Anslutning gasflaska

- Öppna luckan till gasboxen.
- Stäng huvudavstängningsventilen (Bild 80,4) på gasflaskan. Beakta pilriktningen.
- Håll fast gastryckregulatorn (Bild 80,2) och öppna muttern (Bild 80,3) (vanligen vänstergänga).
- Tag bort gastryckregulatorn med gasslangen (Bild 80,1) från gasflaskan.
- Lossa fästremmarna och tag ut gasflaskan.
- Ställ den fulla gasflaskan i gasboxen.



- Fäst gasflaskan med fästremmarna.
- Sätt gastryckregulatorn (Bild 80,2) med gasslangen (Bild 80,1) mot gasflaskan och dra åt muttern (Bild 80,3) (vanligen vänstergänga). Dra inte åt för hårt.
- Stäng luckan till gasboxen.

8.4 Gasavstängningsventiler

För varje gasdriven apparat i fordonet är en gasavstängningsventil monterad. Gasavstängningsventilerna är monterade till vänster i det bakre området eller i sittgruppen. I modell 540V är gasavstängningsventilerna monterade i köket.

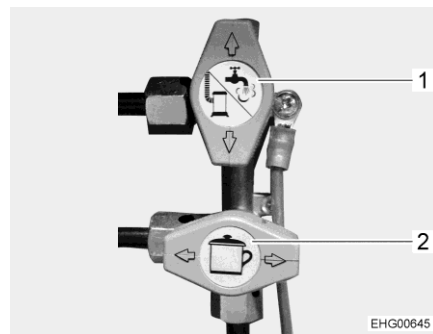

- 1 Gasavstängningsventil värmesystem/varmvatten, stängd
- 2 Gasavstängningsventil spis, öppen

Bild 81 Gasavstängningsventiler

- Öppna:**
- Ställ gasavstängningsventilen i riktning mot gasledningen.
- Stänga:**
- Ställ gasavstängningsventilen diagonalt mot gasledningen.



Kapitelöversikt

I detta kapitel finns information om fordonets elektriska anläggning. Användning av bodelens eldrivna apparater beskrivs i kapitel 10.

9.1 Allmänna säkerhetsanvisningar



- ▶ Arbeten på elanläggningen får endast utföras av fackpersonal.
- ▶ Alla elapparater (t. ex. mobiltelefon, kommunikationsradio, TV-apparat eller DVD-spelare) som har installerats i fordonet i efterhand, och används under resan måste ha bestämda egenskaper: Dessa är CE-märke, EMC-provning (elektromagnetisk kompatibilitet) och elektroprovning.
Endast på så sätt kan fordonets funktionssäkerhet garanteras under resan. Annars kan det hända att airbagen aktiveras eller fordonselektroniken störs.



- ▶ Koppla dock för ifrån 230-V-anslutningen och drag in antennerna som skydd för elapparaterna vid åskväder.



- ▶ Kretsarna för 12 V-försörjningen kan stängas av med huvudströmbrytaren på panelen. (Undantag: värmesystem, kylskåp, fotsteg, central taklampa och satellitsystem (om tillgängligt) förblir i drift). Detta är krävt t. ex. för WLTP-testet (globalt standardiserat testutförande för bestämning av avgasutsläppen).

9.2 Begrepp

Vilospänning

Vilospänningen är batteriets spänning i viloläge, dvs att ström ej tas ut och att batteriet ej laddas.



- ▶ För mätningen måste batteriet ha vilat ett tag. Vänta därför ca 2 timmar efter senaste laddningen eller senaste strömavtag från förbrukare innan vilospänningen mäts.

Viloström

Några elektriska förbrukare som t. ex. klocka och kontrollampor behöver ständigt elektrisk ström; det är apparater i standby-läge, som använder viloström. Denna viloström flyter även när apparaten är fränkopplad.

Djupurladdning

Djupurladdning av batteriet sker om batteriet laddas ur fullständigt genom tillkopplade förbrukare och viloströmmen sjunker under 12 V.



- ▶ Djupurladdning skadar batteriet.



Kapacitet Som kapacitet betecknas den mängd elektricitet som ett batteri kan lagra. Batteriets kapacitet anges i amperetimmar (Ah). I regel används det s.k. K20-värdet.

K20-värdet anger hur mycket ström ett batteri kan ge ifrån sig under en period på 20 timmar utan att det skadas eller hur mycket ström det krävs för att ladda upp ett tomt batteri på 20 timmar.

Om ett batteri t. ex. kan ge 4 ampere i 20 timmar har det en kapacitet på $4 \text{ A} \times 20 \text{ h} = 80 \text{ Ah}$.

När det flyter mer ström, minskas batteriets urladdningstid proportionellt till det.

Yttre omständigheter som temperatur och ålder förändrar batteriets lagringskapacitet. Kapacitetsangivelserna gäller nya batterier som drivs i rumstemperatur.



- ▷ Beroende på batteritypen har kapacitetsangivelserna en omräkningsfaktor på 1,3 till 1,7 (den faktiska kapaciteten reduceras med detta värde).

9.3 12 V-nät



- ▷ För alla elektriska 12 V-förbrukare från spänningsförsörjningen och för att undvika urladdning av bodelsbatteriet, ställ in batteri-brytaren (Bild 84,11) på el-blocket på "Batterie Aus" (batteri från).

Då fordonet inte är anslutet till en 230 V-försörjning, eller om 230 V-försörjningen är avstängd, försörjer bodelsbatteriet bodelen med 12 V likspänning. Bodelsbatteriet har endast en begränsad energireserv. Därför bör inte elektriska förbrukare som till exempel kylskåp eller värmesystem (cirkulationsfläkt) drivas under en längre tidsperiod utan 230 V-försörjning.

Vid värmedrift slås cirkulationsfläkten på och av genom en termostatstyrning. Därigenom belastas bodelsbatteriet om ingen 230 V-försörjning är ansluten.

När man lämnar fordonet, stäng av elförbrukarna om möjligt för att spara energireserven i bodelsbatteriet. Det finns två olika scenarier:

Variant 1 (kortvarig frånvaro)

Om fordonet lämnas stående för endast en kort stund kan el sparas genom att man stänger av de elförbrukare som inte behöver vara i drift under frånvaron (t. ex. belysning). För att göra detta, stäng av de elektriska förbrukarna som inte behövs med deras tillhörande strömbrytare. Kylskåpet och/eller värmen kan lämnas på under en kortvarig frånvaro.

Variant 2 (längre frånvaro)

Om fordonet lämnas stående under en längre tid är det skäl att stänga av de så många elförbrukare som möjligt. Detta är möjligt genom att stänga av 12V-huvudströmbrytaren på panelen (se avsnittet 9.5.1). Till laddningsregulatorn för solpanelerna (tilläggsutrustning), den centrala taklampan, värmesystemet, kylskåpet, fotsteget och satellitsystemet matas fortfarande el.



9.3.1 Bodelsbatteri Typ AGM



- ▷ Klämma av och på samt byta bodelsbatteriet får endast göras av fackpersonal. Vid felaktig anslutning finns genom nötande kabel risk för kortslutning och bränder. För att komma till bodelsbatteriet, måste både stol och dess vridanordning demonteras. Dessa komponenter är säkerhetsrelevanta och måste monteras yrkesmässigt rätt och genom att innehålla bestämda vridmoment.
- ▷ Resan skall påbörjas endast med fulladdat bodelsbatteri. Därför skall bodelsbatteriet laddas minst 20 timmar innan resan påbörjas.
- ▷ Utnyttja varje möjlighet som finns för att ladda bodelsbatteriet medan du är på väg.
- ▷ Efter resan skall bodelsbatteriet laddas upp helt.
- ▷ Före tillfällig avställning skall batteriet laddas minst 20 timmar.
- ▷ För laddning av bodelsbatteriet skall laddningsmodulen i el-blocket användas. Vid extern laddning: Använd en reglerad laddare som är avsedd för den här batteritypen och bodelsbatteriets kapacitet.
- ▷ Vid långa stilleståndstider (4 veckor eller längre): Koppla bort bodelsbatteriet med batteri-brytaren från 12- V-nätet eller ladda det regelbundet.
- ▷ Vid byte av bodelsbatteriet använd bara batteri av samma typ med samma specifikation som det ursprungliga monterade batteriet. Avvikande batteri endast efter godkännande från fordonstillverkaren.
- ▷ Innan batteriet kopplas från och kopplas på skall fordonsmotorn stängas av och 230 V- och 12 V-försörjningen såväl som alla förbrukare kopplas från. Risk för kortslutning!
- ▷ När ett batteri är fränkopplat, aktivera inte tändningen. Risk för kortslutning!
- ▷ Beakta såväl batteritillverkarens underhållsanvisningar som bruksanvisningen.



- ▷ Batteriet kräver inget underhåll. Underhållsfri betyder:
Det är inte nödvändigt att kontrollera syrenivån.
Det är inte nödvändigt att smörja in batteripolerna.
Även ett underhållsfri batteri måste laddas.
Rekommendation: Genomför alla 6 till 8 veckor en fullständig laddningscykel. Beroende av batterikapaciteten och av laddaren tar laddningscykeln 24 till 48 timmar.

Monteringsställe (Basfordon Stellantis)

Bodelsbatteriet är monterat under höger stol i förarutrymmet.

Monteringsställe (Basfordon Ford)

Bodelsbatteriet är monterat bak till vänster i sänglådan.

Urladdning

Genom viloströmmen, som ständigt förbrukas av några elektriska förbrukare, urladdas bodelsbatterierna.



- ▷ Djupurladdning skadar batteriet. Det kan leda till deformationer, värmeutveckling och brännskador.
- ▷ Batteriet skall efterladdas i god tid.

Även ett fullt laddat bodelsbatteri djupurladdas genom viloström (apparater i standby-läge).



Vid låga utetemperaturer minskar den tillgängliga kapaciteten.

Batteriets självurladdning beror även på temperaturen. Vid 20 till 25 °C uppgår självurladdningstakten till ca 3 % av kapaciteten/månad. Vid stigande temperatur ökar självurladdningstakten till: Vid 35 °C uppgår självurladdningstakten till ca 20 % av kapaciteten/månad.

Ett äldre batteri har ej längre full kapacitet.

Ju fler elektriska förbrukare som är anslutna desto snabbare förbrukas bodelsbatteriets energireserv.



- ▷ Förbrukare som själva el-blocket, panelen, värmaren, solcellsladdningsregulatorn (i förekommande fall) och andra enheter förbrukar en liten mängd standby-ström och laddar därmed, med tiden, ur batteriet i bodelen. Därför bör du ställa batteri-brytaren (Bild 84,11) på el-blocket på "Batterie Aus" (batteri från) om fordonet inte ska användas under en längre tid.

Laddningsregulatorn för solpanel fortsätter att fungera. För att inaktivera laddningsregulator för solpaneler måste motsvarande säkring (Bild 84,10 "Solar") dras ut.

9.3.2 Ladda batteri över 230 V-försörjningen

När fordonet är anslutet till 230 V-försörjningen laddas bodelsbatteriet och startbatteriet av laddningsmodulen i el-blocket. Startbatteriet laddas bara med en underhållsladdning. Laddningsströmmen anpassas automatiskt till batteriets laddningstillstånd. Överladdning kan inte ske.

Stäng av alla elförbrukare under laddningen så att laddningsmodulens fulla kapacitet utnyttjas.

9.3.3 Ladda batteri med fordonets motor (generator)

När fordonsmotorn är igång addas bodelsbatteriet och startbatteriet av fordonsgeneratorn. När fordonsmotorn är avstängd skiljs batterierna automatiskt av ett relä i el-blocket. Det förhindrar att startbatteriet laddas ur av elförbrukarna i bodelen. Därigenom upprätthålls fordonets startfunktion. Bodelsbatteriets resp. startbatteriets laddningstillstånd kan avläsas på panelen.

9.3.4 Ladda startbatteriet



- ▶ Batterisyran i batteriet är både giftig och frätande. Därför ska all kontakt med hud eller ögon absolut undvikas. Vid kontakt skall du genast spola med mycket vatten (hud, ögon, kläder, föremål) och söka upp en läkare vid behov.
- ▶ Om man laddar batteriet med hjälp av en extern laddare finns risk för explosion. När polklämmorna kläms fast kan det bildas gnistor. Ladda därför batteriet endast i rum med god ventilation och långt borta från öppen eld eller eventuell gnistbildning. När batterierna laddas kan det uppkomma gaser som tränger ut.
- ▶ Vid laddning av startbatteriet med hjälp av en extern laddare ska batteriet alltid tas ut ur fordonet.
- ▶ När du kopplar bort batteriet ska du alltid koppla bort minuspolen först och sedan pluspolen. Vid anslutning, gå tillväga i omvänd ordning.



- ▷ Anslut inte batterikabeln med fel poler (röd kabel -> pluspol, svart kabel -> minuspol).
- ▷ När ett batteri är fränkopplat, aktivera inte tändningen. Risk för kortslutning!
- ▷ Innan batteriet kopplas från och kopplas på skall fordonsmotorn stängas av och 230 V- och 12 V-försörjningen såväl som alla förbrukare kopplas från. Risk för kortslutning!
- ▷ Kontrollera att den externa laddaren får användas till batteriet innan det laddas.
- ▷ Beakta basfordonets och laddarens instruktionsböcker.
- ▷ Vid överladdning skadas batteriet och går ej att reparera.

Monteringsställe (Basfordon Stellantis)

Startbatteriet är installerat i fotutrymmet på den vänstra förarplatsen under ett plastskydd eller under den vänstra förarhyttsstolen.

Monteringsställe (Basfordon Ford)

Startbatteriet är monterat under vänster förarstol.

Laddning med extern laddare

När man laddar startbatteriet med hjälp av en extern laddare gör du följande:

- Stäng av bilmotorn.
- Stäng av alla elektriska förbrukare.
- Koppla från huvudbrytare 12 V på panelen. Kontrollampen slocknar.
- Koppla ifrån batteri-brytaren på el-blocket.
- Drag ut nätkontakten från el-blocket.
- Stäng av alla gasförbrukare och stäng alla gasavstängningsventiler samt gasflaskans huvudavstängningsventil.
- Skapa åtkomst till startbatteriet. För att göra detta, ta bort plasthöljet i fotutrymmet på den vänstra förarplatsen.
- När man kopplar bort batteripolerna finns risk för kortslutning. Därför ska man först koppla bort minuspolen och sedan pluspolen på startbatteriet.
- Ta ut startbatteriet ur fordonet.
- Kontrollera om den externa laddaren är fränkopplad.
- Den externa laddaren ansluts till startbatteriet. Observera polerna: Anslut först polklämman "+" till batteriets pluspol och anslut därefter polklämman "-" till batteriets minuspol.
- Tillkoppla den externa laddaren.
- Informationer om batteriets laddningstid hittar du i bruksanvisningen för respektive laddare.
- Information om batteriestyrkan finns på batteriet.
- Den externa laddaren fränkopplas i omvänd ordningsföljd.



9.3.5 Laddningsbooster för bodelsbatteriet



- ▶ Genomför inga underhålls- eller reparationsarbeten på apparaten. Risk för elchock och brandrisk.
- ▶ Om huset eller kablarna är skadade: Ta inte apparaten i drift. Skilj apparaten från strömförsörjningen.
- ▶ Säkerställ att ingen vätska tränger in i apparaten.
- ▶ Apparatdelarna kan bli mycket varma under drift. Berör inte apparaten. Förvara inga värmekänsliga föremål i närheten av apparaten.



- ▷ Använd som bodelsbatteri endast batterityper som stöder laddningsboostern.
- ▷ Om batteritypen byts: Ställ in och låt programmera laddningsboostern på ett serviceställe.

Under körning laddas bodelsbatteriet av fordonets generator. Fluktuationer i laddningsströmmen och ett spänningsfall mellan generator och bodelsbatteri påverkar bodelsbatteriets effekt negativt. Laddningsboostern är till för att hålla laddningsströmmen från generatoren konstant och utjämna eventuella spänningsfall.



- ▷ Laddningsboostern är fabriksinställd på använt bodelsbatteri. Laddningsboostern arbetar automatiskt så snart panelen (LT 100) är tillkopplad. När panelen (LT 100) är frånkopplad är också laddningsboostern avaktiverad.

Vid hög värmeutveckling ser en inbyggd fläkt till att laddningsboostern inte överhettas.

Säkringarna hos spänningssensorerna (1 A vardera) är anslutna till bodelsbatteriet och startbatteriet.

Monteringsställe

Laddningsboostern är monterad under förarstolen (bakom el-blocket) eller baktill till vänster i sänglådan.

9.4 EI-block (EBL 31)



- ▷ Ventilationsspringor får ej övertäckas. Risk för överhettning!



- ▷ Beroende på modell är inte alltid alla platserna i säkringshållaren be- lagda.
- ▷ För ytterligare information se den separata instruktionsboken från tillver- karen.



Bild 82 Monteringsställe el-block (Stellantis)



Bild 83 Monteringsställe el-block (Ford)

Monteringsställe (Basfordon Stellantis)

El-blocket är monterad under vänster förarsäte.

Monteringsställe (Basfordon Ford)

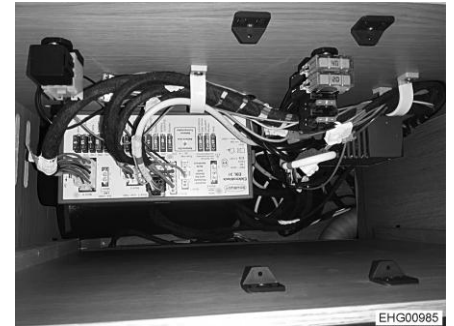
El-blocket är monterad bak till vänster under sängen.



Bild 84 El-block (EBL 31)

- 1 Block 6: Laddningsregulator för solpanel (om sådan finns)
- 2 Block 1: Kylskåp
- 3 Block 2: Styrledningar
- 4 Block 4: Värmesystem, grundbelysning (belysning i ingången), fotsteg
- 5 Block 3: Panel
- 6 Block 5: Reserv, uttag, grundbelysning
- 7 Block 7: Extra laddare
- 8 Block 8: Förbrukare, TV, vattenpump, reserv, multimedia, uttag
- 9 Omkopplare batterival (Gel/AGM)
- 10 Säkringar
- 11 Batteri-brytare ("Batterie Ein/Aus" (batteri till/från))
- 12 Nätanslutning 230 V~

Funktioner

El-blocket har följande funktioner:

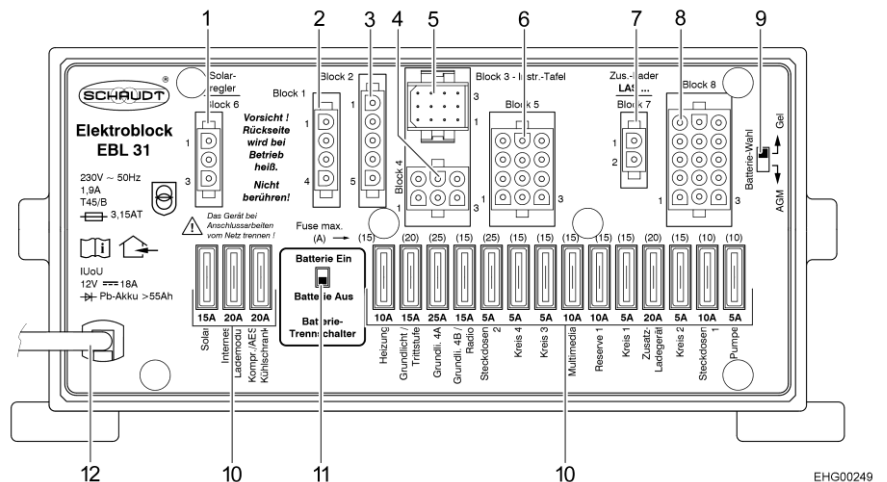
- El-blocket laddar bodelsbatteriet. Startbatteriet erhåller endast en underhållsladdning genom el-blocket.
- El-blocket övervakar bodelsbatteriets spänning.
- El-blocket fördelar strömmen till 12 V-strömkretsarna och säkrar dessa. Till uttagen kan apparater med maximalt 10 A anslutas.
- El-blocket innehåller anslutningar för en laddningsregulator för solpanel, en extra laddare samt ytterligare styr- och övervakningsfunktioner.



- El-blocket skiljer startbatteriet elektriskt från bodelsbatteriet då fordonets motor är avstängd. Så kan bodelens 12 V-förbrukare inte ladda ur startbatteriet.
- Batteri-brytaren i el-blocket skiljer alla förbrukare från bodelsbatteriet.

El-blocket arbetar endast tillsammans med en panel.

Strömmen som görs tillgänglig av el-blockets interna laddningsmodul är begränsad till 18 A och är uppdelad i laddningsström och konsumentström.

9.4.1 Batteri-brytare



- ▷ När batteri-brytaren har kopplats till igen: Ta grundbelysning (belysning i ingångsområdet), fotsteg, värme och reserv 4 i drift igen (beroende på modell). Koppla kort till huvudbrytaren 12 V. Detta gäller även om bodelsbatteriet har kopplats bort och anslutits igen.

Batteri-brytaren kopplar ur alla 12 V-förbrukare för bodelen (förutom kylskåpet). Därigenom förhindras långsam urladdning av bodelsbatteriet om fordonet inte används under längre tid (t. ex. tillfällig avställning).

Batterierna kan fortsätta laddas från el-blocket även om batteri-brytaren är fränkopplad.

Till- och fränkoppling:

- Skjut upp batteri-brytaren: Batteri till ("Batterie Ein").
- Skjut ner batteri-brytaren: Batteri från ("Batterie Aus").



- ▷ Om fordonet ska ställas av måste batteri-brytaren stängas av. Dessutom måste säkringen till kylskåpet (under passagerarstolen) dras ut.

9.4.2 Batteriväljare



- ▶ Om batteriväljaren är felaktigt inställd kan det bildas knallgas. Explosionsrisk!



- ▷ Felaktig inställning av batteriväljaren skadar bodelsbatteriet.
- ▷ Ändra inte fabriksinställningen av batteriväljaren.

Monteringsställe

Batteriväljaren finns på el-blocket.



9.4.3 Batteriövervakning



- ▷ Ett urladdat batteri för bodelen skall laddas upp fullständigt igen så snart som möjligt.

Batteriövervakningen i el-blocket övervakar spänningen i batteriet för bodelen.

Om batterispänningen sjunker under 10,5 V kopplar batteriövervakningen i el-blocket ifrån alla 12 V-förbrukare.

Åtgärder:

- Samtliga elektriska förbrukare som inte är absolut nödvändiga, skall stängas av med tillhörande strömbrytare.
- Om nödvändigt koppla åter på 12 V-försörjningen för kort drift med huvudbrytaren 12 V. Detta är emellertid endast möjligt om batterispänningen ligger över 11 V. Om spänningen ligger under detta värde kan 12 V-försörjningen först upprättas efter att bodelens batteri har laddats.

9.4.4 Laddning av batteriet

När fordonsmotorn är igång kopplas bodelsbatteriet och startbatteriet samman via ett relä i el-blocket och laddas av fordonsgeneratorn. När fordonsmotorn är avstängd skiljs batterierna automatiskt igen av el-blocket. Det förhindrar att startbatteriet laddas ur av elförbrukarna i bodelen. Därigenom upprätthålls fordonets startfunktion. Bodelsbatteriets polspänning kan avläsas på panelen.

När fordonet är anslutet till 230 V-försörjningen via CEE-uttaget laddas bodelsbatteriet och startbatteriet av laddningsmodulen i el-blocket. Startbatteriet laddas bara med en underhållsladdning. Laddningsströmmen anpassas automatiskt till batteriets laddningstillstånd. Överladdning kan inte ske.

Stäng av alla elförbrukare under laddningen så att laddningsmodulens fulla kapacitet utnyttjas.

9.4.5 Kabelns ytskikt "SAT-förberedning"

Tilldelning till

Ledarfärg	Signal	Anslutning
Svart	D+	Kontaktfördelare rad 6 lila
Brun	Plus	Block 5/stift 9 (säkring grundbelysning 15 A)
Vit	Minus	Block 5/stift 12



9.5 Panel (LT 100)



Bild 85 Panel (LT 100)

- 1 Knapp för fråga efter spänningen för bodelsbatteriet
- 2 Knapp för fråga om fyllnivå i färskvattentank
- 3 Knapp för fråga om fyllnivå i avloppstank
- 4 Lysdiodskala för tanknivå
- 5 Lysdiodskala för batterispänning
- 6 Huvudbrytare 12 V och grön lysdiod
- 7 Symbol nätanslutning och gul lysdiod

Avseende brytare och knappar på panelen handlar det om sensor-knappfält. Kopplingsfunktionen aktiveras genom beröring.

Nätanslutning

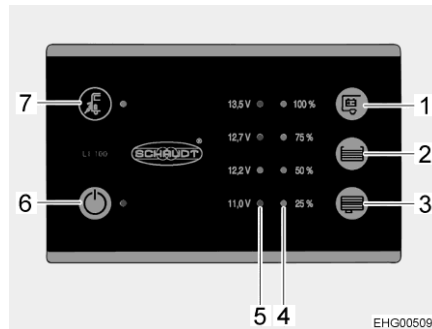
Den gula lysdioden lyser vid symbolen nätanslutning "⚡" (Bild 85,7) när fordonet är anslutet till en extern nätanslutning. Lysdioden lyser då också med avstängd panel.

9.5.1 Huvudbrytare 12 V

Med huvudbrytaren 12 V (Bild 85,6) kopplas panelen och bodelens 12 V-försörjning till eller från.

Undantag: Beroende på modell förblir grundbelysning (belysning i ingångsområdet), värmesystem, satellitsystem och fotsteg funktionsklara.

Slå på: ■ Tryck på knappen "⏻" (Bild 85,6): 12 V-försörjningen för bodelen är påslagen. Lysdioden lyser grönt.

Slå från: ■ Tryck på knappen "⏪" (Bild 85,6) på nytt: 12 V-försörjningen för bodelen är avstängd. Lampan släcks.



- ▷ Slå ifrån 12 V-försörjningen på panelen när fordonet lämnas. Därigenom förhindras en onödig urladdning av bodelsbatteriet.
- ▷ Förbrukare som styrenheter (t.ex. laddningsregulator för solpanel eller panel) eller fastinstallerade apparater (t.ex. fotsteg) fortsätter att dra ström från batterikapaciteten, även om 12 V-försörjningen på panelen är avstängd. Därför ska bodelsbatteriet kopplas bort från 12 V-nätet, när fordonet inte används under en längre tid. Detta görs med brytaren på el-blocket.



9.5.2 Lysdiodskala för batterispänning

Lysdiodskalan (Bild 85,5) visar batterispänningen för bodelsbatteriet enligt följande:

- Alla lysdioder lyser: Batteriet är fulladdat.
- Gul och röd lysdiod tänds: Batteriet är djupt urladdat.
- Endast röd lysdiod lyser: Batteriet är urladdat.
- Röd lysdiod blinkar: Batteriet är djupt urladdat.

Visning av batterispänningen:

- Tryck ner knapp "E" (Bild 85,1): Bodelsbatteriets spänning visas.

Följande tabeller är ett hjälpmedel för att tolka spänningen för bodelsbatteriet, som visas på panelen, på rätt sätt.

Batterispänning (värden under pågående drift)	Drift under körning (fordonet kör, ingen nätanslutning)	Batteridrift (fordonet står, ingen nätanslutning)	Nät drift (fordonet står, nätanslutning)
Under 11,0 V (röd lysdiod blinkar)	Batteriet är djupurladdat, ingen laddning genom generatortorn	Batteriet är djupt urladdat	Batteriet är djupurladdat, ingen laddning genom strömförsörjningen
12,2 V eller mindre Djupurladdning föreligger (batterilarm) (röd lysdiod lyser)	12 V-nät överbelastat Batteriet laddas inte av generatortorn	Om förbrukarna är avstängda: Batteri tomt Om förbrukarna är påslagna: Batteriet överbelastat	12 V-nät överbelastat Batteriet laddas inte genom el-blocket, el-blocket defekt
12,7 V till 13,5 V (röd, gul, och en grön lysdiod lyser)	12 V-nät överbelastat ¹⁾ Batteriet laddas inte av generatortorn ¹⁾	Normalt område	12 V-nät överbelastat ¹⁾ Batteriet laddas inte genom el-blocket, el-blocket defekt ¹⁾
13,5 V (alla lysdioder lyser)	Batteriet laddas		Förekommer endast kortvarigt efter laddning

¹⁾ Om spänningen inte stiger över detta områden under flera timmar.

Vilospanning

Mätningen av vilospänningen är en enkel metod för att kontrollera batteriets tillstånd. Under vilospänningen avläser du batteriets spänning i vilotillstånd när ström varken tillförs eller används.

Följande tabell hjälper att tolka den visade vilospänningen korrekt. Det angivna värdet är riktvärde för gel-batterier.

Visare LT 100	Värde vilospänning	Batteriets laddningstillstånd
Röd lysdiod blinkar	11,0 V eller mindre	Batteriet är djupt urladdat
Röda och gula lysdioder lyser	11,0 V till 12,2 V	Batteriet är urladdat till djupurladdat
Röda och gula lysdioder lyser	12,2 V till 12,7 V	Batteriet är tomt eller laddat till ungefär 50 %
Röda, gula och nedre gröna lysdioder lyser	12,7 V till 13,5 V	Batteriet är laddat ungefär 50 % till fullt
Alla lysdioder lyser	Över 13,5 V	(Uppkommer endast under laddningen)



- ▷ Vid längre djupurladdning skadas batteriet och går inte reparera.

- Åtgärder:**
- Vid batterilarm, stäng av förbrukare och ladda bodelsbatteri, antingen genom att köra eller ansluta till en 230 V-försörjningsledning.

9.5.3 Lysdiodskala för tanknivå

Lysdiodskalan (Bild 85,4) visar fyllnivån i färskvattentanken eller avloppstanken.

Visa nivå: Tryck ner knapp "☰" (Bild 85,2): Färskvattentankens fyllnadsnivå visas med hjälp av lysdiod.

Tryck ner knapp "☷" (Bild 85,3): Avloppstankens fyllnadsnivå visas med hjälp av lysdiod.

Nivåindikering

LED-indikator	Tankens fyllnadsnivå
Alla lysdioder lyser	Tanken full
3 lysdioder lyser	Tank ungefär 3/4 full
2 lysdioder lyser	Tank ungefär 1/2 full
Lysdiod 1 tänds	Tank ungefär 1/4 full
Nedre lysdiod blinkar	Tank tom



- ▷ För ytterligare information se den separata instruktionsboken från tillverkaren.

9.6 230 V-nät



- ▶ Arbeten på elanläggningen får endast utföras av fackpersonal.
- ▶ Fordonets elektriska anläggning måste kontrolleras minst vart tredje år av utbildade elektriker. Om fordonet används ofta rekommenderas en årlig kontroll.

230 V-nätet försörjer:

- Eluttaget med skyddskontakt för apparater med maximalt 10 A
- El-blocket

De elektriska förbrukarna som är anslutna till bodelens 12 V-nät förses med spänning från bodelsbatteriet.

Fordonet ska anslutas till en extern 230 V-försörjning så ofta som möjligt. Laddningsmodulen i el-blocket laddar då automatiskt bodelsbatteriet. Dessutom laddas startbatteriet med en underhållsladdning.



9.6.1 230 V-anslutning (CEE-uttag)



- ▷ Överspänningar kan skada de anslutna apparaterna. Orsaker till överspänningar kan vara blixtnedslag, oreglerade spänningskällor (t. ex. bensingeneratorer) eller strömanslutningar på färjor.

Krav på 230 V-anslutningen

- Anslutningskabeln, stickförbindelsen vid försörjningsstället och stickförbindelsen på fordonet måste uppfylla IEC 60309. Den beteckning som är vanlig i handeln för stickförbindelsen är "CEE blå".
- Använd gummislansledning H07RN-F med minst 2,5 mm² ledningsdiameter och maximalt 25 m längd.
- Skyddskontakt-stickförbindelse (Schuko) är inte tillåten. Likaså är det inte tillåtet att mellankoppla CEE/Schuko-adaptorn.

9.6.2 Anslut 230 V-försörjningen



- ▶ Den externa 230 V-försörjningen måste säkras med en jordfelsbrytare (RCD, 30 mA).
- ▶ Kabeln måste vara helt borttagen från kabeltrumman, för att förhindra överhettning.
- ▶ I tveksamma fall eller när 230 V-försörjningen inte finns till förfogande eller är felaktig, ta kontakt med den som driver försörjningsanordningen.



- ▷ 230-V-anslutningen är i fordonet utrustat med en RCD.
- ▷ För anslutningar på campingplatser (campingfördelare) måste jordfelsbrytare (RCD, 30 mA) användas.

Fordonet kan anslutas till en extern 230 V-försörjning. Vid anslutning ska endast 230 V-anslutningen på fordonet (CEE-uttag) användas.



Bild 86 230 V-säkringslåda med ledningsskydds-brytare och RCD (huvudbrytare)



Bild 87 230 V-anslutning på fordonet (CEE-uttag)

Ansluta fordon:

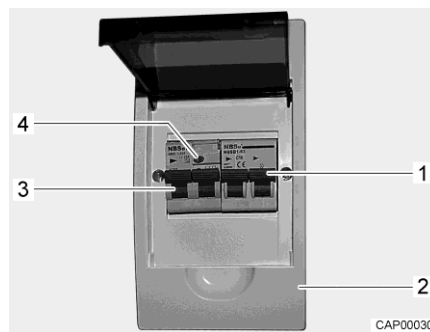
- Kontrollera om strömförsörjningsanordningen är lämplig vad gäller anslutning, spänning, frekvens och ström.
- Kontrollera om kablarna och anslutningarna är lämpliga.
- Kontrollera stickförbindelsen och kabeln efter synliga skador.
- Stäng av RCD (huvudbrytare, Bild 86,3) i säkringslådan (Bild 86,2).
- Öppna höljet på 230 V-anslutningen i fordonet (Bild 87) och stick in stickkopplingen. Kontrollera så att låsklacken i den fjäderspända klapplocket är ikopplad.



- Sätt i kontakten för anslutningskabeln i uttaget på campingfördelaren. Se till att låsklacken i det fjäderspända klapplocket är ihopkopplat här också.
 - Koppla på Den RCD (huvudbrytare, Bild 86,3) i säkringslådan.
- Kontrollera RCD:*
- När fordonet är anslutet till 230-V-försörjningen, tryck på kontrollknappen (Bild 86,4) på RCD (Bild 86,3) i säkringslådan (Bild 86,2). RCD måste lösa ut.
 - Slå på RCD-brytaren (Bild 86,3) igen.
- Dela förbindelse:*
- Stäng av RCD (huvudbrytare, Bild 86,3) i säkringslådan (Bild 86,2).
 - Lossa på låsklacken på campingfördelaren och dra ur anslutningskabelförbindelsen kontakt ur uttaget.
 - Lossa låsklacken vid fordonet, dra stickkopplingen och stäng höljet på 230 V-anslutningen.

9.7 Solcellsanläggning



- ▶ Ändringar i kabeldragningen eller säkringen kan orsaka problem och äventyra säkerheten. Varje icke auktoriserad modifiering medför att garantin upphör att gälla.

Solpaneler är monterade på fordonets tak för att generera elektrisk energi. En laddningsregulator för solpaneler som styr och optimerar batteriladdningen är inbyggd bakom elektroblocket och laddförstärkaren.

Om 12-V-huvudbrytaren och batteri-brytaren på elektroblocket är avstängda förblir laddningsregulator för solpaneler aktiv. För att inaktivera laddningsregulator för solpaneler måste motsvarande säkring (**Bild 84,10 "Solar"**) dras ut.



- ▷ Laddningsregulatorn för solpanel är fabriksinställd vid leverans. Vid den första installationen måste batteritypen ändras från Gel till AGM via appen.

Första installation

Innan solcellsanläggningen tas i drift för första gången måste den installeras enligt den medföljande korta bruksanvisningen. För detaljerad information och inställningsmöjligheter, skanna QR-koden på snabbguiden. Vid installationen ska du ange ett starkt individuellt lösenord för att förhindra obehörig åtkomst.

Anvisningar för drift

För att kunna använda solcellsanläggningen så effektivt som möjligt, följ nedanstående anvisningar.

- Undvik skugga. Parkera fordonet så att ingen skugga från byggnader eller träd faller på solpanelerna. Se till att även lös inredning inte kastar skugga på solpanelerna.
- Se till att du alltid har en god ventilation. Höga temperaturer kan minska solpanelernas effektivitet eftersom de ökar det elektriska motståndet.
- Kontrollera regelbundet tillståndet på de anslutna batterierna. Batteriernas kapacitet påverkar systemets effektivitet avsevärt.
- Håll koll på energiproduktionen och laddningskapaciteten för att kunna reagera tidigt på prestandaförluster.



- ▷ Observera anvisningarna avseende skötsel i avsnitt 12.1.9.



9.8 LTE-WIFI-router



Bild 88 LTE-WIFI-router

Fordonet har en LTE-WIFI-router, en invändig antenn och en utvändig antenn.

Datahastigheterna (upp- och nerladdningshastighet) och datavolymen är beroende av användarens aktuella abonnemang hos nätleverantören och var fordonet befinner sig för närvarande.



- ▷ Information om manövrering finns i den separata instruktionsboken för WIFI-systemet.

9.9 Säkringar



- ▶ Defekta säkringar skall endast bytas ut om man känner till orsaken och felet har åtgärdats.
- ▶ Defekta säkringar får endast bytas ut när strömförsörjningen är frånslagen.
- ▶ Du får inte byta skruvade säkringar själv. Uppsök en auktoriserad fackverkstad för att byta ut dem.
- ▶ Säkringarna får aldrig förbikopplas eller repareras.
- ▶ Defekta säkringar får endast bytas ut mot nya säkringar med samma säkringsvärde.

9.9.1 12 V-säkringar

De förbrukare som är anslutna till 12 V-försörjningen i bodelen är skyddade via separata säkringar. Säkringar är åtkomliga på olika monteringsställen i fordonet.

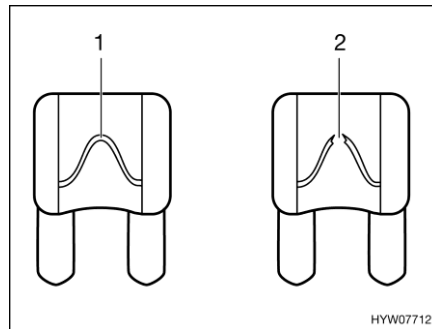

- 1 Oskadat säkringselement
- 2 Avbrutet säkringselement

Bild 89 12 V-säkring

En intakt 12 V-säkring känner man igen genom det oskadade säkringselementet (Bild 89,1). Om säkringselementet är avbrutet (Bild 89,2) ska säkringen bytas ut.

För att byta säkringar skall funktion, värde och färg för de enskilda säkringarna avläsas ur efterföljande uppgifter. Om du behöver byta en säkring ska endast flatsäkringar med följande värden användas.

Monteringsställe (Basfordon Stellantis)

12 V-säkringslådan (EBL) är monterad under vänster stol i förarhytten.

Monteringsställe (Basfordon Ford)

12 V-säkringslådan (EBL) är monterad i den längsgående bakre sängen under serviceluckan.

Säkringar vid startbatteriet (Basfordon Stellantis)

Säkringarna är monterade i närheten av startbatteriet. Startbatteriet är åtkomlig under en täckplatta på golvet mellan förarhyttstolarna.

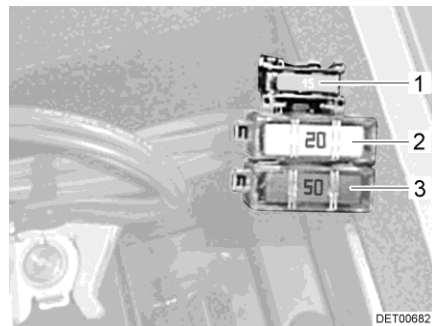

- 1 Flatsäkring 15 A/blå (styrning relä)
- 2 Jumbo-flatsäkring 20 A/gul (försäkring kylskåp)
- 3 Jumbo-flatsäkring 50 A/röd (säkring startbatteri)

Bild 90 Säkringar vid startbatteriet utan laddningsbooster

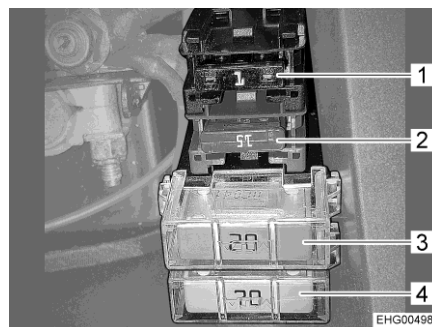

- 1 Flatsäkring 1 A/svart (spänningssensorer startbatteri)
- 2 Flatsäkring 15 A/blå (styrning relä)
- 3 Jumbo-flatsäkring 20 A/gul (startbatteri för kylskåp)
- 4 Jumbo-flatsäkring 70 A/beige (säkring startbatteri)

Bild 91 Säkringar vid startbatteriet med laddningsbooster



Säkringar vid startbatteriet (Basfordon Ford)

Säkringarna är monterade under ett lock bakom förarstolen.

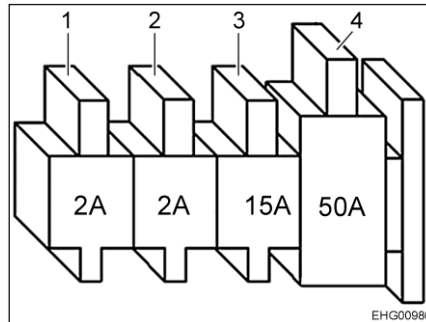

- 1 Flatsäkring 2 A/grå (matarledning D+ relä)
- 2 Flatsäkring 2 A/grå (spänningssensorer startbatteri)
- 3 Flatsäkring 15 A/blå (laddkrets startbatteri)
- 4 Jumbo-flatsäkring 50 A/röd (säkring startbatteri)

Bild 92 Säkringar vid startbatteriet

Säkringar vid bodelsbatteriet (Basfordon Stellantis)

Säkringarna är inbyggda i sidskonsolen på höger förarplats.

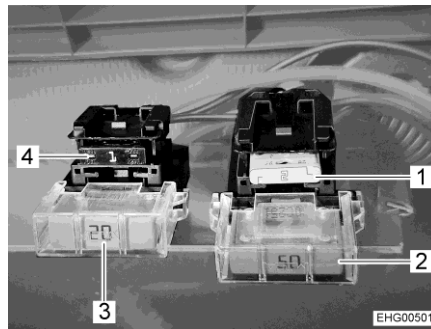

- 1 Flatsäkring 2 A/grå (spänningssensorer EBL)
- 2 Jumbo-flatsäkring 50 A/röd (säkring bodelsbatteri)
- 3 Jumbo-flatsäkring 20 A/gul (bodelsbatteri för kylskåp)
- 4 Flatsäkring 1 A/svart (spänningssensorer bodelsbatteri)

Bild 93 Säkringar vid bodelsbatteriet med laddningsbooster

Säkringar vid bodelsbatteriet (Basfordon Ford)

Säkringarna är installerade baktill till vänster i sänglådan.

Fordon med **ett** bodelsbatteri:

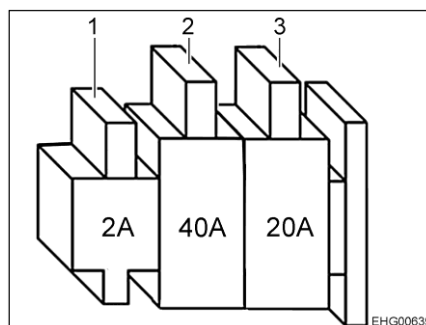

- 1 Flatsäkring 2 A/grå (spänningssensorer EBL)
- 2 Jumbo-flatsäkring 40 A/orange (bodelsbatteri)
- 3 Jumbo-flatsäkring 20 A/gul (kylskåp)

Bild 94 Säkringar när ett bodelsbatteri finns



Fordon med **två** bodelsbatterier:

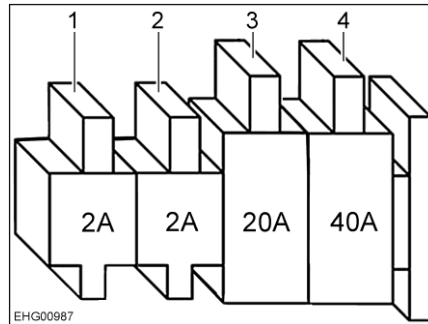

- 1 Flatsäkring 2 A/grå (booster bodelsbatteri plus)
- 2 Flatsäkring 2 A/grå (sensorn för batteri plus)
- 3 Jumbo-flatsäkring 20 A/gul (kylskåp)
- 4 Jumbo-flatsäkring 40 A/orange (bodelsbatteri)

Bild 95 Säkringar när två bodelsbatterier finns

Säkring för plussignal "Tändning på, fordon" (Basfordon Stellantis)

På B-stolpen säkringen för plussignalen "Tändning på, fordon" sitter på fordonets högra sida.

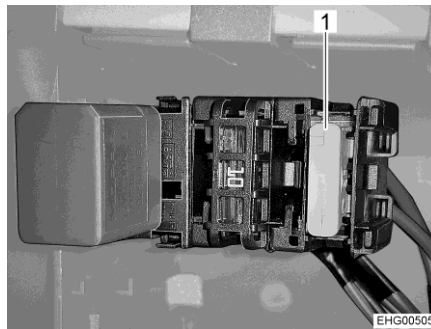

- 1 Flatsäkring 2 A/grå (plussignal "Tändning på, fordon")

Bild 96 Säkring på B-stolpen, högra sidan av fordonet

Säkringen är tillgänglig bakom ett lock.



Bild 97 Skydd (sett från förarhytt-dörren)



Bild 98 Skydd (sett från skjutdörren)

Byta säkring:

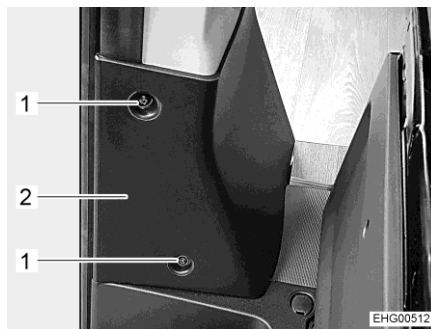
- Skruva ur 2 skruvar (Bild 97,1) liksom 2 skruvar (Bild 98,2) och ta bort kåpan (Bild 97,2 och Bild 98,3) från B-stolpen (Bild 98,1).
- Byt säkring.
- Placera skyddet på B-stolpen och fäst det med 4 skruvar.

Säkring för plussignal "Tändning på, fordon" (Basfordon Ford)

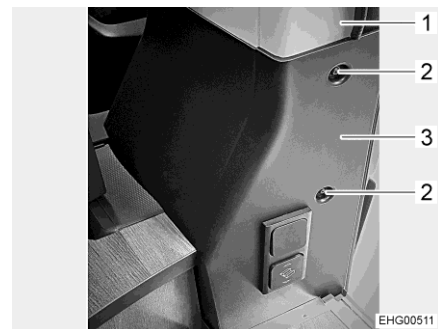
Säkringen är monterad under höger förarsäte.

Säkring: Flatsäkring 2 A/grå



Säkring för CP+ (Basfordon Ford)

Säkringen är monterad i sittgruppen.
Säkring: Flatsäkring 2 A/grå

Säkring för generator D+

Säkringen är monterad baktill till vänster i sänglådan.
Säkring: Flatsäkring 2 A/grå

Säkring för värmesystem avloppstank

Säkringen är monterad i sittgruppen.
Säkring: Flatsäkring 2 A/grå

Säkring för Thetford- toalett

Toaletten har en underhållsfri säkring som återställs automatiskt.

9.9.2 230 V-säkringslåda



- ▷ Kontrollera alltid jordfelsbrytaren (RCD) när anslutningar görs till 230 V-försörjningen, kontrollera den minst en gång var 6:e månad.

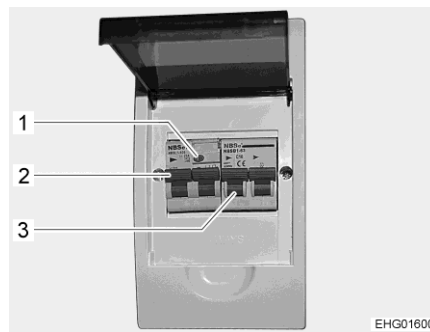

- 1 Kontrollknapp
- 2 RCD (huvudbrytare)
- 3 Ledningsskyddsbrytare

Bild 99 230 V-säkringslåda med ledningsskyddsbrytare och RCD (huvudbrytare)

En RCD kopplar bort den elektriska anläggningen om en felström på 30 mA överskrids. RCD fungerar också som huvudbrytare. Den efterkopplade ledningsskyddsbrytaren (10 A) (Bild 99,3) säkrar 230 V-nätet.

Kontrollera RCD:

- När fordonet är anslutet till 230 V-försörjningen: Tryck på kontrollknappen (Bild 99,1). RCD (Bild 99,2) måste lösa ut.

Monteringsställe

Säkringslådan är monterad bakom serviceluckan i sittbänken.





Kapitelöversikt

I detta kapitel finns anvisningar och information om fordonets fast installerade apparater.

Hänvisningarna refererar endast till användningen av fast installerade apparater.

Vidare information om fast installerade apparater får du i den instruktionsboken för fast installerade apparater som bifogas separat med fordonet.

10.1 Allmänt



- ▷ Av säkerhetstekniska skäl måste reservdelar för respektive apparat/aggregat stämma överens med tillverkarens uppgifter och tillverkaren måste ha godkänt respektive reservdel. Dessa reservdelar får endast installeras av tillverkaren eller en auktoriserad fackverkstad.



- ▷ För ytterligare information se den separata instruktionsboken för respektive apparat.

I fordonet finns, beroende på modell, olika fast installerade apparater som värmesystem/varmvattenberedare, spis och kylskåp.

I den här instruktionsboken beskrivs endast användningen och egenskaperna för de installerade apparaterna.

Före idrifttagande av en gasdriven installerad apparat öppnas huvudavstängningsventilen på gasflaskan och respektive gasavstängningsventil.

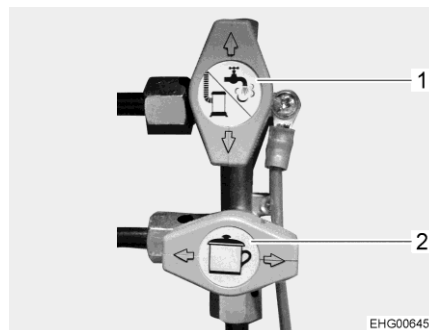

- 1 Gasavstängningsventil värmesystem/varmvatten, stängd
- 2 Gasavstängningsventil spis, öppen

Bild 100 Läge Gasavstängningsventiler (exempel)



10.2 Värmesystem/varmvattenberedning

Med värmesystemet kan man värma upp både inne i fordonet (genom uppvärmning av rumsluften) och även värma upp varmvatten (varmvattenberedningsfunktion). Följande anvisningar gäller även när värmesystemet endast används som varmvattenberedare.



- ▶ Explosionsrisk - låt ej oförbränd gas strömma ut.
- ▶ Vid tankning, på färjor och i garage får värmesystemet aldrig vara påslaget i gasdrift. Explosionsrisk!
- ▶ I slutna utrymmen (t. ex. garage) får värmesystemet aldrig vara påslaget i gasdrift. Förgiftnings- och kvävningsrisk!!
- ▶ Utrymmet ovanför och bakom värmesystemet får ej användas som stuvutrymme.
- ▶ Varmvattnet kan värmas upp till 65 °C. Skållningsrisk!



- ▷ Cirkulationsfläkten kopplas automatiskt på när varmluft-värmesystemet sätts igång och förblir kontinuerligt igång. Därigenom belastas bodelsbatteriet extremt om fordonet inte är ansluten till någon extern 230 V-försörjning. Kom ihåg att bodelsbatteriet endast har en begränsad energireserv.
- ▷ Slå aldrig på varmvattenberedning om det inte finns vatten i den.
- ▷ Värmesystemets varmvattentank ska tömmas om det finns risk för frost och varmvattenberedningen inte ska användas.
- ▷ Använd endast varmvattenberedning med max. temperatur när stora varmvattenmängder krävs. Apparaten skyddas på så sätt mot kalkavlagringar.



- ▷ Använd inte vattnet uppvärmt av värmesystemet som dricksvatten.
- ▷ Kör värmesystemet regelbundet (minst en gång var tredje månad) i ett par minuter under full effekt för att åtgärda kondensvatten. På så sätt undviker man luktutveckling.

Första idrifttagandet

När man sätter på värmen första gången kan man för en kort stund känna en lätt röklukt. Ställ genast värmen på brytaren på högsta nivå. Öppna fönster och dörrar och lufta väl. Rök och lukt försvinner efter kort tid utan åtgärd.



10.2.1 Uppvärmning på rätt sätt



- ▷ Luftmunstyckena måste vara fria och får inte blockeras resp. ställas för, allt för att möjliggöra en fri luftström och förhindra värmeuppbyggnad.
- ▷ Föremål som placeras framför luftmunstyckena kan skadas av värmeuppbyggnaden.
- ▷ Om luftströmmen är blockerad under en längre tid kan värmeuppbyggnaden leda till skada på fordonet.



Bild 101 Luftmunstycke (varmluftvärmesystem)

Varmluftspredning

Det finns flera luftmunstycken (Bild 101) monterade i fordonet som leder varm luft från karrossens värmesystem till bodelen. Luftmunstyckena kan ställas in så att varmluften kommer ut precis där man vill ha den.

Om fordonets egna luftmunstycken på instrumentbrädan är i öppet läge under uppvärmning kan varmluften cirkulera och strömma ut. För att förhindra detta skall luftmunstyckena på instrumentbrädan stängas och luftspredningen i basfordonet stå på cirkulationsluft.

Inställning av luftmunstyckena

- Helt öppna: Kraftig varmluftström
- Halvt eller delvis öppen: Reducerad varmluftström

När alla luftmunstycken är fullständigt öppna kommer mindre varmluft ut ur varje enskilt luftmunstycke. Om bara några luftmunstycken öppnas strömmar dock mer varmluft ut ur varje enskilt luftmunstycke.

10.2.2 Värmesystem och varmvattenberedning (Truma Combi)



- ▶ När det elektriska värmeelementet (tilläggsutrustning Truma Elektro) i värmesystemet är i drift, använd inte samtidigt kraftfulla elektriska apparater som t.ex. vattenkokare, kaffebryggare eller hårtork för att undvika att säkringen vid landströmsanslutningen löser ut och att landströmsuttaget överbelastas.



- ▷ Om värmesystemet är fränkopplat på grund av risk för frost ska varmvattentanken tömmas.



- ▷ Modeller med 230-V eldrift kan endast användas om fordonet är anslutet till 230-V-nätet.
- ▷ Strömförsörjningen till värmestyrningen upprätthålls även när 12-V-huvudbrytaren är avstängd.

**Kontrollenheter**

Beroende på utrustning är en av följande två kontrollenheter installerad. Se bruksanvisningen från tillverkaren för information om hur produkten ska användas.



Bild 102 Truma CP classic



Bild 103 Truma CP plus

Driftlägen

Värmesystemet kan drivas i olika driftlägen:

- Värmedrift (med eller utan varmvattenberedning)
- Varmvattenberedning (endast varmvattenberedning)

Uppvärmning

I värmedriften kan även varmvattnet värmas upp när värmesystemet slås på. Om värmesystemet stängs av för att den önskade rumstemperaturen är uppnådd fortsätter värmesystemen av varmvattnet tills den inställda vattentemperaturen uppnåtts.

En temperatursensorn mäter rumstemperaturen.

Värmesystemet kan vid driftläge "endast värmesystem" köras med tom varmvattentank.

- Slå på:**
- Öppna huvudavstängningsventilen på gasflaskan och gasavstängningsventilen för "värmesystem/varmvattenberedare".
 - Slå på värmesystemet på kontrollenheten och ställ in önskad värmenivå.
 - Ställ in värmedriften på "endast värmesystem" eller "värmesystem och varmvattenberedning".

Cirkulationsfläkten slås på automatiskt så snart värmesystemet tas i bruk.

- Slå från:**
- Stäng av värmesystemet på kontrollenheten.
 - Stäng gasavstängningsventilen "värmesystem/varmvattenberedare" och huvudavstängningsventilen på gasflaskan.

När värmesystemet har stängts av kan cirkulationsfläkten fortsätta gå så att även restvärmen kan utnyttjas.

Varmvattenberedning

I driftläget "varmvattenberedning" fungerar inte värmesystemen av fordonet. I detta driftläge värms endast varmvattnet upp till 40 °C eller 60 °C.

Slå på varmvattenberedningen:

- Öppna huvudavstängningsventilen på gasflaskan och gasavstängningsventilen för "värmesystem/varmvattenberedare".
- Slå på värmesystemet på kontrollenheten och ställ in "Varmvattenberedning".



10.2.3 Säkerhets-/avtappningsventil

Värmesystemet är utrustat med en säkerhets-/avtappningsventil (Bild 104). Säkerhets-/avtappningsventilen gör så att vattnet i varmvattenberedningen inte fryser till is när det är frost och värmesystemet inte är påslagen.



- ▷ Öppna säkerhets-/avtappningsventilen och töm värmesystemet om fordonet inte ska användas under en längre tid.
- ▷ Vid temperaturer under 2 °C öppnar säkerhets-/avtappningsventilen automatiskt. Säkerhets-/avtappningsventilen kan inte stängas förrän temperaturen vid den ligger över 6 °C.
- ▷ Vattenpumpen och vattenarmaturerna skyddas inte mot frost genom säkerhets-/avtappningsventilen.



- ▷ Säkerhets-/avtappningsventilens tömningsrör måste alltid vara fritt från smuts (t. ex. löv, is).



Bild 104 Säkerhets-/avtappningsventil

Fylla på/tömma varmvattentanken

Varmvattentanken försörjs med vatten från vattentanken.

Fylla varmvattentanken med vatten:

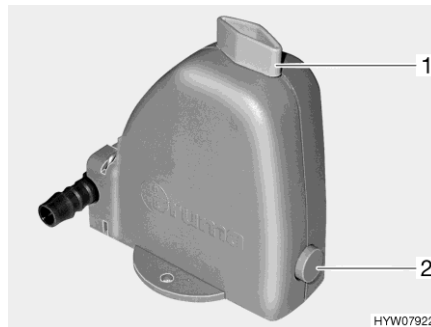
- Slå på 12 V-försörjningen på panelen.
- Stäng säkerhets-/avtappningsventilen. Ställ vredet (Bild 104,1) diagonalt mot säkerhets-/avtappningsventilen och tryck in tryckknappen (Bild 104,2).
- Samtliga vattenkranar ställs i läge "varmt" och öppnas. Vattenpumpen startar. Varmvattenledningarna fylls med vatten.
- Låt vattenkranarna vara öppna tills vatten rinner ut fritt från luftbubblor. Endast därigenom säkerställs att varmvattentanken är vattenfylld.
- Stäng samtliga vattenkranar.

Tömma varmvattentanken:

- Stäng av värmesystemet på kontrollenheten.
- Öppna säkerhets-/avtappningsventil. Vrid då vredet (Bild 104,1) mot säkerhets-/avtappningsventilen. Tryckknappen (Bild 104,2) skjuts ut. Nu töms varmvattentanken via säkerhets-/avtappningsventilen utomhus.
- Kontrollera att varmvattentanken är helt tömd (ca 12 liter).



- ▷ För ytterligare information se den separata instruktionsboken från tillverkaren.

10.2.4 Dieselvärme och varmvattenberedning (Truma Combi D) (specialmodeller)

Truma Combi D värmesystem och varmvattenberedning drivs med diesel. Funktionerna, kontrollenheterna och manövreringen motsvarar värmesystem Truma Combi, se avsnitt 10.2.2.

Mer information finns i dokumentationen från värmesystemets tillverkare.

10.2.5 Väggekamin

Frisk luft och avgas från värmesystemet leds bort i en två kammar-väggekamin.



- ▷ Ställ fordonet så, att väggekaminen har tillräckligt med frisk luft.
- ▷ Väggekaminen måste alltid stå fritt. Täck inte över väggekaminen.
- ▷ Vid camping under vintern, måste väggekaminen vara fri från snö och is.
- ▷ Kontrollera regelbundet väggekaminen, beroende av väderleken (snö, lövfall, smuts, o.s.v.). Rengör väggekaminen vid behov.
- ▷ Vid tvätt av fordonet skall vattenstrålen inte riktas direkt på väggekaminen.
- ▷ Om du inte följer detta, kan en problemfri funktion av värmesystemet inte garanteras.



Bild 105 Væggekamin (varmluft-värmsystem)

Væggekaminen finns monterad på den vänstra sidoväggen.



10.3 Gasspis



- ▶ Lämna inte gasspisen utan tillsyn när den är i drift. Stäng av gasspisen även när du lämnar den för en kort stund (t. ex. vid toalettbesök).
- ▶ Explosionsrisk - låt ej oförbränd gas strömma ut.
- ▶ Innan man börjar använda spisen, ska man se till att man har en god ventilation. Öppna ett fönster eller en taklucka.
- ▶ Använd inte gasspisen för att öka temperaturen inomhus.
- ▶ Häng inte upp några gardiner, förhängen eller kökshanddukar direkt vid spisen. Brandfara!
- ▶ Använd grytlappar eller grytvantar vid hantering med varma kastruller, stekpannor el. dyl. Risk för skador!
- ▶ När man använder gasspisen, dvs när gaslågan brinner, får det absolut inte finnas några brännbara eller lättantändliga föremål, som t. ex. kökshanddukar, servetter, i närheten av gasspisen. Brandfara!
- ▶ Den kompletta tändningsproceduren måste vara synlig uppifrån, ställ inte kastruller och liknande i vägen.
- ▶ Gasspisens locket stängs med hjälp av fjäderspänning. Risk att skada sig när locket stängs!



- ▷ Gasspisens lock av glas kan ej användas som kokplatta.
- ▷ Gasspisens lock får aldrig stängas när spisen är i bruk.
- ▷ Gasspisens lock får ej belastas tungt när det är stängt.
- ▷ Ställ inga heta kastruller på locket till gasspisen eller diskhon.
- ▷ Låt gasspisens lock vara öppet tills brännaren inte avger någon värme längre. Glasplattan kan annars spricka.



- ▷ Använd endast kastruller och stekpannor vars diameter passar till gasspisen.
- ▷ När flaman slocknar spärrar tändsäkringen automatiskt gastillförseln.
- ▷ Gasspisen har en automatisk gasavstängning. Mer information finns i den separata instruktionsboken till gasspisen.

Fordonets kök har en gasspis med 2 lågor.

Reglagen för gasspisen finns precis intill gasspisen.



Gasspis (Basfordon Stellantis)



Bild 106 Gasspis

- Slå på:**
- Öppna huvudavstängningsventilen på gasflaskan och gasavstängningsventilen "spis".
 - Öppna gasspisens lock.
 - Vrid vridregulatorn (Bild 106,1) till önskad låga till tändningsläge (stor låga).
 - Tryck in vridregulatorn och håll den intryckt.
 - Tryck på tryckknappen (Bild 106,2). På brännaren skapas en gnista. Tryck på tryckknappen flera gånger om det behövs.
 - När flammen brinner ska man hålla vridregulatorn nedtryckt i ytterligare 10 till 15 sekunder, tills tändsäkringen håller gastillförseln öppen.
 - Släpp vridregulatorn och vrid den till önskad inställning.
 - Upprepa proceduren om lågan inte tänds.
- Slå från:**
- Ställ vridregulatorn på 0-läget. Flammen slocknar.
 - Stäng gasavstängningsventilen "spis" och huvudavstängningsventilen på gasflaskan.

Gasspis (Basfordon Ford)

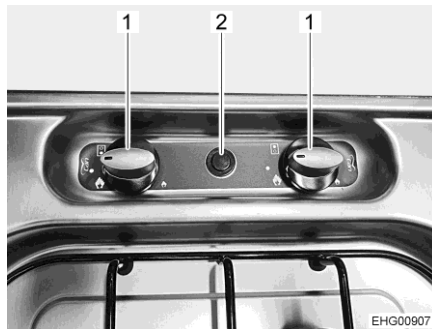

Bild 107 Gasspis, 2 lågor



Bild 108 Manöver- och indikeringsselement

- 1 Indikator kokplatta
- 2 0-läge (gasförsörjning stängd)
- 3 Knapp för elektronisk tändning
- 4 Vridregulator
- 5 Läge "minst låga"
- 6 Läge "störst låga"



- ▷ Se till när du tänder (slår på) att det inte finns några kastruller eller andra föremål över brännaren.

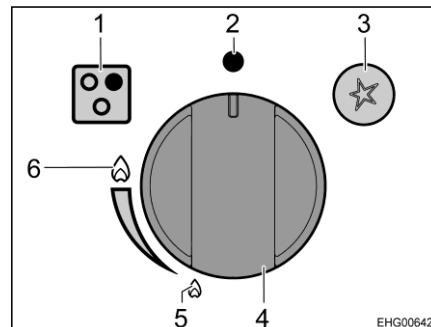

- Slå på:**
- Öppna huvudavstängningsventilen på gasflaskan och gasavstängningsventilen "spis".
 - Öppna gasspisens lock.
 - Tryck på vridregulatorn (Bild 108,4) och vrid den till läget "störst låga" (Bild 108,6).
 - Håll in vridregulatorn och tryck på knappen för elektronisk tändning (Bild 108,3).
 - När lågan brinner: Håll vridregulatorn intryckt i några sekunder till (annars slocknar lågan igen) och släpp den sedan.
 - Vrid vridregulatorn till önskat läge mellan "minst låga" (Bild 108,5) och "störst låga" (Bild 108,6).
 - Upprepa proceduren om lågan inte tänds.
- Slå från:**
- Ställ vridregulatorn (Bild 108,4) på 0-läget (Bild 108,2).
 - Stäng gasavstängningsventilen "spis" och huvudavstängningsventilen på gasflaskan.

10.4 Kylskåp

Medan man kör är kylskåpet i drift via 12 V-nätet. Vid höga omgivningstemperaturer uppnår kylskåpet inte längre full kyleffekt.

10.4.1 Kompressor-kylskåp - Allmänt



- ▶ Håll alltid luftspringorna fria.
- ▶ På grund av de tekniska egenskaperna, kan temperaturen i kylskåpet och frysfacket inte alltid hållas konstanta. Vid ogynnsamma förhållanden kan livsmedlen i frysfacket tina upp.



- ▷ Använd inga anordningar eller värmeaggregat för att påskynda avfrostningen.
- ▷ Om fordonet utsätts för starkt solljus: Lufta fordonet tillräckligt.
- ▷ Säkra produkterna i kylskåpet mot glidning, före färden.
- ▷ Bodelsbatteriet har endast en begränsad energireserv. Se till att bodelsbatteriet alltid är tillräckligt laddat. Bodelsbatteriet laddas av generatoren under färd. När fordonet är parkerat kan bodelsbatteriet laddas med hjälp av landström, en laddare eller av en solcellsanläggning.



- ▷ Temperaturen i kylskåpet är beroende av omgivningstemperaturen (rumstemperatur), hur ofta dörren öppnas och hur fullt kylskåpet är. Efterjustera kylskåpet om nödvändigt.
- ▷ För ytterligare information se den separata instruktionsboken från tillverkaren.

Driftlägen Kylskåpen kan endast drivas med 12 V likspänning.
12 V-försörjningen sker alltid via el-blocket.



10.4.2 Thetford T1000



- ▶ Håll alltid luftspringorna fria.
- ▶ Kylskåpet drivs via fordonets 12 V-nät. Vid höga omgivningstemperaturer uppnår kylskåpet inte längre full kyleffekt och förbrukar mer ström. Vid ogynnsamma förhållanden kan livsmedlen i frysacket tina upp.



- ▷ Använd inga anordningar eller värmeaggregat för att påskynda avfrostningen.
- ▷ Om fordonet utsätts för starkt solljus: Lufta fordonet tillräckligt.
- ▷ Säkra produkterna i kylskåpet mot glidning, före färd.



- ▷ Temperaturen i kylskåpet är beroende av omgivningstemperaturen (rumstemperatur), hur ofta dörren öppnas och hur fullt kylskåpet är. Efterjustera kylskåpet om nödvändigt.
- ▷ Bodelsbatteriet har endast en begränsad energireserv. Därför bör kylskåpet inte drivas under en längre tid utan en 230 V-anslutning när fordonet står still.
- ▷ Kontroller regelbundet uppsamlingskaret, för kondensvatten, före färd och vid användning av kylskåpet.
- ▷ För ytterligare information se den separata instruktionsboken från tillverkaren.

Driftlägen

Kylskåpen kan endast drivas med 12 V likspänning.

12 V-försörjningen sker alltid via el-blocket.

Vid körning leder el-blocket strömmen från fordonsgeneratorn till kylskåpet.

Om fordonet står stilla och **inte** är anslutet till 230 V-försörjningen försörjer el-blocket kylskåpet med ström från bodelsbatteriet.

Om fordonet står stilla och är anslutet till 230 V-försörjningen omvandlar elektroblocket den ingående spänningen till 12 V och leder den vidare till kylskåpet.

Omkopplingen mellan de olika typerna av försörjning sker automatiskt.

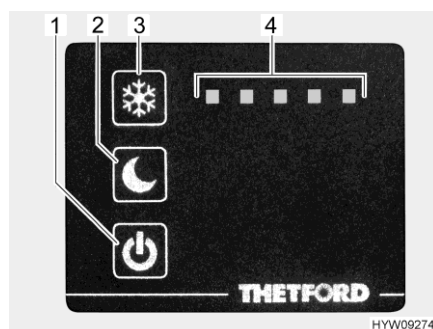

- 1 På/Av-knapp med blå kontrollampa
- 2 Knapp nattläge
- 3 Knapp temperaturinställning
- 4 Indikering av kylsteg

Bild 109 Reglage, knappar (kylskåp)

- Slå på:**
- Tryck in På/Av-knappen (Bild 109,1) och håll intryckt ungefär 2 sekunder. Den blå kontrollampan visar att kylskåpet fungerar. Indikatorn (Bild 109,4) visar det inställda kylnivå. Denna indikator dimmas efter ungefär 10 sekunder.



- Stäng av:**
- Tryck in På/Av-knappen (Bild 109,1) och håll intryckt ungefär 2 sekunder. Den blå kontrollampan slocknar långsamt.

Kylnivå med vilket kylskåpet kyler, måste ställas in efter rumstemperaturen. Hög rumstemperatur, kräver ett högt kylsteg. Vid låg rumstemperatur, är ett lägre kylsteg tillräckligt.

- Ställa in kylsteg:**
- Tryck in knappen temperaturinställning (Bild 109,3) och håll intryckt ungefär 1 sekund. Det aktuellt inställda kylnivå (Bild 109,4) visas.
 - Tryck på knappen temperaturinställning (Bild 109,3) tills det önskade kylnivå nås.

Kylskåpet har et nattläge. När nattläget är aktiverat, arbetar kylskåpet med lägre ljudeffekt.

- Slå på nattläge:**
- Tryck på knappen nattläge (Bild 109,2). Den blå kontrollampan visar att nattläge är aktiverat.

- Stäng av nattläge:**
- Tryck på knappen nattläge (Bild 109,2). Den blå kontrollampan slocknar. Kylskåpet arbetar på nytt i normaldrift.

Under driften kan kondensvatten ansamlas i uppsamlingskaret under frysfacket. Uppsamlingskaret måste tömmas regelbundet.

- Uppsamlingskar töm:**
- Tryck in två stift (vänster och höger på uppsamlingskaret).
 - Dra ut uppsamlingskaret och töm.

Om ett isskikt på över 3 mm har bildats på ett eller flera ställen i frysfacket, måste kylskåpet frostas av.

- Frosta av:**
- Stäng av kylskåpet.
 - Ta ut alla produkter från kylskåpet.
 - Lämna kylskåpsdörr öppet.
 - Placera en lämplig behållare under uppsamlingskarets dräneringsöppning.
 - Ta bort pluggen från dräneringsöppningen.
 - Torka upp vatten från upptiningen med en svamp eller trasa.
 - När kylskåpet är avfrostat: Sätt tillbaka pluggen i dräneringsöppningen.
 - Rengör kylskåpet.

**Permanent avtappning**

Kylskåpet har permanent avtappning som kan användas istället för uppsamlingskaret. Kondensvattnet som uppstår samlas då inte i uppsamlingskaret. Vattnet leds istället bort under fordonet via en avloppsslang.

För att kunna använda den permanenta avtappningen måste uppsamlingskaret och pluggen för avtappningsöppningen tas bort enligt beskrivningen ovan.

10.4.3 Kompressor-kylskåp Dellcool CVB3-86Da

- ▶ Av tekniska skäl kan temperaturen i kylskåpet och frysfacket inte alltid hållas konstant. Under ogynnsamma förhållanden kan mat i frysfacket tinas upp och förstöras.



- ▷ Värme genereras under drift. På så sätt förhindrar man att kylskåpet inte överhettas: Håll alltid ventilationsöppningarna fria.
- ▷ Om fordonet står i direkt solljus på sommaren kan det bli mycket varmt i fordonet. Använd inte kylskåpet om innetemperaturen i fordonet överskrider 60 °C. I annat fall kan kompressorn skadas.
- ▷ Placera inga heta föremål i kylskåpet för att påskynda avfrostningen. Tina inte upp kylskåpet med varmluftstork eller liknande.
- ▷ Stäng av kylskåpet för att rengöra det.



- ▷ Bodelsbatteriet har endast en begränsad energireserv. Använd därför inte kylskåpet under en längre tid när fordonet står stilla och inte är anslutet till en 230 V-försörjning.
- ▷ Uppsamlingskaret för kondensvatten är fast monterat i detta kylskåp och kan inte tas ut. Kondensvattnet leds dock bort under fordonet via permanent avtappning.
- ▷ För ytterligare information se den separata instruktionsboken från tillverkaren.

Energiförsörjning

Kylskåpen kan endast drivas med 12 V likspänning.



Bild 110 Reglage, knappar (kylskåp)

- 1 På/Av-knapp
- 2 Kontrollampa drift
- 3 Knapp för kylsteg
- 4 Kontrollampor kylstegsinställning
- 5 Knapp driftläge
- 6 Kontrollampa nattläge
- 7 Kontrollampa boostläge
- 8 Varningslampa störning

Slå på: ■ Tryck på På/Av-knappen (Bild 110,1) i en sekund. Summertonen hörs, alla kontrollampor tänds (ljusstest) och släcks efter ca 10 sekunder. Endast driftkontrollampan (Bild 110,2) förblir tänd och indikerar att kylskåpet fungerar. Kompressorn startar efter en kort fördröjning.

Stäng av: ■ Tryck på valfri knapp för att aktivera reglaget.
■ Håll på/av-knappen (Bild 110,1) intryckt i 10 sekunder. Summertonen hörs och alla kontrollampor släcks.

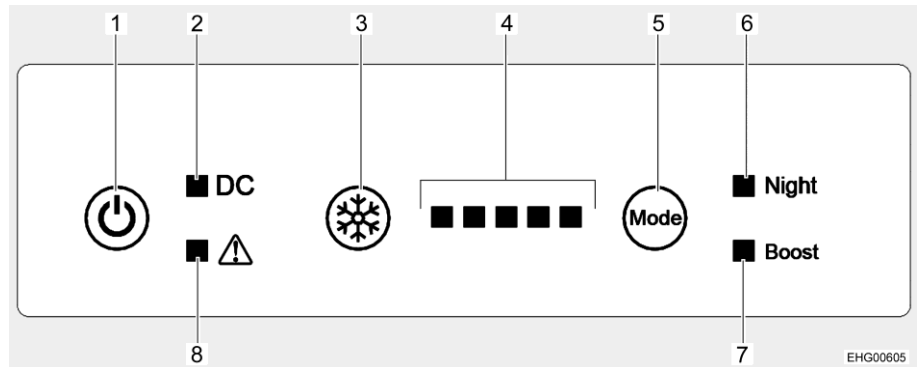

Ställa in kylsteg:

- ▷ Kyleffekten beror på omgivningstemperaturen och även på hur mycket mat som ska kylas i kylan och hur ofta dörren öppnas.
- Tryck på knappen för kylsteg (Bild 110,3) upprepade gånger tills önskat kylsteg visas. Ju fler kontrollampor (Bild 110,4) som tänds, desto högre kyleffekt (och även energiförbrukning).

Förutom normal kyldrift har kylskåpet ytterligare två driftläge:

- Nattläge: När nattläget är påslaget fungerar kylskåpet med mindre effekt och är därför tystare.
- Boostläge (inställning från fabrik): När boostläget är påslaget fungerar kylskåpet med hög effekt för att kyla så snabbt som möjligt.

Slå på nattläge: ■ Tryck på driftlägesknappen (Bild 110,5) upprepade gånger tills kontrollampan för nattläge (Bild 110,6) lyser. Kylskåpet fungerar nu i nattläge.

Stäng av nattläge: ■ Tryck på driftlägesknappen (Bild 110,5) upprepade gånger tills kontrollampan för nattläge (Bild 110,6) slocknar. Kylskåpet arbetar på nytt i normaldrift.

Slå på boostläge: ■ Tryck på driftlägesknappen (Bild 110,5) upprepade gånger tills kontrollampan för boostläge (Bild 110,7) lyser. Kylskåpet fungerar nu i boostläge.

Stäng av boostläge: ■ Tryck på driftlägesknappen (Bild 110,5) upprepade gånger tills kontrollampan för boostläge (Bild 110,7) slocknar. Kylskåpet arbetar på nytt i normaldrift.



- ▷ För ytterligare information se den separata instruktionsboken från tillverkaren.

10.4.4 Lås till kylskåpsdörr



- ▷ Under färd skall kylskåpsdörren alltid vara stängd och spärrad i det stängda läget.



- ▷ När kylskåpet är avstängt ska kylskåpsdörren låsas i ventilationsläget. På så sätt förhindrar man mögelbildning.

Kylskåpsdörren kan låsas i två lägen:

- Stängd kylskåpsdörr under resa och när kylskåpet används
- Lätt öppnad kylskåpsdörr som ventilationsläge då kylskåpet är avstängt

Thetford Kylskåpet öppnas och stängs med handtaget på dörren.

Öppna: ■ Tryck handtaget åt sidan, håll det tryckt och öppna kylskåpsdörren.

Stänga: ■ Stäng kylskåpsdörren. Låskroken snäpper hörbart fast.

Ventilationsläge Kylskåpsdörren kan sedan låsas i ventilationsläge med en svängbar bygel.



Bild 111 Låsanordning i normalläge



Bild 112 Låsanordning i ventilationsläge

- Spärra:**
- Öppna kylskåpsdörren.
 - Sväng med bygeln (Bild 111,1) framåt (Bild 112).
- Om kylskåpsdörren nu är stängd kommer den att stå på glänt.

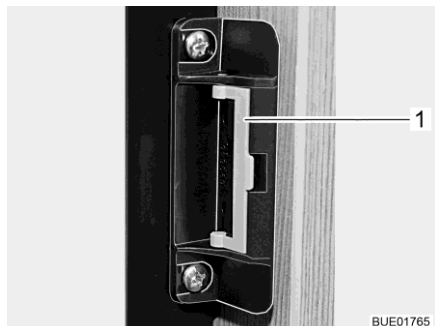

Dellcool Kylskåpsdörren kan låsas i ventilationsläge. Låsanordningen kan flyttas för detta ändamål.



Bild 113 Låsanordning

Placera låsanordningen i ventilationsläge:

- Öppna kylskåpsdörren.
- Skjut låsanordningen åt höger (Bild 113, pil).

Om kylskåpsdörren nu är stängd kommer den att stå på glänt.

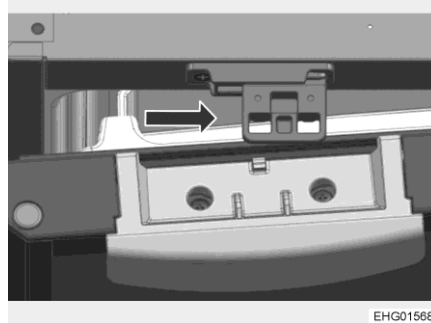
Placera låsanordningen i normalläge:

- Öppna kylskåpsdörren.
 - Skjut låsanordningen åt vänster.
- Kylskåpsdörren kan nu stängas helt.





Kapitelöversikt

I detta kapitel finns information om fordonets sanitetssystem.

11.1 Vattenförsörjning, allmänt



- ▶ Fyll endast på vattentanken från försörjningsledning som har dricksvattens kvalitet.
- ▶ Vid påfyllning får endast slangar eller behållare användas som är godkända för dricksvatten.
- ▶ Påfyllningsslang eller behållare ska före användning spolas noga med dricksvatten (två till tre gånger tankens volym).
- ▶ Töm påfyllningsslang eller behållare fullständigt efter användning och stäng öppningar till påfyllningsslang eller behållare.
- ▶ Vatten som blir stående i vattentanken eller i vattenledningarna blir oanvändbart efter kort tid. Därför är det viktigt att man grundligt rengör vattenledningar och vattentank före varje användning av fordonet. När man ställer undan fordonet, d.v.s. när det inte ska användas på ett tag skall vattentanken och vattenledningarna tömmas helt och hållet.
- ▶ Vid avställning under längre tid än en vecka ska vattensystemet desinficeras innan man använder fordonet (se kapitel 12).



- ▷ När fordonet inte används under flera dagar eller inte värms upp vid risk för frost ska hela vattensystemet tömmas. Se till att vattenpumpen är avstängd. Annars går vattenpumpen varm och kan ta skada. Vattenkranarna skall vara öppna i mittläge. Låt alla avtappningskranar vara öppna. På så sätt undviks frostsador i fast installerade apparater, frostsador på fordonet och avlagringar i vattenförande komponenter.
- ▷ Utan vatten går vattenpumpen torr och kan ta skada efter senast en minut. Vattenpumpen får aldrig användas då vattentanken är tom.

Fordonet är utrustat med inbyggd vattentank. En elektrisk vattenpump pumpar vattnet till olika ställen där man kan ta vatten. Vattenpumpen startar automatiskt och pumpar vatten när en vattenkran öppnas.

Det smutsiga vattnet samlas i avloppstanken. På panelen kan avläsas hur full vattentanken eller avloppstanken är.



- ▷ Innan man öppnar någon vattenkran måste 12 V-försörjningen på panelen tillkopplas. Vattenpumpen arbetar inte annars.

Monteringsställe för vattenpumpen

Den dränkbara pumpen finns i vattentanken.



11.2 Vattentank

Vattentanken rymmer ca 90 l (basfordon Stellantis) resp. ca 100 l (basfordon Ford).



- ▷ Av körsäkerhetsskäl och av registreringstekniska skäl måste volymen minskas under körning. När vatten tappas av med hjälp av ratten för säkerhetsavtappning (se avsnitt 11.2.4), kvarstår en restvolym på ca 20 l i vattentanken.

Monteringsställe

Vattentanken är inbyggd till höger i det bakre området och åtkomlig via två luckor.



Bild 114 Vattentank

11.2.1 Påfyllningsöppning för dricksvatten, med lock



Bild 115 Lock för påfyllningsöppningen för dricksvatten

Påfyllningsöppningen för dricksvatten är beroende på modell placerat på fordonets vänstra eller högra sida.

Påfyllningsöppningen för dricksvatten är märkt med symbolen "☞" (Bild 115,1). Locket låses och låses upp med nyckeln till de utvändiga låsen (utvändiga luckorna).

- Öppna:**
- Stick in nyckeln i låscylindern (Bild 115,2) och vrid ett kvarts varv moturs.
 - Locket tas av.
 - Fyll på vattentanken med dricksvatten.
- Stänga:**
- Skruva på locket till påfyllningsöppningen för dricksvatten.
 - Vrid nyckeln ett kvarts varv medurs.
 - Dra ut nyckeln.
 - Kontrollera att locket sitter ordentligt fast på påfyllningsöppningen för dricksvatten.

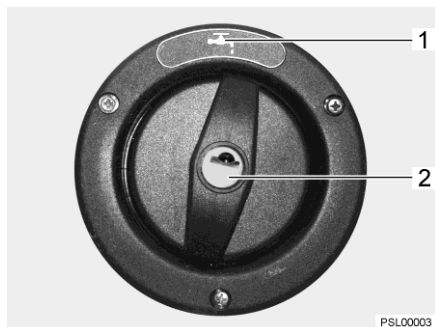

11.2.2 Påfyllning av vattensystem



- ▶ Beakta fordonets tekniskt tillåtna totalvikt när vattentanken fylls. När vattentanken är full måste bagaget reduceras i enlighet med detta.



- ▷ Utan vatten går vattenpumpen torr och kan ta skada efter senast en minut. Vattenpumpen får aldrig användas då vattentanken är tom.



- ▷ När vattentanken fylls på kan vattenmängden avläsas på panelen.

- Ställ fordonet vågrätt.
- Koppla på 12 V-försörjningen på panelen.



Bild 116 Säkerhets-/avtappningsventil öppen



Bild 117 Säkerhets-/avtappningsventil stängd

- Stäng säkerhets-/avtappningsventilen. Ställ vredet (Bild 116,1) diagonalt mot säkerhets-/avtappningsventilen och tryck in tryckknappen (Bild 116,2). Den stängda säkerhets-/avtappningsventilen visas i Bild 117. Vid temperaturer lägre än 6 °C kan säkerhets-/avtappningsventilen inte stängas.
- Stäng samtliga vattenkranar.
- Stäng vattentankens utloppsöppning.
- Öppna påfyllningsöppningen för dricksvatten på fordonets utsida.
- Fyll på vattentanken med dricksvatten. För fyllning används vattenslang, vattendunk med trätt eller liknande.
- Samtliga vattenkranar ställs i läge "varmt" och öppnas. Vattenpumpen startar. Varmvattenledningarna fylls med vatten.
- Vattenkranarna skall vara öppna tills vatten rinner ut fritt från luftblåsor. Endast därigenom säkerställs att varmvattenberedaren är vattenfylld.
- Samtliga vattenkranar ställs i läge "kallt" och öppnas. Kallvattenledningarna fylls med vatten.
- Vattenkranarna skall vara öppna tills vatten rinner ut fritt från luftblåsor.
- Stäng samtliga vattenkranar.
- Stäng påfyllningsöppningen för dricksvatten.
- Kontrollera att vattentankens lock är tätt.

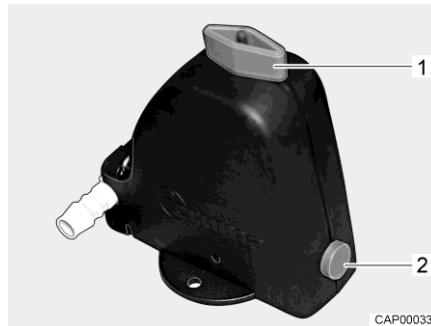

11.2.3 Fylla på vatten efteråt

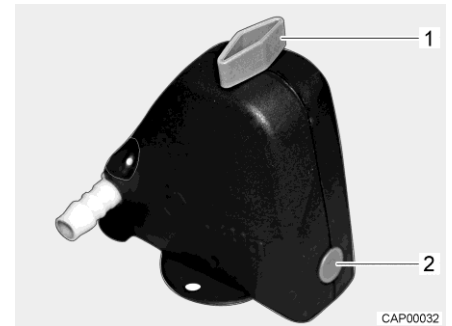

- ▶ Beakta fordonets tekniskt tillåtna totalvikt när vattentanken fylls. När vattentanken är full måste bagaget reduceras i enlighet med detta.

Fyll vattentanken med dricksvatten enligt följande:

- Öppna påfyllningsöppningen för dricksvatten (Bild 115).
- Fyll på vattentanken med dricksvatten. För fyllnig används vattenslang, vattendunk med tratt eller liknande.
- Stäng påfyllningsöppningen för dricksvatten.

11.2.4 Minska vattenvolymen för körning



- ▶ Beakta fordonets högsta tekniskt tillåtna lastvikt när vattentanken fylls. När vattentanken är full måste bagaget reduceras i enlighet med detta.

Ratt Ratten är monterad på vattentanken.



Bild 118 Vattentank med ratt

- Stänga:**
- Vrid ratten (Bild 118,1) på vattentanken medurs till stoppläget.
 - Fyll på vattentanken med dricksvatten.
- Öppna:**
- Vrid ratten (Bild 118,1) på vattentanken moturs till motståndet. Vattnet rinner ut tills ca 20 liter är kvar.



11.2.5 Tappa av vatten

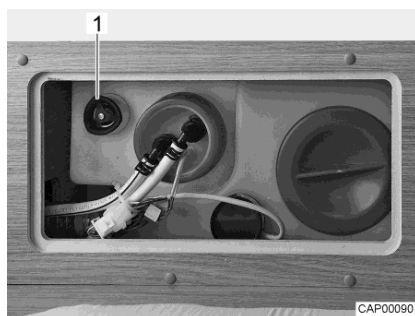

Bild 119 Vattentank med ratt

- Vrid ratten (Bild 119,1) på vattentanken moturs mot motståndet till stoppläget för att öppna utloppsöppningen helt.

11.2.6 Tömma vattensystemet

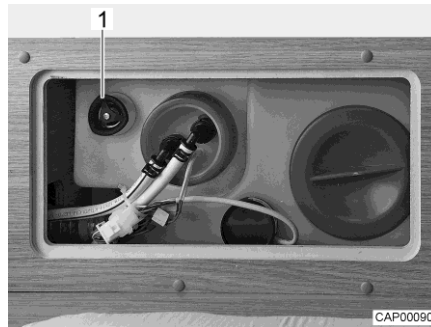

- ▷ När fordonet inte används under flera dagar eller inte värms upp vid risk för frost ska hela vattensystemet tömmas. Se till att 12 V-försörjningen är avstängd på panelen. Annars går vattenpumpen varm och kan ta skada. Vattenkranarna skall vara öppna i mittläge. Låt säkerhets-/avtappningsventilen (i förekommande fall) och alla avtappningskranar vara öppna. På så sätt undviks frostsador i fast installerade apparater, frostsador på fordonet och avlagringar i vattenförande komponenter.

Töm och lufta vattensystemet enligt följande. Så här undviks frostsador och avlagringar:

- Ställ fordonet vågrätt.
- Stäng av 230 V-försörjning. För detta stäng av 230 V-säkring (se avsnitt 9.9.2). Den externa 230 V-anslutningen kan förbli ansluten för laddning av batteriet.
- Stäng av 12 V-försörjningen på panelen.
- Ta varmvattenberedningen ur funktion (se avsnitt 10.2.2).



Bild 120 Säkerhets-/avtappningsventil stängd



Bild 121 Säkerhets-/avtappningsventil öppen

- Öppna säkerhets-/avtappningsventil (Bild 120). Vrid vredet (Bild 120,1) mot säkerhets-/avtappningsventilen. Tryckknappen (Bild 120,2) skjuts ut. Den öppna säkerhets-/avtappningsventilen visas i Bild 121.

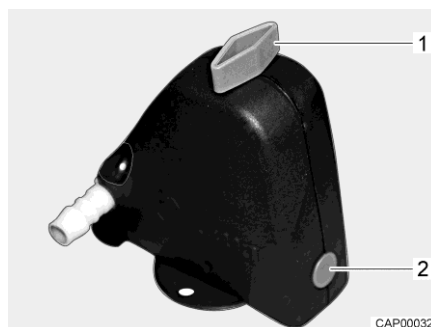

- Öppna vattentankens utlopp (se avsnitt 11.2.5).
- Öppna alla vattenkranar och ställ dem i mittläge.
- Fäst handduschen upptill i duschläge.
- Håll upp vattenpumpen tills vattenledningarna är helt tömd.
- Kontrollera att vattentanken verkligen har tömts helt.
- Blås ut vattnet som är kvar i vattenledningarna (max. 0,5 bar). Drag då bort slangen från vattenpumpen och blås in i slangen.
- Rengör vattentanken och skölj den noga.
- Låt vattensystemet torka så länge som möjligt.
- När systemet har tömts ska alla vattenkranar vara öppna i mittläge.
- Låt säkerhets-/avtappningsventilen förbli öppen.

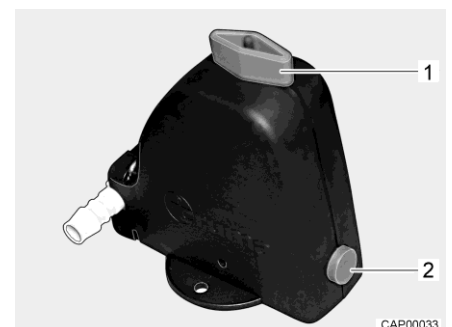
11.3 Avloppstank



- ▷ Tillsätt så mycket frostskyddsmedel i avloppstanken (t. ex. koksalt) att avloppsvattnet inte kan frysa.
- ▷ Kokande vatten får aldrig hällas direkt i fatutloppet. Kokande vatten kan leda till deformationer och otäthet i avloppsvattensystemet.



- ▷ Avloppstanken får endast tömmas på speciella hanteringsanläggningar t. ex. på campingplatser eller andra ställplatser.



Bild 122 Handhavande avloppsventil

Avloppsventilen för tömning av avloppsvatten är placerad på fordonets vänstra sida.

Fyrkant för att öppna avtappningskranen finns kan nås direkt under fordonets golv.

- Tömning:**
- Sätt nyckeln (Bild 122,2) mot fyrkanten (Bild 122,1).
 - För att öppna avtappningskranen vrid fyrkanten ett kvarts varv.
 - Avloppstanken töms helt.
 - För att stänga avloppsventilen vrid tillbaka fyrkanten till stopp.

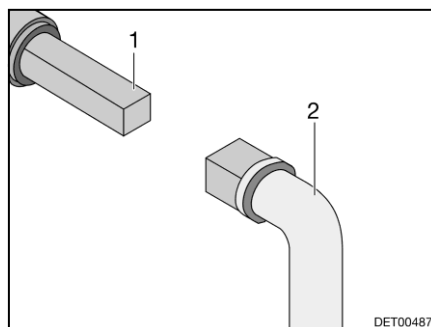

11.4 Isolerad och uppvärmd avloppstank

Beroende på modell och utrustning är fordonet utrustat med en isolerad och uppvärmd avloppstank samt med en automatisk styrning av avloppstanksuppvärmesystemen.

När till/från-brytaren på styrningen är påslagen (Bild 123), kopplas avloppstanksuppvärmesystemen automatiskt på så snart utetemperaturen faller under 0 °C. Avloppstanken är därmed skyddad mot frost.

Monteringsplats brytare

Till/från-brytaren sitter under köksarbetsbänken eller är monterad i sittgruppen.



Bild 123 Till/från-brytare, påslagen

Slå på automatisk avloppstanksuppvärmesystemen:

- Tryck nedtill på till/från-brytaren. LED-indikatorn (Bild 123,1) lyser.

Slå av automatisk avloppstanksuppvärmesystemen:

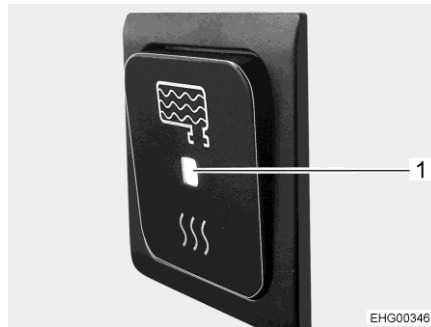
- Tryck upptill på till/från-brytaren. LED-indikatorn (Bild 123,1) slocknar.



11.5 Toalettrum



- ▷ Transportera ingen last i duschkaret. Duschkaret eller andra inredningsföremål i toalettrummet kan skadas.



Bild 124 Ljusbrytare för toalettrum



Bild 125 Uttagbar golvplatta

Ljusbrytaren (Bild 124,1) för toalettrummet sitter inne i toalettrummet.

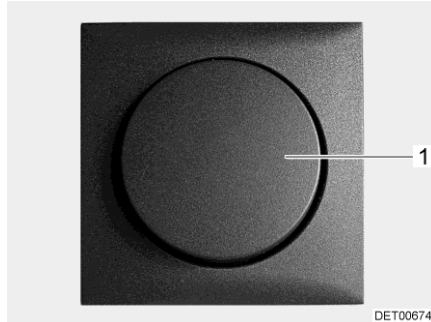
- Ta bort den uttagbara golvplattan (Bild 125,1) när du vill duscha.

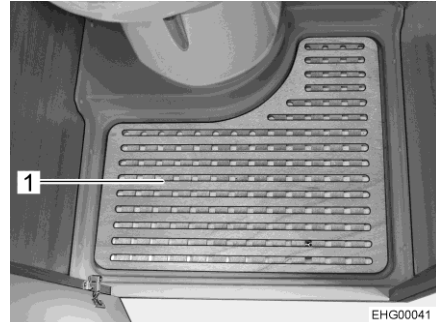

Bild 126 Toalett med dusch

- Stäng dörren (Bild 126,1) när du vill duscha och dra till duschförhänget (Bild 126,2) helt, så att alla väggar är skyddade.
- Dra ut handduschen och häng den i den för ändamålet avsedda öppningen eller uppe på duschförhänget.
- För att ventilera under eller efter duschning resp. för att torka blöta kläder skall toalettdörren stängas och toalettens taklucka eller fönster öppnas. Luften kan då cirkulera bättre.
- Ta bort tvålorester från duschkaret och tvättstället efter duschen, annars kan det bildas sprickor i duschkaret.
- Duschen bör torkas upp efter användning för att förhindra fuktangrepp.



- ▷ Ytterligare information om rengöring av toalettrummet finns i avsnittet 12.2.

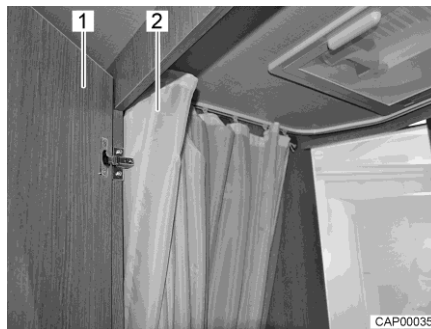

11.5.1 Tvättställ (endast för 540V)

Toaletten är utrustad med ett uppfällbart tvättställ.



1 Stödskiva

Bild 127 Stödskiva

Fälla ned tvättstället:

- Fäll långsamt ned stödskivan (Bild 127,1) till stoppet.

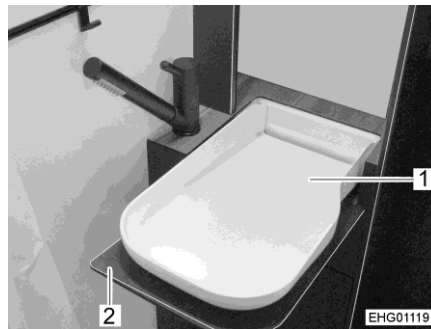

1 Tvättställ
2 Stödskiva

Bild 128 Tvättställ, nedfällt

Fälla upp tvättstället:

- Ta tag i framkanten på stödskivan (Bild 128,2) och fäll upp mot väggen tills den klickar på plats.

11.6 Toalett



- ▷ Belasta toaletten med maximalt 120 kg.
- ▷ Töm latrintanken när risk för frost föreligger och fordonet inte är uppvärmd.
- ▷ Att sätta sig på toalettens lock är ej tillåtet. Locket tål ej vikten av personer och kan gå sönder.
- ▷ Lämplig kemikalie används till toaletten. Ventilationen tar bort alla odörer, dock ej smuts och gaser. Smuts och gaser angriper gummipackningarna.



- ▷ För ytterligare information se den separata instruktionsboken från tillverkaren.



- ▷ Latrintanken får endast tömmas på speciella hanteringsanläggningar t. ex. på campingplatser eller andra ställplatser.



11.6.1 Svängbar toalett

Toaletten spolas direkt via fordonets vattensystem.



Bild 129 Toalett

Toalettskålen kan vridas till önskad position. Ta tag i toalettens överdel (Bild 129,2) med händerna och vrid.

Kontrollenheten med spolknappen (Bild 129,1) är placerad i närheten av toalettskålen.

Nivåindikeringen (Bild 129,4) ändrar färg från grönt till rött när latrintanken måste tömmas.

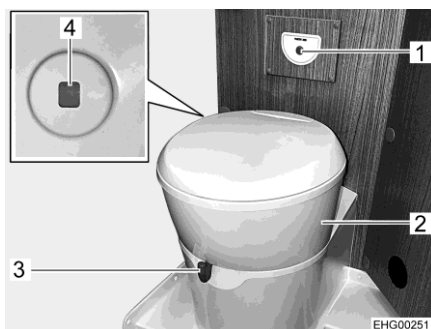
- Spola:*
- Öppna spjället på toaletten före spolning. Skjut för detta spjällspaken (Bild 129,3) moturs.
 - För att spola, tryck på den blå spolknappen (Bild 129,1).
 - Efter spolning stängs spjället. Skjut för detta spjällspaken medurs.

11.6.2 Toalett med fast bänk (endast för 540V)

Toaletten spolas via fordonets vattensystem.



Bild 130 Kontrollenhet Thetford-toalett

- Spola:*
- Öppna spjället på Thetford-toaletten före spolning. Därtill vrids spjällspaken (Bild 130,1) moturs.
 - För att spola, tryck på den blå spolknappen (Bild 130,3).
 - Efter spolning stängs spjället. Därtill vrids spjällspaken (Bild 130,1) medurs.

Kontrolllampan (Bild 130,2) lyser när Thetford-kassetten måste tömmas.



11.6.3 Tömning av latrintank



▷ Latrintanken kan endast tas ut när spjället är stängt.



Bild 131 Lucka för latrintanken



Bild 132 Latrintank

- Skjut spjällspaken på toalettskålen medurs. Spjället stängs.
- Öppna luckan till latrintanken på fordonets utsida. Stick för detta in nyckeln i låscylindern (Bild 131,1) i trycklåset och vrid den ett kvarts varv medurs.
- Dra ut nyckeln.
- Tryck samtidigt in de två trycklåsen (Bild 131,2) med tummarna och öppna luckan för latrintanken.
- Sväng luckan helt upp och ställ mjukt mot ytterväggen. Luckan hålls magnetiskt öppen.
- Drag upp fästbygeln (Bild 132,2) och drag ut latrintanken (Bild 132,1).
- Transportera latrintanken till en därför avsedd tömningsanläggning och töm den helt.



▷ Tryck med tummen på luftningsknappen för att tömma latrintanken helt.

11.6.4 Vinterdrift



▷ Använd inga frostskyddsmedel. Frostskyddsmedel kan skada toaletten.

Om toaletten, vattentanken och latrintanken (kassett) befinner sig på en frostskyddad plats i fordonet kan toaletten även användas vintertid.

Om toaletten, vattentanken och latrintanken (kassett) inte sitter på en frostskyddad plats i fordonet skall vattentanken, latrintanken och vattenledningarna tömmas vid risk för frost. På så sätt förhindrar man frostsador.



11.6.5 Tillfällig avställning



- ▷ Om toaletten inte skall användas under en längre tid skall vattentanken, latrintanken och vattenledningarna tömmas.

Stänga av toaletten tillfälligt:

- Töm vattentanken.
- Använd toalettens spolmekanism tills inget vatten längre kommer in i toaletten. Observera att pumpen kan skadas senast efter en minut om den körs torr.
- Töm latrintanken.
- Spola ur latrintanken noggrant.
- Lämna tömningsröret på latrintanken öppet.
- Låt latrintanken torra så länge som möjligt.



Kapitelöversikt

I detta kapitel finns information om fordonets skötsel.

I slutet av detta kapitel hittar du kontrollistor med åtgärder som måste utföras om fordonet inte används under en längre tid.

12.1 Utvärdig skötsel

12.1.1 Allmänt

Den normala utvärdiga skötseln består av regelbunden tvätt. Hur ofta fordonet behöver tvättas beror på hur det används och under vilka omständigheter. I områden med kraftigt förorenad luft eller vid körning på saltade vägar måste fordonet tvättas oftare. Om fordonet utsätts för salthaltig och fuktig luft (kustområden, varmt och fuktigt klimat) skall fordonet också tvättas oftare.

Parkera helst inte under träd. De kådaliknande utsöndringarna som droppar ned från vissa träd gör att lacken mattas och kan påskynda eventuell korrosionsprocess.

Fågelspillning skall tvättas bort ordentligt med en gång eftersom syran i spillningen har en frätande effekt.

12.1.2 Tvätta med högtryckstvätt



- ▷ Däcken får aldrig rengöras med högtryckstvätt. Däcken kan skadas.
- ▷ Spruta inte direkt på utvärdiga applikationer (dekorfilm) med högtryckstvätt. De utvärdiga applikationerna kan lossna.

Innan man tvättar fordonet med en högtryckstvätt är det viktigt att man läser igenom bruksanvisningen till högtryckstvätten.

När man tvättar fordonet med ett runt munstycke ska avståndet mellan fordonet och munstycket vara minst ca 700 mm.

Tänk på att vattenstrålen har ett högt tryck när den kommer ut ur munstycket. Om man inte följer alla anvisningar och använder högtryckstvätten på felaktigt sätt kan detta leda till skador på fordonet. Vattentemperaturen får inte överstiga 60 °C. Flytta vattenstrålen hela tiden, rikta den alltså inte en längre tid på ett och samma ställe. Rikta inte vattenstrålen direkt mot dörrspalter, elektriska komponenter, kontakter, tätningar, ventilationsgaller eller takluckor. Fordonet kan skadas eller vatten kan tränga in i de inre utrymmena.



12.1.3 Tvättning av fordonet



- ▷ Tvätta aldrig fordonet på en tvättgata. Borstvalsarna kan skada de utvändiga applikationerna. I avgaskaminen eller i ventilationen kan det tränga in vatten. Fordonet kan skadas.
- Rengör endast fordonet på en tvättplats som är avsedd för tvätt av fordon.
- Undvik direkt solljus. Ta hänsyn till miljöaspekter.
- Rengör utvändig utrustning och plastkomponenter endast med en riklig mängd varmt vatten, diskmedel och en mjuk trasa.
- Tvätta fordonet med så riklig mängd vatten som möjligt och med hjälp av en tvättsvamp eller mjuk borste. Om smutsavlagringarna är svåra att avlägsna använd diskmedel.
- Lackerade yttre väggar kan även rengöras med rengöringsmedel för husbil.
- Efterbehandla regelbundet komponenter gjorda av glasfiberförstärkt plast med polermedel. Därvid elimineras risken att de glasfiberförstärkta plaskomponenterna gulnar och de utvändiga lackytorna får ett skyddande skikt.
- Behandla gummitätningar på dörrar och luckor med gummibehandlingsmedel som finns i handeln.
- Behandla låscylindrar i dörrar och luckor till lastutrymmen med grafitpulver.

12.1.4 Fönsterrutor av akrylglas

Akrylglasrutorna måste man vara mycket försiktig med, eftersom de är relativt känsliga.



- ▷ Torka aldrig av torra akrylglasrutor eftersom dammkorn då kan skada ytan.
 - ▷ Akrylglasrutor får endast rengöras med en stor mängd varmt vatten, diskmedel och en mjuk trasa.
 - ▷ Använd aldrig fönsterputs med tillsatser av kemiska, polerande eller alkoholhaltiga ämnen. Detta leder till att fönstren åldras i förtid så att sprickor kan uppstå.
 - ▷ Rengöringsmedel som används till bilkarosser (t. ex. för att avlägsna tjära eller silikon), får ej komma i beröring med akrylglas.
 - ▷ Kör ej på tvättgator.
 - ▷ Klistra inte fast dekaler på akrylglasrutorna.
 - ▷ Efter rengöring av fordonets fönsterrutor av akrylglas skölj ordentligt ytterligare en gång med rent vatten.
 - ▷ Behandla gummitätningar med gummibehandlingsmedel som finns i handeln.
-  ▷ Som efterbehandling efter rengöringen rekommenderas akrylglasrengöringsmedel med antistatisk verkan. Mindre repor försvinner vid polering med akrylglaspolish. Tillbehörshandeln tillhandahåller dessa medel.



12.1.5 Taklucka VisionStar



- ▶ Lossa inte skruvarna som håller fast takluckan eller öppningsmekanismen.



- ▷ Använd inte aggressiva rengöringsmedel. Aggressiva rengöringsmedel kan angripa plasten och göra den spröd.
- ▷ Våtrengöring får inte utföras. Insektsnät och mörkläggningsrullgardin kan skadas.
- ▷ Om plastplintarna skadas när takluckan tas bort: Byt ut skadade plastplintar.



Bild 133 Taklucka VisionStar

- Takluckan kan tas bort för rengöring. Ta försiktigt bort plastplintarna (Bild 133, pilar).
- Använd endast rent vatten och en mjuk svamp för att rengöra takluckan.
- Underhåll glidytorna efter rengöring med ett tunt lager vaselin eller WD40. Detta förbättrar lättgängligheten på öppningsmekanismen.
- Applicera lite talk på tätningsgummina med en torr trasa.
- Insektsnät och mörkläggningsrullgardin bör ibland borstas av med en mjuk borste, en torr trasa eller en dammvippa.
- Vid återmontering av takluckan, se till att plastplintarna går helt i ingrepp. Sätt i utställarplintarna med den plana sidan uppåt.

12.1.6 Underrede

Underredet på fordonet har delvis en beläggning av åldringsbeständigt underredsskydd. Om detta underredsskydd tar skada skall skadan omgående åtgärdas. Ytor som har en sådan beläggning ska inte behandlas med oljespray.

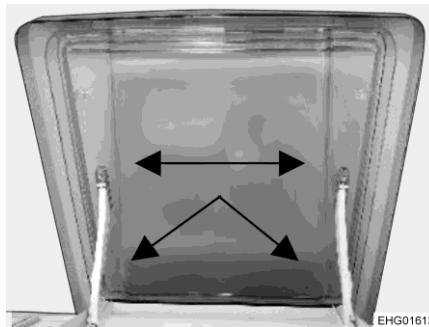

- ▷ Använd endast produkter som har godkänts av tillverkaren. Våra auktoriserade återförsäljare och serviceställen hjälper dig gärna.



12.1.7 Rengöra fotsteget



- ▷ Fotsteget får förflyttas manuellt endast när drivningarna är lossade.

Vid behov kan fotsteget monteras ner helt, för att rengöras.



Bild 134 Drivning (fotsteg)



Bild 135 Anslag (fotsteg)

- Kör ut fotstege helt.
- Koppla bort batteri-brytaren på el-blocket.
- Dra ut båda låsklippen (Bild 134,2) på fotstegets undersida på drivningen (Bild 134,1).
- Lossa våda drivningarna från fästbultarna.
- Dra ut en skruv (Bild 135,1) på vardera sidan av fotsteget. Fotstegets ändstopp är därmed separerat.
- Dra ut fotsteget utåt, för hand.
- Borsta av fotsteget med en torr borste eller med en dammsugare. Använd inte vatten eller högtryckstvätt.
- Återmontera fotsteget efter rengöringen, genom att utföra proceduren i omvänd ordning.

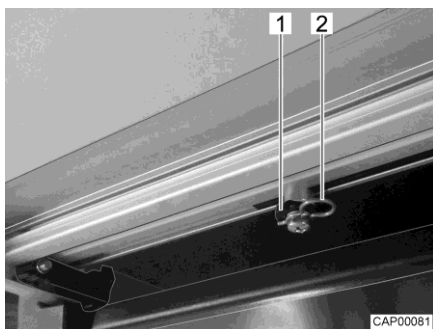
12.1.8 Rengör det uppfällbara taket



- ▷ Förvara inte smutsiga, våta blåsbälgar vikta eller ihoplagda under lång tid.
- ▷ Använd inte högtryckstvätt!
- ▷ Använd inte frätande eller alkoholhaltiga rengöringsmedel!
- ▷ Använd silikonfria impregneringsmedel för efterimpregnering enligt tillverkarens bruksanvisning.



- ▷ Blåsbälgens tyg är vattenavvisande, men det betyder inte att den är vattentät.
- Ställ upp det uppfällbara taket för rengöring och efterimpregnering.
- Borsta regelbundet det uppfällbara taket med en mjuk borste. Det uppfällbara taket ska då vara torrt.
- Avlägsna försiktigt smuts med ett raderingsgummi eller skölj med varmt vatten (max. 35 °C).



- Ta bort större mängder smuts med en mild tvållösning (t. ex. mjuk tvålösning, max. 35 °C). Skölj ordentligt så att inga tvålrester finns kvar.
- Låt tyget torka väl efter rengöring, helst i solen.
- Efterimpregnera vid behov det uppfällbara taket.

12.1.9 Solcellsanläggning

- Rengör solpanelerna minst två gånger per år. Vid kraftig nedsmutsning, rengör solpanelerna oftare.
- Använd ljummet vatten och en mjuk trasa för att rengöra solpanelerna. Vid rengöring, utför en visuell kontroll av eventuella skador.
- Låt mer omfattande underhållsarbeten eller reparationer utföras av fackpersonal.

12.2 Invändig skötsel



- ▷ Behandla om möjligt genast fläckar.
- ▷ Akrylglasrutorna måste man vara mycket försiktig med, eftersom de är relativt känsliga (se avnittet 12.1.4).
- ▷ Plastdetaljerna i toalett- och bodelsutrymmen kräver på grund av sin känslighet en mycket noggrann behandling. Lösningssmedel eller rengöringsmedel som innehåller alkohol, samt skurmedel, får ej användas. På så sätt undviks försprödning och sprickbildning.
- ▷ Hårfärgningsmedel, nagellack, cigarettaska och liknande substanser kan ge fläckar eller missfärgningar på plastdetaljer som inte går bort. Därför ska det undvikas att dessa substanser kommer i kontakt med plastdetaljer. Om dessa substanser ändå kommit i kontakt med plastdetaljer ska de omedelbart avlägsnas.
- ▷ Inga frätande medel får hällas i avloppsöppningarna. Kokande vatten får ej hällas i avloppsöppningarna. Frätande medel eller kokande vatten skadar avloppsrör och vattenlås.
- ▷ För rengöring av toaletten och vattensystemet samt för avkalkning av vattensystemet får ättika ej användas. Ättika kan skada tätningar eller delar av anläggningen. Vid avkalkning använd konventionella avkalkningsmedel.
- ▷ Var sparsam med vattnet. Torka upp utspillt vatten.
- ▷ Dammsug mattor och stoppningar regelbundet med en lämpligt dammsugarborste.



- ▷ För information om användningen av underhållsmedel står våra agenter och serviceställen till förfogande.



- Rengör möbelytor, skåphandtag, lampor och samtliga plastdetaljer i toalett- och bodel med vatten och en mjuk tygtrasa. Ett mildt rengöringsmedel kan tillsättas vattnet. Använd vid behov möbelpolish för att behandla lackytorna.
- Tyget till dynorna kan rengöras med skumtvätt eller med skummet från ett mildt tvättmedel. Skydda dynorna för direkt sol så att tyget inte bleknar.
- För gardiner och draperier rekommenderas kemtvätt.
- Heltäckningsmattan skall dammsugas regelbundet och rengöras med speciellt mattskum om det behövs.
- Rengör PVC-golvbeläggning med ett mildt, såpa-rengöringsmedel avsett för PVC-golv. Heltäckningsmattan får ej läggas på det våta PVC-golvet. Heltäckningsmatta och PVC-golvbeläggning kan klibba fast vid varandra.
- Skura aldrig diskhon och gasspisen med skurpulver. Undvik allt som skulle kunna leda till repor.
- Rengör endast gasspisen med en fuktig trasa. Vatten får ej tränga ned gasspisens öppningar. Vattnet kan skada gasspisen.
- Insektskydd-vävnad på dörren, fönstren och takluckor: Ta bort insekt- eller smutsrester omedelbart. Annars kan vävnaden skadas. Getingar eller fåglar orsaka skador när de käkar de fastsittande resterna. För rengöring av insektskydd-vävnaden rekommenderas det en fuktig mikrofiber-trasa. Använd endast rengöringsmedel, om de är pH-neutrala och inte innehåller lösningsmedel. Vid behov kan du först rengöra med en mjuk borste eller med en fin borstdel på dammsugaren.
- Mörkläggningsrullgardinerna borstas av med mjuk borste eller dammsugs med borstillsats. Avlägsna fett eller hårt inbiten smuts med en 30 °C varm tvällösning (rengöringssåpa).
- Plisségardinerna borstas av med mjuk borste eller dammsugs med borstillsats. Avlägsna fett eller hårt inbiten smuts med en 30 °C varm tvällösning (rengöringssåpa).
- Säkerhetsbältena kan i utrullat läge rengöras med en varm tvällösning. Innan de rullas upp måste säkerhetsbältena ha torkat helt.

12.2.1 Kylskåp

- Rengör kylskåpet inne och ute med en mjuk trasa och ljummen vatten (tillsammans med ett mildt rengöringsmedel).
- Tvätta sedan kylskåpet med rent vatten och låt den bli torr.
- Håll rännan för tinvatten fri från lagringar.
- För att förhindra materialändringar, skall du inte använda tvål eller skarpa, korniga och sodahaltiga rengöringsmedel.
- Låt inte olja eller fett komma i dörrtätningen.



12.3 Ytor av rostfritt stål



- ▷ Rengör inte ytor av rostfritt stål med blekningsmedel, med produkter som innehåller klorid eller saltsyra, med bakpulver eller silverrengöringsmedel.
- ▷ Använd inget skurmjolk eller inga grova svampar.



- ▷ Kontrollera före rengöring på en osynlig plats, om rengöringsprodukten som används är lämplig för ytan.
- ▷ Torka efter rengöring ytorna noga, så att det inte bildas kalkspår.
- ▷ Torka av de borstade ytorna av rostfritt stål i riktningen mot slipningen.

Ta bort repor på ytan:

- Behandla ytor av rostfritt stål med en mjuk rengöringstrasa och speciellt rengöringsmedel/glansmedel för rostfritt stål.
- Skölj av ytorna av rostfritt stål och torka dem med hushållspapper.

Ta bort svåra föroreningar och förbränt fett:

- Rengör ytorna av rostfritt stål med en vanlig hushållssvamp och mer rengöringsmjolk.
- Skölj av ytorna av rostfritt stål och torka dem med hushållspapper.

Ta bort fingeravtryck:

- Rengör ytorna av rostfritt stål med en mjuk rengöringstrasa och med en sköljmedellösning eller ett glasrengöringsmedel.
- Skölj av ytorna av rostfritt stål och torka dem med hushållspapper.

Ta bort kaffe- och tefläckar:

- Rengör ytorna av rostfritt stål med en natron-lösning. Låt natron-lösningen verka i 15 minuter.
- Skölj av ytorna av rostfritt stål och torka dem med hushållspapper.

Ta bort rostfläckar:

- Rengör ytorna av rostfritt stål med vanlig hushållssvamp och med rengöringsmjolk. Använd eventuellt en mjuk rengöringstrasa och rengöringsmedel för rostfritt stål.
- Skölj av ytorna av rostfritt stål och torka dem med hushållspapper.

12.4 Vattensystem

12.4.1 Rengöra vattentanken

- Töm vattentanken och stäng utloppsöppningen.
- Tag av vattentankens lock.
- Fyll på vatten med lite diskmedel i vattentanken (använd inte skurmedel).
- Borsta vattentanken med en vanlig diskborste, tills det inte längre finns någon synlig beläggning.
- Borsta likaså av pumphuset.
- Rengör om möjligt färskvattensönderna för hand genom rengöringsöppningarna.
- Spola vattentanken med rikligt med dricksvatten.



- ▷ Om det inte är möjligt på grund av vattentankens utformning att rengöra vattentanken mekaniskt: Använd ett lämpligt kemiskt rengöringsmedel.

De auktoriserade återförsäljarna hjälper gärna till med att välja ett lämpligt rengöringsmedel.

Följ användaranvisningarna från tillverkaren av rengöringsmedlet.



12.4.2 Rengöra vattenledningar



- ▷ Använd endast godkända rengöringsmedel från fackhandlare.
- ▷ Rengöringsmedlet måste motsvara nationella bestämmelser och (vid behov) vara godkänt.



- ▷ Samla upp blandningen av vatten och rengöringsmedel som rinner ut och avfallshantera på fackmannamässigt sätt.
 - Tömma vattensystemet.
 - Stäng alla utloppsöppningarna och avtappningskranar.
 - Fyll på en blandning av vatten och rengöringsmedel i vattendunken eller vattentanken.
Följ tillverkarens anvisningar om blandningsförhållande.
 - Öppna avtappningskranarna en åt gången.
 - Låt avtappningskranarna vara öppna tills blandningen av vatten och rengöringsmedel har nått respektive utlopp.
 - Stäng avtappningskranarna igen.
 - Samtliga vattenkranar ställs i läge varmt och öppnas.
 - Låt vattenkranarna vara öppna tills blandningen av vatten och rengöringsmedel har nått respektive utlopp.
 - Samtliga vattenkranar ställs i läge kallt och öppnas.
 - Låt vattenkranarna vara öppna tills blandningen av vatten och rengöringsmedel har nått respektive utlopp.
 - Stäng samtliga vattenkranar.
 - Spola flera gånger på toaletten.
 - Låt rengöringsmedlet verka enligt tillverkarens anvisningar.
 - Tömma vattensystemet. Samla då upp blandningen av vatten och rengöringsmedel som rinner ut och avfallshantera på fackmannamässigt sätt.
 - Fyll och töm hela vattensystemet flera gånger med dricksvatten för att spola ur det.

12.4.3 Desinficera vattensystemet



- ▷ Använd endast godkända desinfektionsmedel från fackhandlare. Kontrollera att det är säkert för människor och djur.
- ▷ Desinfektionsmedlet måste motsvara nationella bestämmelser och (vid behov) vara godkänt.



- ▷ Samla upp blandningen av vatten och desinfektionsmedel som rinner ut och avfallshantera på fackmannamässigt sätt.

Vid desinficering av vattensystemet gör du på samma sätt som vid rengöring av vattenledningarna (se avsnitt 12.4.2). Använd desinfektionsmedel i stället för rengöringsmedel.



12.4.4 Rengöra avloppstanken

Avloppstanken ska rengöras efter varje användning.

- Tömma avloppstanken.
- Öppna avloppstankens rengöringsöppning och avtappningskranen.
- Spola avloppstanken ordentligt med färskvatten.
- Rengör, om möjligt, avloppsvattensonderna för hand genom rengöringsöppningen.

12.5 Skötsel vid fordonsdrift på vintern

Saltet på vägarna leder till skador på underredet och de delar som utsätts för sprutvatten. Vi rekommenderar att tvätta fordonet oftare på vintern för att skölja bort saltet. Speciellt viktigt är det att rengöra mekaniska komponenter och delar som har ytbehandlats och naturligtvis även hela undersidan av fordonet.



- ▷ Vid risk för frost skall värmen alltid vara på med min 15 °C. Ställ in cirkulationsfläkten (i förekommande fall) på automatik. Vid extrema utetemperaturer bör man även lätt öppna alla skåpluckor och möbeldörrar inomhus. Den inströmmade varmluften kan förhindra frysning t. ex. av vattenledningar och bildning av kondensvatten i förvaringsutrymmena.
- ▷ Vid risk för frost, täck också fönstren på fordonets utsida över natten med vinterisoleringsmattor.

12.5.1 Förberedelser

- Kontrollera fordonet med avseende på lackskador och rost. Åtgärda skadorna vid behov.
- Skydda underredets metalleder mot rost med ett skyddsmedel med vaxbas.
- Konservera lackerade ytterväggar med lämpligt medel.

12.5.2 Vinterdrift

Under användning på vintern uppstår det kondensvatten i fordonet vid låga temperaturer. För att få en god rumsluftkvalitet och förhindra skador p.g.a. kondensvatten, måste man lufta fordonet ordentligt.

- Ställ vämen på högsta effekt under fordonets uppvärmningsfas och öppna takförvaringsskåp, gardiner och rullgardiner. Därigenom får man optimal luftning.
- Ta bort alla täcken och kuddar på mornarna, lufta förvaringsboxarna och torka fuktiga ställen.



- ▷ Torka bort kondensvatten, om det trots detta bildas något.



12.5.3 Efter vintern

- Tvätta underredet och motorn noga. Därigenom avlägsnas tömedel (salt, lutrester), som kan orsaka korrosion.
- Tvätta fordonets utsida och konservera plåten med vanligt bilvax.

12.6 Avställning

12.6.1 Tillfällig avställning



- ▶ Om fordonet har stått länge utan att användas (ca 10 månader) ska bromssystemet och gasanläggningen kontrolleras på en auktoriserad fackverkstad.
- ▶ Tänk på att vattnet blir dåligt redan efter relativt kort tid.
- ▶ Kabelskador orsakade av djur kan leda till kortslutning. Brandfara!

Djur (särskilt möss) kan orsaka stora skador i fordonet. Detta gäller framför allt om djuren får vara kvar ostörda i det uppställda fordonet.

Djuren kan obemärkt komma in i fordonet och gömma sig där.

Kontrollera regelbundet om det finns spår av djur eller skador i fordonet för att undvika större skador förorsakade av djur. Detta bör särskilt göras ca 24 timmar efter uppställningen av fordonet.

Tag kontakt med din auktoriserade återförsäljare eller ett serviceställe om du hittar spår av djur i fordonet. Om kabelskador uppstår kan det leda till kortslutning. Fordonet kan börja brinna.

Innan avställning skall checklistan gås igenom:

	Åtgärd	Utförd
Basfordon	Tanka bränsletanken helt full. Därigenom kan korrosionsskador i bränslesystemet förhindras	
	Fordonet ställs på bockar för att avlasta hjulen, alternativt kan fordonet förflyttas lite var 4:e vecka. Där igenom förhindras "fyrkantiga" hjul och skador på lagren	
	Skydda däcken mot direkt solljus. Risk för sprickbildning!	
	Pumpa däcken till rekommenderat max. tryck	
	Fordonets underrede skall kunna ventilera fritt	
	 ▷ Fukt eller syrebrist, orsakad av t. ex. övertäckning med plastfolie kan förorsaka optiska förändringar på underredet.	
	Dessutom måste anvisningarna i bruksanvisningen till basfordonet beaktas	
Påbyggnad	Förslut alla skorstenar med passande lock och täta alla andra öppningar (utom inbyggda ventilationer). På så sätt förhindrar man att djur (t. ex. möss) kommer in	
	För att undvika att det bildas kondensvatten, och till följd därav mögel, ska innerrummet, alla utifrån tillgängliga förvaringsutrymmen och uppställningsplatsen (t. ex. garage) vädras var 3:e vecka	



	Åtgärd	Utförd
Invändigt	Dynorna ställs upp för ventilering och täcks över	
	Rengör kylskåpet	
	Kylskåpsdörren och frysacket hålls något öppna	
	Leta efter spår av djur i fordonet	
	Koppla bort den platta bildskärmen från elnätet och ta ev. ut den ur fordonet	
Gasanläggning	Stäng huvudavstängningsventilen på gasflaskan	
	Stäng alla gasavstängningsventiler	
	Gasflaskorna skall alltid tas ut ur gasboxen, även om de är tomma	
Elektrisk anläggning	Bodels- och startbatteri laddas fulla  Före tillfällig avställning skall batteriet laddas minst 20 timmar.	
	Koppla från bodelsbatteriet från 12 V-nätet. Koppla från batteri-brytare på el-blocket (se kapitel 9)	
Vattensystem	Tömma hela vattensystemet. Restvatten i vattenledningarna blåses ut (max. 0,5 bar). Vattenkranarna skall vara öppna i mittläge. Låt alla avtappningskranar vara öppna. Hänvisningarna i kapitel 11 skall beaktas	

12.6.2 Avställning över vintern

Kompletterande åtgärder är erforderliga vid avställning över vintern:

	Åtgärd	Utförd
Basfordon	Rengör karossen och underredet grundligt och spruta på varmvax eller konservera med lackmedel	
	Bränsletanken fylls med vinterdiesel	
	Frostskyddet i kylvattnet kontrolleras	
	Åtgärda lackskador	
	Fyll frostskydd i rengöringsvattnet för vindrutor	
Påbyggnad	Tvätta fordonets utsida noga	
	Håll ventilationen öppen	
	Rengör och smörj de inbyggda stöden	
	Rengör och smörj alla gångjärn på dörrar och luckor	
	Spärrar penslas med olja eller glycerin	
	Behandla alla gummitätningar med gummibehandlingsmedel som finns i handeln	
	Låscylindrar smörjes med grafitpulver	



	Åtgärd	Utförd
Invändigt	Fäll upp avfuktaren (Granulat)	
	Tag ut dynor och madrasser ur fordonet och förvara dem på ett torrt ställe	
	Vädra fordonets inre ungefär var 3:e vecka	
	Töm alla skåp och förvaringsutrymmen och öppna alla luckor dörror och lådor	
	Rengör fordonets inre grundligt	
	Vid risk för frost ska den platta bildskärmen tas ut ur fordonet	
Elektrisk anläggning	Ta ut startbatteri och bodelsbatteri och förvara dem frostfritt (se kapitel 9) samt anslut fordonet till en 230 V-försörjning. Före borttagningen ska säkringarna tas ur bodelsbatteriet	
Vattensystem	Rengör vattensystemet med rengöringsmedel som godkänts av en fackhandel	
Fordonet i sin helhet	Lägg upp skyddspresenningarna så att ventilationöppningarna inte täcks eller använd luftgenomträngbara presenningar	

12.6.3 Idrifttagande av fordonet efter tillfällig avställning eller vinteravställning

Innan idrifttagande skall checklistan gås igenom:

	Åtgärd	Utförd
Basfordon	Däcktryck kontrolleras	
	Kontrollera reservhulets däcktryck (i förekommande fall)	
Påbyggnad	Kontrollera fotstegets funktion	
	Kontrollera dörrarnas, fönstrens och takluckans funktion	
	Funktionskontroll av alla utvändiga lås	
	Ta bort övertäckning från skorstenen (i förekommande fall)	
Gasanläggning	Gasflaskorna ställs i gasboxen, spänns fast och ansluts till gastryckregulatorn	

**Elektrisk anläggning**

Åtgärd	Utförd
Anslut 230 V-försörjning via uttaget på utsidan	
Sätt in bodelsbatteriet och startbatteriet, sätt i säkringarna i bodelsbatteriet och ladda upp batterierna helt	
 ▷ Ladda batteriet minst 20 timmar efter avställning.	
Anslut bodelsbatteriet till 12 V-nätet. Sätt på batteri-brytare på el-blocket (se kapitel 9)	
Kontroller att den elektriska anläggningen fungerar t. ex. inomhusbelysning, vägguttag och elektriska apparater	

Vattensystem

Desinficera vattenledningar och vattentank	
Funktionen av avloppstankens manöverspak kontrolleras	
Stäng avtappningskranar och vattenkranar	
Kontrollera vattensystemet på täthet	

Fast installerade apparater

Kontrollera funktionen hos fast installerade apparater	
--	--





Kapitelöversikt

I detta kapitel hittar du anvisningar för officiella prover, samt inspektions- och underhållsarbeten på fordonet.

I slutet av kapitlet finns viktiga anvisningar för reservdelsanskaffning.

13.1 Officiella prover

Beroende på nationell lagstiftning måste följande officiella prover genomföras regelbundet:

- Huvudundersökning
- Avgasundersökning
- Gasanläggningsprov

Provintervallen enligt de nationella bestämmelserna måste följas. Fordonsmonterade provmärken anger när nästa prov måste utföras.

Till exempel gäller följande bestämmelse för Tyskland:

Från och med den 1 april 2022 upphör skyldigheten att prova gasanläggningen som en del av huvudbesiktningen (HU). Istället ska ett oberoende gastest (enligt arbetsblad för DVGW G 607) utföras för campingfordon (husbilar och husvagnar). Gastestet ska intygas med en korrekt ifylld gul testbok och ett giltigt provmärke på fordonet.

Besök följande webbplatser för att få mer information om gastestning och med vilka intervaller sådana måste utföras:

- Tysklands federala ministerium för digitala frågor och transport (BMDV): www.bmvi.de
- Tysk teknisk och vetenskaplig förening för gas och vatten (DVGW): www.dvgw.de
- Tysk förening för flytande gas (DVFG): www.dvfg.de

Så länge lagen inte reglerar med vilka intervall gastestet ska utföras rekommenderar DVGW ett test vartannat år.

Många campingplatsinnehavare kräver bevis på ett giltigt gastest när de tilldelar en plats.



- ▷ Ändringar av gassystemet måste kontrolleras av en certifierad expert på gasanläggningar.
- ▷ Även på icke-registrerade fordon krävs ett prov av gasanläggningen.



13.2 Inspektioner

Som alla tekniska apparater och maskiner måste fordonet undersökas med jämna mellanrum.

Dessa inspektioner måste utföras av fackpersonal.

För dessa arbeten krävs speciella fackkunskaper som inte kan förmedlas inom ramen för denna instruktionsbok. Dessa fackkunskaper står till förfogande hos serviceställen. Erfarenheter samt teknisk utbildning om installationer och verktyg som regelbundet lämnas av fabriken borgar för en fackmannamässig inspektion av fordonet enligt senaste rön.

Servicestället som utför arbetet bekräftar de genomförda arbetena.

Inspektion av chassi bekräftas i chassitillverkarens kundservicehäfte.



- ▷ Beakta inspektionerna som anges av tillverkaren och genomför inspektioner med föreskrivna intervall. Därigenom upprätthålls fordonets värde.
- ▷ Bekräftelsen av genomförda inspektioner gäller även som bevis vid ev. skador och garantiärenden.

13.3 Underhållsarbeten

Som alla tekniska apparater och maskiner kräver även ett fordon underhåll. Omfattningen och intervallerna står i förhållande till i vilken miljö och hur ofta fordonet används. Om fordonet utsätts för krävande situationerna ökar naturligtvis underhållets omfattning och intervallerna blir kortare.

På basfordonet och de fast installerade apparaterna ska underhållet utföras i den intervall som anges i resp. instruktionsbok.

13.4 Uppfällbart tak

- Kontrollera säkerhetsbälten och lås med avseende på funktion och skador.
- För att undvika en unken doft måste tyget/blåsbälgen vädras flera gånger om året.
- Reparera små skador i blåsbälgen med hjälp av reparationssatsen. Reparationssatsen är tillgänglig från fackhandlare.
- Alla andra reparationer och justeringsarbeten (både på blåsbälgen och andra komponenter) ska endast utföras av en auktoriserad fackverkstad.

13.5 Byte av belysning, utvändigt



- ▷ Följande beskriver hur man byter ut lamporna i bakljusen. Information om framljusen och lamporna på fordonets sida finns i den separata instruktionsboken för basfordonet.

Bakljusen är inte direkt åtkomliga. För att lamporna ska bytas ut måste de inbyggda delarna på höger resp vänster sänglåda tas bort.



Bild 136 Sänglåda höger



Bild 137 Sänglåda höger, sidoplåt

Byta belysning (höger bakljus):

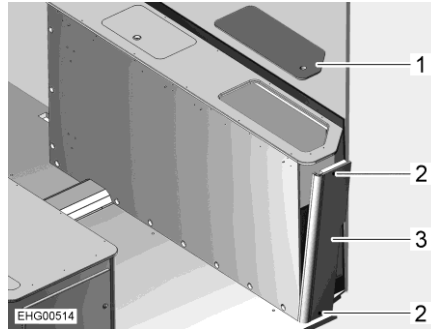
- Ta av servicelucka (Bild 136,1).
- Skruva ur 2 skruvar (Bild 136,2).
- Ta tag i sänglådan uppifrån och tryck sidoplåten (Bild 136,3) lätt utåt.
- Ta bort sidoplåten (Bild 137,1) uppåt medan du försiktigt skakar den.

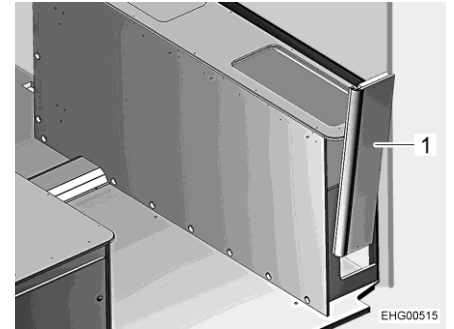

Bild 138 Åtkomst till den bakre högra belysningen

- Sätt tillbaka belysningen genom öppningen i sänglådan.
- Sätt ned sidoplåten på sitt fäste och skjut den nedåt.
- Fäst sidoplåten med två skruvar.
- Stäng sänglådan med serviceluckan.

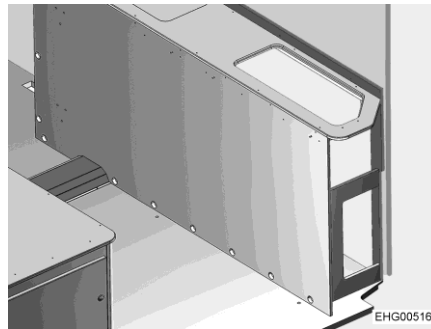

Bild 139 Sänglåda vänster

Byta belysning (vänster bakljus):

- Ta av servicelucka (Bild 139,1).
- Sätt tillbaka belysningen genom öppningen i sänglådan.
- Stäng sänglådan med serviceluckan.

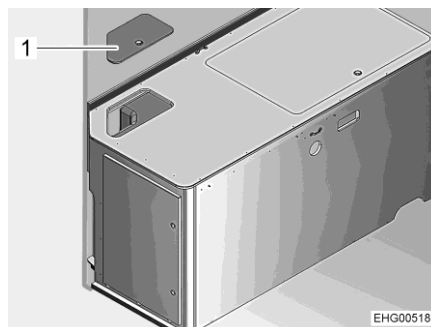

13.6 Byte av belysning, invändigt



- Byt inte ut lysdioderna i lamporna mot vanliga glödlampor. Brandrisk på grund av stark värme.



- ▷ Om lampornas lysdioder är defekta ska en auktoriserad återförsäljare eller serviceställe uppsökas.

13.7 Reservdelar



- Varje förändring som utförs på fordonet efter leveransen kan påverka körförhållandet och trafiksäkerheten.
- Den tilläggsutrustning och de originalreservdelar som vi rekommenderar är speciellt konstruerade och godkända för fordonet. Återförsäljare säljer dessa produkter. Återförsäljarna är väl informerade om tekniska detaljer och utför fackmannamässiga arbeten.
- Tillbehör, påbyggnadskomponenter, delar för ombyggnader etc, som inte har godkänts av oss, kan leda till skador på fordonet eller påverka trafiksäkerheten. Även om komponenter som vi inte har godkänt är registrerade i fordonshandlingarna eller som du har ett expertutlåtande för, betyder inte att produkten stämmer överens med våra garantivillkor.
- Garantin gäller inte för skador som orsakas av produkter som inte har godkänts av oss. Detta gäller även för otillåtna ändringar på fordonet.

Av säkerhetstekniska skäl måste reservdelar för respektive apparat/aggregat stämma överens med tillverkarens uppgifter och tillverkaren måste ha godkänt respektive reservdel. Dessa reservdelar får endast installeras av tillverkaren eller en auktoriserad fackverkstad. Reservdelar tillhandahålls hos auktoriserade återförsäljare och serviceställen.

Ange serienummer och fordonstyp vid beställning av reservdelar hos återförsäljaren.

13.8 Typskylt



Bild 140 Typskylt

- 1 Typ
- 2 Tillverkarinitialer och påbyggnadsnummer
- 3 Högsta tekniskt tillåtna lastvikt av fordonet
- 4 Fri
- 5 Högsta tekniskt tillåtna vikt på axel bak
- 6 Högsta tekniskt tillåtna vikt på axel fram
- 7 Högsta tekniskt tillåtna lastvikt av fordonet samt släp
- 8 Serienummer

Typskylten (Bild 140) med serienumret sitter på B-stolpen på passagerarsidan.

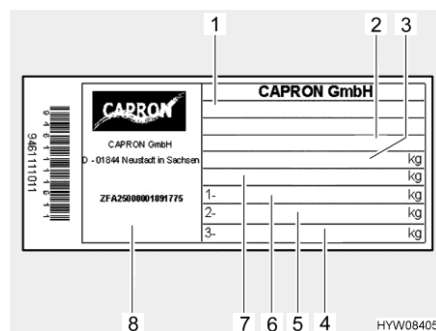

Typskylten får ej avlägsnas. Typskylten:

- Identifierar fordonet
- Är ett redskap vid beställning av reservdelar
- Dokumenterar fordonshållaren tillsammans med fordonshandlingarna



▷ V.g. ange alltid **serienumret** när du kontaktar kundservice.

13.9 Varnings- och hänvisningsetiketter

På och i fordonet finns varnings- och hänvisningsetiketter. Varnings- och hänvisningsetiketterna är till för säkerheten och får ej avlägsnas.



▷ Extra etiketter kan beställas hos auktoriserad återförsäljare eller hos servicestället.

13.10 Återförsäljare

Vänd dig till en auktoriserad återförsäljare och serviceställe om du behöver reservdelar till fordonet.

Adresser och telefonnummer till auktoriserade återförsäljare och serviceställen hittar du på tillverkarens hemsida på Internet.





Kapitelöversikt

I detta kapitel finns information om fordonets däck.

I slutet av kapitlet finner du en tabell där du kan se det rätta däcktrycket för ditt fordon.

14.1 Allmänt



- ▶ Kontrollera däcktrycket regelbundet innan du startar eller var 14:e dag. Fel däcktryck förorsakar överdrivet slitage och kan leda till att däcken skadas och eventuellt punkteras. Fordonet kan hamna i okontrollerbart läge (se avsnitt 14.6).



- ▷ Kontrollera däcktrycket när däcken är kalla. Minska inte ett förhöjt däcktryck till följd av varma däck.
- ▷ Fordonet har slanglösa däck. Sätt aldrig in slangar i dessa däck.
- ▷ Beakta basfordonets instruktionsbok.



- ▷ Beroende på utförande är fordonet som standard endast utrustade med en däckreparationsatts.
- ▷ Om du har fått en punktering ska du ställa fordonet i vägkanten. Ställ upp en varningstriangel vid fordonet. Varningsblinkers sätts på.
- ▷ Däcken bör ej vara äldre än 6 år, då gummit torkar med åren. Det fyrsiffriga DOT-numret på däcksidan anger tillverkningsdatum. De första två siffrorna står för veckan de andra två för tillverkningsåret.
Exempel: (0722) Vecka 7, år 2022.
- ▷ På fordon baserade på Stellantis finns bogseröglan och skruvmejsel i förarhytten på passagerarsidan (Bild 141).
- ▷ För Stellantis-baserade fordon med tilläggsutrustningen "Reservhjul" finns fordonsverktygen längst bak till vänster mellan gasboxen och våtutrymmet.
- ▷ På Ford-baserade fordon finns bogserögla och skruvmejsel i instegsområdet på passagerarsidan. (Bild 142).



Bild 141 Bogserögla och skruvmejsel (basfordon Stellantis)



Bild 142 Bogserögla och skruvmejsel (basfordon Ford)

- Beakta:**
- Kontrollera regelbundet (varannan vecka) däckens slitage, mönsterdjup och eventuella yttre skador.
 - Observera det lagligt föreskrivna mönsterdjupet.
 - Använd alltid däck av samma typ per axel.



- Beakta anvisningarna i fordonshandlingarna.
- Endast däck som är tillåtna för fälgtypen får användas. De tillåtna fälg- och däcktyperna för fordonet finns i fordonets fordonshandlingar, men även de auktoriserade återförsäljarna eller serviceställena står gärna till tjänst.
- Om du har nya däck bör du köra de första 100 km med relativt låg hastighet, eftersom däcken behöver en viss körsträcka för att "greppa" ordentligt.



Bild 143 Dra fast hjulmuttrarna eller hjulbultarna korsvis

- Dra fast hjulmuttrarna eller hjulbultarna i den ordning som anges i Bild 143. Använd en momentnyckel och observera det angivna åtdragningsmomentet (se avsnitt 14.5).
- Kontrollera regelbundet att hjulmuttrarna eller hjulbultarna är ordentligt åtdragna. Om du har bytt däck ska hjulmuttrarna eller hjulbultarna dras åt efter 50 km körning. Följ den ordning som anges i Bild 143.
- Då nya eller nylackerade fälgar används bör hjulmuttrarna eller hjulbultarna dras åt efter ca 1 000 till 5 000 km. Följ den ordning som anges i Bild 143.
- Vid avställning eller under längre stillastående undvik att däcken plattas till och får skador på hjullagren: Palla upp fordonet så att hjulen avlastas, eller flytta fordonet var fjärde vecka för att förändra hjulens läge.

14.2 Däckurval

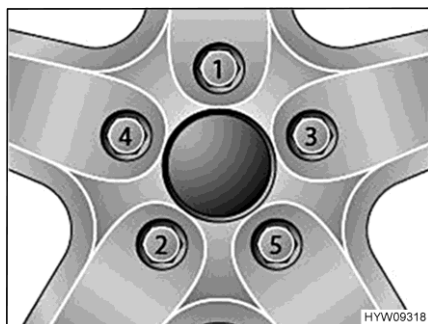

- ▶ Fel däck kan leda till att däcken skadas och eventuellt punkteras under körning.



- ▷ Om däck används som inte är godkända för fordonet kan körtilståndet bli ogiltigt och försäkringen upphöra att gälla. Kontakta en auktoriserad återförsäljare eller ditt serviceställe om du har några frågor.

De däckstorlekar som godkänts för ditt fordon står i fordonshandlingarna, uppgifter om detta erhålls även hos de auktoriserade återförsäljarna eller serviceställena. Varje däck bör passa det fordon som det ska användas för. Detta gäller framför allt för dess yttre mått (diameter, bredd), vilka visas i den omnämnda storleksbeteckningen. Vidare bör däcken uppfylla kraven för varje fordon vad gäller vikt och hastighet.



Vikten utgår från den högsta tekniskt tillåtna vikten på axeln som fördelas mellan två däck. Den maximala lastkapaciteten för ett däck visas genom dess lastindex (= LI, referens för lastkapacitet).

Maximal tillåten hastighet för ett däck (med maximal lastkapacitet) bestäms genom dess hastighetsindex (= GSY, symbol för hastighet). Lastindex och hastighetsindex bestämmer däckets användaregenskaper. Detta utgör en del av den fullständiga, normaliserade dimensionsbeteckningen för varje däck. Dessa däckuppgifter bör överensstämma med dem i fordonshandlingarna.

14.3 Beteckningar på däcken

215/70 R 15C 109 Q
(exempel)

Beteckning	Förklaring
215	Däckens bredd i mm
70	Däckens förhållande höjd till bredd i procent
R	Typ av däck (R = radial)
15	Fälgarnas cirkeldiameter
C	Commercial (transport)
109	Referens för lastkapacitet av enkeldäcken
Q	Hastighetssymbol (Q = 160 km/h)

14.4 Användning av däcken

- Köra över kantsten i trubbig vinkel. Däcken slits annars i vissa fall på sidorna. Om man kör över ett kantsten i spetsig vinkel kan detta skada däcken och dessa kan som följd gå sönder.
- Kör långsamt över uppstående brunnslock. Annars kan däcken i vissa fall klämmas. Om man kör över ett brunnslock i hög hastighet kan detta skada däcken och dessa kan som följd gå sönder.
- Stötdämparen bör regelbundet kontrolleras. Att resa med stötdämparna i dåligt skick orsakar tydligt ökat slitage.
- Vid ojämnt profilslitage, kontakta kundtjänst.
- Däcken får aldrig rengöras med högtryckstvätt. Däcken kan inom några få sekunder skadas och som följd explodera.
- Kör på ett skonsamt sätt för däcken. Undvik kraftiga bromsningar, rivstarter och körning på dåliga vägar.

14.5 Åtdragningsmoment

Fälgar	Åtdragningsmoment
Stålfälg 15"	160 Nm
Stålfälg 16"	180 Nm
Alufälg 15"	140 Nm
Alufälg 16"	160 Nm



14.6 Däcktryck



- ▶ För lågt däcktryck leder till att däcket överhettas. Däcket kan skadas.
- ▶ Kontrollera däcktrycket regelbundet innan du startar eller var 14:e dag. Fel däcktryck förorsakar överdrivet slitage och kan leda till att däcken skadas och eventuellt punkteras. Fordonet kan hamna i okontrollerbart läge.
- ▶ Använd endast ventiler som är godkända för föreskrivet däcktryck.
- ▶ Använd endast däck som anges i fordonets registreringsdokument.



- ▷ Kontrollera däcktrycket när däcken är kalla. Minska inte ett förhöjt däcktryck till följd av varma däck.



- ▷ Hänvisningsetiketter med önskat däcktryck är fästa på insidan av B-stolpen (se Bild 145).

Däckens bärighet och därmed hållfastheten hänger direkt samman med däcktrycket. Luft är ett flyktigt medium som även släpps ut ur däck.

Som tumregel gäller att tryckförlusten för ett fullpumpat däck är 0,1 bar/två månader. Kontrollera däcktrycket regelbundet för att undvika att däcken skadas eller punkteras.

Däckets kontaktyta varierar beroende på däcktrycket.

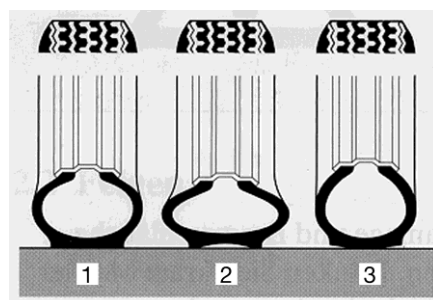

- 1 Rätt däcktryck
- 2 För lågt däcktryck
- 3 För högt däcktryck

BUJ00098

Bild 144 Däckets kontaktyta



- ▷ Uppgifterna om respektive lufttrycksvärde gäller för lastade fordon kalla däck.
- ▷ På varma däck är trycket högre än på kalla däck. Därför ska det korrekta däcktrycket kontrolleras när däcken är kalla.
- ▷ Lufttrycket anges i bar.
- ▷ Över 4,75 bar krävs en luftventil av metall.
- ▷ Vid däckbyte rekommenderar vi byte till "modell Camping".

Fordonen anpassas kontinuerlig till senast kända teknik. Därför kan det vara möjligt att vi ännu ej har kunnat tagit hänsyn till en ny däckdimension i denna tabell. Fråga din återförsäljare - där får du alltid aktuell information.



Bild 145 Hänvisningsetiketter om däcktrycket på B-stolpen (exempel)

(Basfordon Stellantis)

Seriedäck	Däcktyp	Lyfttryck fram i bar	Lyfttryck bak i bar
215/70 R15 CP	Husbilsdäck	5,0	5,5
225/75 R16 CP	Husbilsdäck	5,5	5,5

(Basfordon Ford)

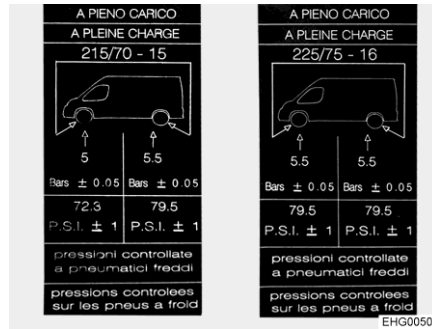
Fordonsutförande ^{*)}	Däcksdimension	Lyfttryck fram i bar	Lyfttryck bak i bar
350 M	235/65R16C	3,5	4,2
350 L	235/65R16C	3,3	4,5

^{*)} Informationen om fordonets utförande finns på typskylten, se avsnittet 13.8.





Kapitelöversikt

I detta kapitel hittar du hänvisningar för eventuella störningar och fel på ditt fordon.

Störningarna är listade med sina möjliga orsaker och förslag till åtgärder.

Nämna störningar kan åtgärdas utan större fackkunskaper och med mindre ingrepp. Om den hjälp som står i denna instruktionsbok inte skulle räcka, måste en auktoriserad fackverkstad undersöka och åtgärda störningsorsaken.

15.1 Bromssystem



- ▶ Kontakta en auktoriserad fackverkstad vid minsta lilla fel på bromssystemet.

15.2 Elektrisk anläggning



- ▷ Vid byte av batteri för bodelen skall endast batterier av samma typ och samma kapacitet användas.



- ▷ Byte av säkringar, se kapitel 9.

Störning	Orsak	Åtgärd
Belysningssystemet fungerar inte längre fullständigt	Glödlampan defekt	Byt glödlampan. Beakta därvid korrekt Volt- och Watt-tal
	Säkring defekt	Byt säkring
Innebelysningen fungerar inte	Fel på belysning, stickförbindelse eller kablar	Kontakta kundtjänst
Elektriskt fotsteg kan varken dras in eller köras ut	Säkring på el-blocket defekt	Byt säkring på el-blocket
Fotsteget körs inte ut eller körs bara delvis ut (på vintern)	Mekaniken är frostig Skyddsanordning (klämskydd) har utlösts på grund av överlastström	Rengör fotsteget, ta bort isen
Ingen 230 V-försörjning trots anslutning	230 V-automatsäkringen har löst ut	Slå på 230 V-automatsäkringen



Störning	Orsak	Åtgärd
Startbatteriet eller bodelsbatteri laddas ej vid 230 V-drift	Jumbo-flatsäkring på startbatteri eller bodelsbatteri defekt	Byt jumbo-flatsäkring på startbatteri eller bodelsbatteri
	Ingen nätspänning	Automatsäkringen i fordonet kopplas på
	El-blocket är överhettat	För hög omgivningstemperatur eller ventilationen av el-blocket är hindrad
	För många förbrukare påslagna	Stäng av alla förbrukare som inte behövs
	Laddningsmodul i el-blocket defekt	Kontakta kundtjänst
Bodelsbatteri laddas ej av fordonet	Säkring på generator D+ defekt	Byt säkring
	Bryrelä i el-block defekt	Kontakta kundtjänst
Kontrolllampan 12 V lyser inte	12 V-försörjning frånkopplad	Koppla på 12 V-försörjning
	Batteri-brytaren på el-blocket frånkopplad	Koppla till batteri-brytaren
	Start- eller bodelsbatteriet är ej laddat	Ladda startbatteri eller bodelsbatteri
	Bryrelä i el-block defekt	Kontakta kundtjänst
	Flatsäkring på bodelsbatteri defekt	Byt flatsäkring på bodelsbatteri
12 V-försörjning fungerar ej	12 V-försörjning frånkopplad	Koppla på 12 V-försörjning
	Batteri-brytaren på el-blocket frånkopplad	Koppla till batteri-brytaren
	Bodelsbatteriet är urladdat	Ladda bodelsbatteri
	Jumbo-flatsäkring på bodelsbatteri defekt	Byt jumbo-flatsäkring på bodelsbatteri
	Bryrelä i el-block defekt	Kontakta kundtjänst
12 V-försörjning fungerar ej vid 230 V-drift	12 V-försörjning frånkopplad	Koppla på 12 V-försörjning
	Batteri-brytaren på el-blocket frånkopplad	Koppla till batteri-brytaren
	230 V-automatsäkringen har löst ut	Kontakta kundtjänst
	Laddningsmodul i el-blocket defekt	Kontakta kundtjänst
	Jumbo-flatsäkring på bodelsbatteri defekt	Byt jumbo-flatsäkring på bodelsbatteri
230 V-kontrolllampan lyser inte, trots att 230 V-nätspänning är ansluten	Nätanslutning är spänningslös	Kontrollera den externa nätanslutningen
	230 V-automatsäkringen framför el-blocket har löst ut eller kopplats från	Återställ 230 V-automatsäkringen



Störning	Orsak	Åtgärd
Ingen spänning i en ansluten förbrukare	Självåterställande poly-switch-säkring har löst ut	Kontrollera stickförbindelser och kablar; koppla ur 12 V-försörjningen i ca 2 minuter och koppla sedan in den igen
	Självåterställande poly-switch-säkring har löst ut flera gånger (3 gånger), systemet har kopplat ut motsvarande utgång permanent	Avhjälps orsaken till att poly-switchen har löst ut Upphäv den permanenta frånslägningen (koppla in 12 V-försörjning för bodelen, tryck på vridknappen och håll ned den i minst 3 sekunder)
Startbatteri laddas ur vid 12 V-drift	Brytrelä i el-block defekt	Kontakta kundtjänst
	Batteri-brytaren på el-blocket fränkopplad	Koppla till batteri-brytaren
Ingen spänning från bodelsbatteri	Bodelsbatteriet är urladdat	Bodelsbatteriet laddas omgående  ▷ Djupurladdning skadar batteriet. Fulladda bodelsbatteriet innan fordonet ska stå stilla en längre tid Urladdning sker genom apparater i standby-läge (se kapitel 9)
Batteriladdning via solcellsmodulen fungerar inte	Störning i den elektriska förbindelsen till solcellsmodulen	Kontrollera stickförbindelsen och kablarna
	Säkring defekt	Byt säkring på el-blocket
	Laddningsregulator för solpanel defekt	Kontakta kundtjänst
Bodelsbatteri överbelastas ("kockar")	Batteriväljare fel inställd	Koppla om batteriväljaren
	Laddningsgivare eller relä defekt	Dra Jumbo-flatsäkringen på bodelsbatteriet och ring sedan kundtjänsten



15.3 Gasanläggning



- ▶ Vid defekt gasanläggning (gaslukt, hög gasförbrukning) finns det risk för explosion! Stäng huvudavstängningsventilen på gasflaskan omedelbart. Öppna fönster och dörrar och lufta väl.
- ▶ Vid fel på gasanläggningen: Det är förbjudet att röka, att tända öppen låga eller att aktivera elkontakter (ljusbrytare osv.). Kontrollera om gasledande delar och ledningar är täta, med läckagespray. Kontrollera inte med öppen låga.
- ▶ Kontakta en auktoriserad fackverkstad vid fel på gasanläggningen.

Störning	Orsak	Åtgärd
Ingen gas	Gasflaska tom	Byt gasflaska
	Stängd gasavstängningsventil	Öppna gasavstängningsventil
	Huvudavstängningsventil på gasflaska stängd	Öppna huvudavstängningsventilen på gasflaskan
	Utetemperatur för låg (-42 °C vid gasol, 0 °C vid butangas)	Högre utetemperatur skall avvaktas
	Installation defekt	Kontakta kundtjänst

15.4 Spis

Störning	Orsak	Åtgärd
Tändsäkringen går ej igång (flamman brinner ej efter att regulatorn släppts)	För kort upphettningstid	Efter tändning hålls regulatorn tryckt i 15 till 20 sekunder
	Tändsäkring defekt	Kontakta kundtjänst
Flamman slocknar vid lågt läge	Tändsäkringsgivare står fel	Tändsäkringsavkännare ställs rätt (böjs ej). Avkännarens spets skall inte ligga högre än 5 mm ovanför brännaren. Avståndet mellan givarens hals och brännarkransen ska inte vara större än 3 mm; kontakta kundtjänst vid behov



15.5 Värmesystem/varmvattenberedare

Störning	Orsak	Åtgärd
Värmesystemet tänds inte	Temperatursensor på kontrollenheten eller fjärrgivare defekt	Drag ut stickkontakten på kontrollenheten. Värmesystemet fungerar då utan termostat. Kontakta kundtjänst så fort som möjligt
Varmvattenberedaren töms, säkerhets-/avtappningsventilen har öppnats	Innetemperatur under 3 °C	Värmen sätts på
Säkerhets-/avtappningsventilen går inte att stänga	Temperatur vid säkerhets-/avtappningsventilen under 8 °C	Värmen sätts på
Fläkthjul låter högt eller går ojämnt	Fläkthjul smutsigt	Truma-service uppsöks
Ingen lysdiod lyser, apparat inkopplad, driftspänning ligger på	Automatisk återstart är blockerad, t. ex. ett strömavbrott	Återställ apparaten (stäng av, vänta 5 sekunder, slå på igen)
Efter inkoppling (vinter- och sommar drift) tänds ingen lysdiod	Ingen driftspänning	Kontrollera batterispänning 12 V, vid behov ladda batteriet
		Kontrollera att alla stickkontakter sitter i ordentligt
	Apparat eller fordonssäkring defekt	Kontrollera apparat eller fordonssäkring, vid behov byt
Efter inkoppling lyser den gröna lysdioden, men ingen värmning	På kontrollenheten inställd temperatur lägre än rumstemperaturen	Högre temperatur inställd på kontrollenheten
Grön lysdiod lyser, röd lysdiod blinkar	Säkerhetsbrytaren på fönstret över skorstensröret har aktiverats	Stäng fönstret
	Hotande underspänning batterispänningen är för låg < 10,4 V	Ladda batteriet
Värmesystemet kopplar hela tiden om mellan minimal och maximal effekt	Insugning för cirkulationsluft blockerad	Åtgärda tilltappningen av cirkulationsluftinsuget
Röd lysdiod lyser, ca 30 sekunder efter att värmningen kopplats in	Huvudavstängningsventil eller gasavstängningsventil stängd	Huvudavstängningsventil eller gasavstängningsventil öppen
	Gasflaska tom	Byt gasflaska
	Stängd förbränningslufttillförsel eller gasutblås	Frigör öppningar
Värmning kopplas efter ett längre drift på fel	Gasträckregulator nedisad	Använd regulatorvärmning (avfrostning)
	Andelen butangas i gasflaskan är för hög	Använd gasol (särskilt vid temperaturer under 10 °C är butangas inte lämplig för uppvärmning)
	Varmluftsutgångarna blockerade	Ta bort blockaden



Störning	Orsak	Åtgärd
Grön lysdiod blinkar efter att värmesystemet har slagits av	Fördröjning temperaturreducering för apparaten är aktiv	Inget fel, fördröjning stänger av efter ca 5 min.
Efter inkoppling tänds den gröna och röda lysdioden	Elektroniken är defekt	Kontakta kundtjänst

Om dessa åtgärder inte avhjälper störningarna ska detta anmälas hos närmaste serviceverkstad för motsvarande apparat. Adresslistor finns i dokumenten som följer med apparaten. Endast auktoriserad fackpersonal får reparera apparaten.

15.6 Kylskåp

15.6.1 Allmänt

Vid defekt anmäl detta hos närmaste serviceverkstad för motsvarande apparat. Adresslistor finns i dokumenten som följer med apparaten. Endast auktoriserad fackpersonal får reparera apparaten.



- ▷ Om kylskåpet är synligt skadat får det inte användas.



- ▷ För ytterligare information se den separata instruktionsboken från tillverkaren.

15.6.2 Thetford

Störning	Orsak	Åtgärd
Kylskåpet kyler mycket	För högt kylsteg inställt	Ställ in lägre kylsteg
Kompressorn är inte igång	Ingen spänningsförsörjning	Ladda batteriet
		Kontakta eventuellt kundtjänst
	För låg batterispänning	Ladda batteriet
	Batterikapacitet för låg	Byt batteri
	För hög omgivningstemperatur	Vid möjlighet, se till för lägre omgivningstemperatur (t. ex. parkera fordonet i skuggan)
Luftning och avluftning inte tillräcklig		Håll ventilationsspringor fria
		Kontakta eventuellt kundtjänst



Störning	Orsak	Åtgärd
Kyl-effekten minskar, innetemperaturen stiger	För hög omgivningstemperatur	Vid möjlighet, sörg för lägre omgivningstemperatur (t. ex. parkera fordonet i skuggan)
	Luftning och avluftning inte tillräcklig	Håll ventilationspringor fria Kontakta eventuellt kundtjänst
	Batterikapacitet för låg	Ladda batteriet
Ovanliga ljud	Fläktljud	Kontakta eventuellt kundtjänst

15.6.3 Dellcool CVB3-86Da



- ▷ Vid en störning blinkar den röda varningslampan på kylskåpet. Dessutom blinkar en eller flera kontrollampor för kylstegsinställningen (i olika kombinationer beroende på störningen). Betydelsen av de olika kombinationerna av blinkande indikatorlampor beskrivs i tillverkarens separata instruktionsbok.

Störning	Orsak	Åtgärd
Kompressorn går inte, kylskåpet kyler inte	Strömförsörjningen störd	Ladda bodelsbatteri Kontrollera matarledning
	För hög omgivningstemperatur	Stänga av kylskåpet under 1 timma Lufta fordonet
	Ventilationsöppningar delvis eller helt blockerade	Rengör ventilationsöppningarna, ta bort blockering
	Kondensator smutsig	Rengör kondensator
	Kompressor defekt	Kontakta kundtjänst
Kompressorn går bara ibland, kylskåpet kyler inte tillräckligt	Bodelsbatteriets spänning är för låg	Ladda bodelsbatteri
Kompressorn går kontinuerligt, men kylskåpet kyler ändå inte	För hög omgivningstemperatur	Stänga av kylskåpet under 1 timma Lufta fordonet
	Ventilationsöppningar delvis eller helt blockerade	Rengör ventilationsöppningarna, ta bort blockering
	Fläkten är defekt	Kontakta kundtjänst
Kylskåpet låter högt	Komponent i kylkretsen svänger mot en annan komponent	Böj komponenten försiktigt åt sidan
	Främmande föremål har fastnat mellan kylskåpet och väggen	Ta bort det främmande föremålet
	Fläkten är defekt	Kontakta kundtjänst



15.7 Vattenförsörjning

Störning	Orsak	Åtgärd
Läckagevatten i fordonet	Otätt ställe	Det otäta stället skall lokaliseras, vattenledningarna skall kopplas in på nytt
Inget vatten	Vattentank tom	Fyll på dricksvatten
	Avtappningskran inte stängd	Stäng avtappningskranen
	12 V-försörjning fränkopplad	Koppla på 12 V-försörjning
	Brytare för vattenpump frånslagen	Koppla till vattenpumpen
	Säkring för vattenpumpen defekt	Byt säkring på el-blocket
	Vattenpump defekt	Byt (låt en verkstad byta) vattenpump ¹⁾
	Vattenledningen bockad	Räta ut vattenledningen, byt ut den vid behov
El-block defekt	Kontakta kundtjänst	
Toaletten har inget spolvatten	Vattentank tom	Fyll på dricksvatten
Indikeringarna för avloppsvatten och vatten visar fel mängd	Mätsond i avloppstanken eller vattentanken smutsig	Avloppstanken/vattentanken rengörs
	Mätsond defekt	Utbyte mätsond
Avloppstank kan ej tömmas	Avtappningskran igensatt	Öppna rengöringslock på avloppstanken och töm ut avloppsvatten. Spola avloppstanken
Utlopp på enarmsväxlaren igensatt	Kranfiltret är förkalkat	Tag ut kranfiltret och lägg det i ättiksvatten (endast för produkter av metall)
Hålen på vattenspridaren är förstoppade	Hålen förkalkade	Lägg vattenspridaren i ättiksvatten (endast för produkter av metall) eller rengör försiktigt hålen
Vattnet rinner inte ut ur duschkaret, eller rinner ut för sakta	Fordonet står inte vågrätt	Ställ fordonet vågrätt
Vattnet är grumligt	Smutsigt vatten påfyllt	Rengör vattentanken mekaniskt och kemiskt, desinficera därefter och spola med rikligt med dricksvatten
	Bottensats i vattentanken eller i vattensystemet	Rengör vattensystemet mekaniskt och kemiskt, desinficera därefter och spola med rikligt med dricksvatten



Störning	Orsak	Åtgärd
Smak- eller luktförändring av vattnet	Smutsigt vatten påfyllt	Rengör vattensystemet mekaniskt och kemiskt, desinficera därefter och spola med rikligt med dricksvatten
	Av misstag har bränsle fyllts på i vattentanken	Rengör vattensystemet mekaniskt och kemiskt, desinficera därefter och spola med rikligt med dricksvatten. Om det inte lyckas: Kontakta fackverkstad
	Mikrobiologiska avlagringar i vattensystemet	Rengör vattensystemet mekaniskt och kemiskt, desinficera därefter och spola med rikligt med dricksvatten
Avlagringar i vattentanken och/eller i vattenförande komponenter	Vattnet har varit för länge i vattentanken och i de vattenförande komponenterna	Rengör vattensystemet mekaniskt och kemiskt, desinficera därefter och spola med rikligt med dricksvatten

¹⁾ Se till att vattenspumpens blå ledning är ansluten till den bruna ledningen i fordonet vid byte av vattenspumpen och att vattenspumpens bruna ledning är ansluten till den blå ledningen i fordonet (plus till minus och minus till plus). Annars roterar vattenspumpen bakåt och kommer inte fungera lika bra.

15.8 Påbyggnad

Störning	Orsak	Åtgärd
Luck-/dörrgångjärn svårmanövrerade	Luck-/dörrgångjärn är inte/för lite smörjda	Luck-/dörrgångjärn smörjes med syra- och hartsfritt fett
Gångjärn/leder i våutrymme/badrummet svårmanövrerade/gnäller	Gångjärn/leder ej/för lite smörjda	Gångjärn/leder smörjes med lösningsmedels- och syrefri olja  ▷ I sprayflaskor finns det ofta lösningsmedel
Gångjärn i stuvutrymme svårmanövrerade/gnäller	Gångjärn i stuvutrymme ej/för lite smörjda	Gångjärn i stuvutrymme smörjes med lösningsmedels- och syrefri olja



▷ Reservdelar tillhandahålls hos auktoriserade återförsäljare och service-ställen.



Modell	Sittplatser med bälte	Sovplatser standard	Sovplatser inkl. uppfällbart tak	Sovplatser inkl. ombyggnad till säng	Utvändiga mått L / B / H (i cm)
CV540V / CV541	2	2	2	4	541 / 205 / 273
CV 540	4	2	4	3	541 / 205 / 273
CV 590	4	2	2	3	598 / 205 / 284
CV 600	4	2	4	3	599 / 205 / 273
CV 601	4	4	6	5	599 / 205 / 273
CV 602	4	2	4	3	599 / 205 / 273
CV 640	4	2	4	3	636 / 205 / 273

* Angiven höjd inkl. uppfällbart tak. Höjd **utan** uppfällbart tak: 265 cm.
Angiven bredd **utan** ytterspeglar.



- ▶ Om sängen i det uppfällbara taket används får sittgruppen inte byggas om till en extra säng. Annars blockeras utrymningsvägen för de som befinner sig i det uppfällbara taket.
- ▶ Om sittgruppen byggs om till en säng måste stegen för det uppfällbara taket tas bort.

Mer information om teknisk data finns att hämta i fordonsdokumenten eller instruktionsboken för basfordonet.



Kapitelöversikt

I detta kapitel finner du användbara tips för resan.

I slutet av kapitlet finner du en checklista där du kan se de viktigaste utrustningen och föremålen för resa.

17.1 Trafikbestämmelser i utlandet



- ▷ Föraren av fordonet är skyldig att innan utlandsresan påbörjas informera sig om trafikbestämmelserna i det eller de länder resan avser. Information erhålls från bilklubbar eller resp. lands representationer.
- ▷ I en del europeiska länder måste varningsväst användas om man lämnar fordonet utanför ett samhälle vid olyckor eller fel på fordonet.
- ▷ I många länder gäller särskilda och delvis annorlunda föreskrifter och regler (t. ex. olika varningsskyltar för bakräcke, skyldighet att medföra alkoholprovror, reservlampor, varningsvästar, tillåten storlek på reservdunk). Fordonets förare måste informera sig kring dessa regler före färd.
- ▷ Aktuell information finns vanligtvis på webbplatsen hos den nationella bilföreningen.

Informationen om trafikbestämmelser är särskilt viktig eftersom resp. nationella bestämmelser gäller vid ev. försäkringsfall. Beakta, för din egen säkerhets skull, alltid följande punkter vid resor till utlandet:

- Tag med dig ett försäkringsbevis.
- Anmäl alltid ev. olyckor till polisen.
- Skriv inte under några dokument om du inte förstår hela texten; läs igenom hela texten innan du skriver under.

17.2 Hjälp på Europavägarna



- ▷ Före resan inhämta information om nationella telefonnummer för räddning och polis. I många länder gäller det centrala nödnummer 112 (utan riktnummer).
- ▷ Ta om möjligt med en lista med viktiga telefonnummer under resan i de aktuella länderna i fordonet.

Motorklubbar i hemlandet eller i det beresta landet hjälper gärna till.



17.3 Gasförsörjningen i de europeiska länderna



- ▷ I Europa finns det olika anslutningssystem för gasflaskor. Påfyllning eller byte av egna gasflaskor är inte alltid möjligt i utlandet. Ta reda på vad som gäller för anslutningssystem i det land du ska besöka före resan, t. ex. hos en motorklubb eller i en motortidning.

Allmänna tips

Beakta alltid följande anvisningar:

- Res alltid med fulla gasflaskor på semestern.
- Utnyttja gasflaskornas maximala möjliga kapacitet.
- Glöm inte att ta med en adaptersats (finns i specialcampingaffärer) för att fylla på gasflaskorna med nationell gas såväl som för att ansluta den nationella gastryckregulatorn till utländska gasflaskor.
- Uppmärksamma fyllningen med gasol under den kalla årstiden (butan förgasas inte under 0 °C).
- Använd blå flaskor från företaget Campingaz (säljs i hela världen). Använd endast gasflaskor med säkerhetsventil.
- Om en annan typ av gasflaskor används i utlandet, prova om flaskorna går in i gasboxen. Utländska gaskflaskor har inte alltid samma storlek som gasflaskor med nationella normer.
- En översikt över gasdistributörer i Europa finns på webbsidan www.mylpg.eu.

17.4 Bestämmelser om vägavgifter i de europeiska länderna

I många europeiska länder finns det numera obligatoriska vägavgifter. Bestämmelserna om vägavgifterna och betalningssätten är dock mycket olika i olika länder. Ovetskap är dock inget skydd mot straff, och straffen kan vara ganska höga.

Föraren av fordonet är skyldig att informera sig om bestämmelserna om vägavgifter och övriga trafikbestämmelser innan resan påbörjas. I Österrike räcker det t. ex. inte längre att köpa en vinjett för motorfordon med en totalvikt på över 3,5 ton. Man måste istället köpa och ladda en s.k. "Go-Box".

Information erhålls från alla bilklubbar och på Internet.



- ▷ Vindrutor med solskyddsfilm kan leda till att automatiska registreringsystem (t. ex. Go-Box) inte fungerar riktigt. Tänk på detta när du köper systemet (t. ex. Split-Go-Box).



17.5 Tips för en säkrare övernattnings på resan

Försiktigt beteende är det bästa skyddet för en säker natt i fordonet.

Risken för inbrott minimeras om följande grundregler beaktas:

- Övernatta inte på motorvägsrasställen och motorvägsparkeringsplatser som ligger vid typiska semesterstråk under högsäsong.
- Att det finns fler fordon på samma ställe innebär inte nödvändigtvis ett bättre skydd mot inbrott. Låt din känsla av hållplatsen avgöra.
- Även om det bara gäller övernattnings för en natt bör du leta upp en campingplats.
- Se till att du har flyktmöjligheter när fordonet ställs upp i det fria. Vägen till förarstolen bör vara fri. Ha tändnyckeln inom räckhåll.
- Ta bara med de värdesaker som du verkligen behöver. Förvara om möjligt värdesaker i ett litet kassaskåp; lägg dem inte i närheten av fönster eller dörrar.
- Lås fordonet grundligt.

17.6 Tips för vintercampare

Följande råd hjälper för att din vintercamping ska bli oförlömlig.

- Boka plats i tid. De flesta bra vintercampingplatser bokas ofta tidigt.
- Res inte utan vinterdäck.
- Ta med snökedjor.
- Välj en lämplig plats. Tänk på underlaget. Det kan eventuellt uppkomma snö och is.
- Då fordonet är avställt släpp parkeringsbromsen för att undvika att den fryser fast.
- Ventilationer får aldrig täckas över av snömurar.
- Håll ventilationer fria från snö och is.
- Tänk på att en god luftcirkulation bör upprätthållas. På detta sätt undviks fukt och bodelen värms upp lättare.
- Täck över enkelglasade fönster i förarhytten med isoleringsmattor för att undvika köldbryggor.
- Beakta hänvisningarna ur avsnittet "gasförsörjning i europeiska stater".
- Använd för gasanläggningen ett tvåflasksystem med omkopplingsautomatik för att gasreserven ska vara hela natten.
- Använd endast gasol till gasanläggningen.
- Utrymmet bakom värmen bör ej användas som förvaringsutrymme.
- Använd aldrig katalytiska ugnar och infraröd gasstrålare, då dessa förbrukar syret som avsetts för förbränning inne i fordonet.
- Placera 230 V-försörjningsledningen på så sätt att kablarna inte kan frysas eller skadas (t. ex. vid snöborttagning).
- Rengör regelbundet fordonets tak efter stora snöfall. Några centimeter pulversnö fungerar som isolering men blötare snö blir snabbt en mycket tung belastning.
- Innan hemresan påbörjas ta bort all snö från taket för att inte störa de fordon som kör efter dig med en "snöstorm".



17.7 Checklista för resan

Använd checklistorna för att kontrollera att du inte har glömt något viktigt.



- ▷ Kontrollera resehandlingarna (t. ex. pass/dokument och information) samt fordonets tekniska skick i god tid före resan. Tidig planering och kontroll av handlingarna gör att du kan börja semestern avslappnat.

	✓	Föremål	✓	Föremål	✓	Föremål
Kök		Skurtrasa		Diskmedel		Salladsbestick
		Bestick		Diskhandukar		Skärbräda
		Stekspade		Glas		Diskborste
		Konservöppnare		Grillbestick		Disktrasor
		Isbehållare		Korkskruv		Tändstickor
		Cigarettändare		Hushållspapper		Termoskanna
		Flasköppnare		Soppåsar		Kastruller
		Förvaringsboxar för livsmedel		Stekpannor		
		Hushållsartiklar		Slevar		

Bad/toalett

	Handdukar		Rengöringsmedel		Toalettpapper
	Hygienartikel		Toalettborste		Tandborstmuggar

Bodel

	Skräphink		Kortspel		Ryggsäckar
	Bilatlas		Sopkvast		Sovsäckar
	Badhanddukar		Sopskyffel		Papper och pennor
	Badskor		Stearinljus		Skor
	Batterier		Galgar		Skoputs
	Sängkläder		Klädborste		Sportutrustning
	Påse för smutsvätt		Kuddar		Dammsugare
	Böcker		Kartor		Ficklampa
	Campingguide/förteckning över parkeringsplatser		Medikament		Fickkniv
	Kikare		Mobiltelefon		Bordsdukar
	Brandsläckare		Sybehör		Flaska
	Gasflaska		Regnkläder		Klädnypor
	Insektslampa		Reseapotek		Tvättlina
	Insektsmedel		Reseguide		



Fordon/verktyg

✓	Föremål	✓	Föremål	✓	Föremål
	Spillvattendunk		Gasslang		Snökedjor (vinter)
	Adapterkontakt		Vävband		Skruvmejslar
	CEE-adapter		Kanna för dricksvatten		Voltmeter
	(Stål)tråd		Kabeltrumma		Stoppklossar
	Reservhjul		Lim		Förbandslåda
	Reservlampor		Kombitång		Domkraft
	Reservsäkringar		Kompressor		Varningstriangel
	Hammare		Öglor		Varningsskylt
	Nycklar		Slangadapter		Varningsväst(ar)
	Gaspåfyllningsadapter		Slangklämmor		Varningslykta

Ute

	Spännlina		Campingbord		Lås
	Blåsbälg		Bagagehållare		Snöre
	Campingstolar		Grill		Tältpinnar/spännlinor

Dokument

	Adresslista		Fordonshandlingar		Pass
	Persondokument		Körkort		Försäkringsbrev
	Allergiintyg		Vaccinationsintyg		Försäkringsdokument
	Instruktionsböcker		Kreditkort		Vinjett/vägavgiftskort
	Bipacksedlar till medicinerna		ID-kort		Visum





Viktuppgifter och -kontroller för husbilar är enhetliga inom EG och regleras enligt EG-förordning nr 2021/535 (till juni 2022: EU-förordning nr 1230/2012). De viktigaste begreppen och rättsliga villkor enligt denna förordning har vi för din räkning sammanfattat och förklarat här nedan. Våra återförsäljare och konfiguratorn på vår webbplats kan ge ytterligare hjälp vid konfigurationen av ditt fordon.

1. Högsta tekniskt tillåtna lastvikt

Fordonets högsta tekniskt tillåtna lastvikt (även: tekniskt tillåten maximi-vikt i lastat skick) (t.ex. 3500 kg) är en tillverkarspecifik viktuppgift som fordonet ej får överskrida. Uppgift rörande högsta tekniskt tillåtna lastvikt för den modell som du valt finns i Tekniska Data. Om fordonet vid praktisk körning överskrider den högsta tekniskt tillåtna lastvikten, är detta en förseelse som kan leda till böter.

2. Vikt i körklart skick

Förenklat sagt handlar vikt i körklart skick om basfordonet med standardutrustning plus en i lag föreskriven nominell vikt på 75 kg för föraren. Här ingår i huvudsak följande positioner:

- Fordonets tjänstevikt inklusive påfyllda driftsmedel såsom smörjmedel, oljor och kylvätskor;
- Standardutrustningen, d.v.s. alla utrustningsföremål som ingår som standard i leveransen från fabriken;
- Den till 100 % fyllda färskvattentanken vid körning (fyllnadsvikt enligt tillverkarens uppgift 20 liter) och en till 100 % fylld gasflaska i aluminium med en vikt på 16 kg;
- 90 % fylld bränsletank samt bränsle;
- Föraren, vars vikt – oberoende av den faktiska vikten – enligt EG-rätt är nominellt satt till 75 kg.

Uppgifter rörande vikt i körklart skick finns i säljdokumentationen för varje modell. Observera att det värde för vikt i körklart skick som anges i säljdokumentationen är ett standardvärde som har fastställts vid typgodkännandet och har kontrollerats av myndigheterna. Det är rättsligt tillåtet och möjligt att vikt i körklart skick för det levererade fordonet avviker från det nominella värde som anges i säljdokumentationen. Den lagligt tillåtna toleransen är $\pm 5\%$. Det innebär att EG-lagstiftaren har tagit hänsyn till att det kan förekomma oregelbundenheter i vikten på vissa leveransdetaljer och även process- och väderleksberoende fluktuationer i vikt i körklart skick.

Dessa viktavvikelser kan åskådliggöras med ett räkneexempel:

- Vikt i körklart skick enligt säljdokumentationen: 2850 kg
- Rättsligt tillåten tolerans på $\pm 5\%$: 142,50 kg
- Rättsligt tillåtet omfång för vikt i körklart skick: 2707,50 kg till 2992,50 kg

Det konkreta omfånget för tillåtna viktavvikelser anges för varje modell i Tekniska Data. Hos Capron (Sunlight/Carado) anstränger man sig reducera viktfluktuationerna till det produktionstekniskt ofrånkomliga minimumvärdet. Avvikelser vid övre och nedre änden av detta omfång är därför mycket sällsynta men kan tekniskt inte helt uteslutas trots alla optimeringar. Vid slutet av monteringsbanan kontrolleras därför varje fordon med avseende på dess faktiska vikt och även att fluktuationerna håller sig inom toleransen.



3. Passagerarnas vikt

Passagerarnas vikt är nominellt 75 kg för varje sittplats som avsetts av tillverkaren, oberoende av hur mycket passagerarna faktiskt väger. Förarens vikt har redan beaktats inom vikt i körklart skick. (se ovan nr 2) och räknas därför inte med igen. För en husbil med flera tillåtna sittplatser är passagerarnas vikt alltså $3 \times 75 \text{ kg} = 225 \text{ kg}$.

4. Tilläggsutrustning och faktisk vikt.

Till tilläggsutrustningen (även specialutrustning och extrautrustning) räknas enligt lagstadgad definition olika valfria utrustningsdetaljer som ej ingår i standardutrustningen men kan monteras på fordonet under tillverkarens ansvar – d.v.s från fabrik – och kan beställas av kunden (t.ex. markis, cykel- eller mc-hållare, satellitanläggning, solaranläggning, bakugn etc.). Viktuppgifter rörande enstaka enheter eller paket med beställbar tilläggsutrustning finns i vår säljdokumentation. I sådan tilläggsutrustning ingår ej övriga tillbehör, som din återförsäljare eller du personligen kan montera på fordonet efter leverans från fabriken.

Fordonets vikt i körklart skick (se ovan nr 2) och vikten av en konkret tilläggsutrustning som monterats på fabriken anses ingå i den faktiska vikten. Motsvarande uppgift för ditt fordon finns efter leveransen i avsnitt 13.2 av Intyget om överensstämmelse (Certificate of Conformity, CoC). Tänk på att även denna uppgift är ett standardvärde. Eftersom en enligt lag tillåten tolerans på $\pm 5 \%$ gäller för vikt i körklart skick – som del av den faktiska vikten – kan även den faktiska vikten avvika från angivet nominellt värde.

5. Nyttolast och minsta nyttolast

Även för monteringen av tilläggsutrustning gäller tekniska och rättsliga gränser. Man kan bara beställa och på fabriken montera så mycket tilläggsutrustning som kan ingå i tillgänglig vikt för bagage och övriga tillbehör (s.k. nyttolast), utan att högsta tekniskt tillåten lastvikt överskrids. Nyttolasten erhålls efter avdrag av vikt i körklart skick (nominellt värde enligt säljdokumentationen, se ovan nr 2), tilläggsutrustningens vikt och passagerarnas vikt (se ovan nr 3) från tekniskt tillåter totalvikt (se ovan nr 1). EG:s regelverk definierar en minsta nyttolast för husbilar, vilken måste finnas kvar för bagage eller andra tillbehör som ej monteras på fabriken. Denna minsta nyttolast beräknas så här:

Minsta nyttolast i kg $\geq 10 \times (n + L)$

Därvid gäller: "n" = högsta antal passagerare plus förarens vikt och "L" = fordonets totala längd i meter

För t.ex. en husbil med längd 6 meter och 4 tillåtna sittplatser blir minsta nyttolängd alltså $10 \text{ kg} \times (4 + 6) = 100 \text{ kg}$.

För att minsta nyttolast ska kunna säkerställas finns det en maximalt beställbar kombination av tilläggsutrustning för varje fordonsmodell. I ovannämnda exempel med en minsta nyttolast på 100 kg torde tilläggsutrustningens totalvikt för ett fordon med fyra tillåtna sittplatser och en vikt i körklart skick på 2 850 kg t.ex. bli maximalt 325 kg:

3500 kg högsta tekniskt tillåtna lastvikt
- 2850 kg vikt i körklart skick
- 3 x 75 kg passagerarnas vikt
- 100 kg minsta nyttolast
= 325 kg maximalt tillåten vikt för tilläggsutrustningen



Här är det viktigt att veta att denna beräkning utgår från det standardvärde som fastställts i typgodkännandet för vikt i körklart skick utan hänsyn till tillåtna viktavvikelser för vikt i körklart skick (se ovan nr 2). Om maximalt tillåtet värde för tilläggsutrustningen på 325 kg (som i exemplet) är helt eller nästan helt utnyttjat, så kan det vid viktavvikelse enligt ovan hända att minsta nyttolast på 100 kg enligt beräkningen visserligen ligger under standardvärdet för vikt i körklart skick men i praktiken inte erbjuder möjlighet till motsvarande tillsatslast. Här med ett räkneexempel för ett fordon med fyra sittplatser, vars faktiskt vägda vikt i körklart skick ligger 2 % över det nominella värdet:

3500 kg högsta tekniskt tillåten lastvikt
- 2907 kg faktiskt vägda vikt i körklart skick (+ 2 % jämfört med angivet värde på 2 850 kg)
- 3 x 75 kg passagerarnas vikt
- 325 kg tilläggsutrustning (maximalt tillåtet värde)
= 43 kg faktisk möjlighet till tillsatslast (< minsta nyttolast 100 kg)

För att undvika en sådan situation sänker Capron (Sunlight/Carado) den beställbara tilläggsutrustningens tillåtna maximivikt ytterligare beroende på modellen. Begränsningen av tilläggsutrustningen ska säkerställa att minsta nyttolast, alltså i lag föreskriven tillgänglig vikt för bagage och senare monterade tillbehör, i det fordon som Capron (Sunlight/Carado) levererat även i praktiken också står till förfogande för tillsatslast.

Eftersom ett konkret fordons vikt inte kan fastställas förrän vid slutet av monteringsbanan, kan det i sällsynta fall trots denna begränsning av tilläggsutrustningen uppstå en situation där minsta nyttolast ej är garanterad vid slutet av monteringsbanan. För att säkerställa minsta nyttolast även i sådana fall, kommer Capron (Sunlight/Carado) tillsammans med dig och din återförsäljare att före leveransen kontrollera, om fordonet efter typgodkännandet kommer att få t.ex. en ökning av tillåten belastning, reducering av sittplatserna eller slopande av tilläggsutrustning.

6. Hur toleranserna avseende vikt i körklart skick påverkar nyttolasten

Även oberoende av minsta nyttolast bör du tänka på att ofrånkomliga produktionstekniska fluktuationer kan påverka vikt i körklart skick – både uppåt och nedåt – med spegelbildliga effekter på kvarvarande tillsatslastmöjlighet: Om man till exempel beställer ett fordon med tilläggsutrustning (se ovan nr 3) som har en total vikt på 150 kg, så blir den beräknade grundvalen för standardvärdet för vikt i körklart skick en nyttolast på 275 kg. Den tillsatslastmöjlighet som faktiskt står till förfogande kan avvika från detta värde på grund av toleranserna och ligga högre eller lägre. Om ditt fordons vikt i körklart skick tillåts ligga 2 % högre än som anges i säljdokumentationen, så reduceras tillsatslastmöjligheten från 275 kg till 218 kg:

3500 kg högsta tekniskt tillåtna lastvikt
- 2907 kg faktiskt vägda vikt i körklart skick (+ 2 % jämfört med det angivna värdet 2 850 kg)
- 3 x 75 kg passagerarnas vikt
- 150 kg det konkreta fordonets beställda tilläggsutrustning
= 218 kg faktisk tillsatslastmöjlighet.

För att säkerställa att den beräknade nyttolasten faktiskt stämmer med verkligheten bör du för säkerhets skull räkna in möjliga och tillåtna toleranser för vikt i körklart skick när ditt fordon konfigureras.

Dessutom rekommenderar vi manuell vägning av den lastade husbilen före varje resa med beaktande av passagerarnas individuella vikt för att se om högsta tekniska tillåtna lastvikt och högsta tillåtna vikt på axeln stämmer.





12 V-försörjning.....	80
Slå på.....	88
Störningsorsaker.....	154
12 V-nät.....	80
12 V-säkringar.....	93, 96, 97
För CP+.....	97
För generator D+.....	97
För plus-signal.....	96
För Thetford-toalett.....	97
Vid bodelsbatteriet.....	95
Vid startbatteriet.....	94, 95
230 V-anslutning.....	41, 91
Störningsorsaker.....	153
230 V-försörjning, se 230 V-anslutning.....	91
230 V-nät.....	90
230 V-säkring.....	97
Monteringsställe.....	97
230 V-säkringslåda.....	97

A

Allmänna anvisningar.....	8
Anslutningsledning se 230 V-anslutning.....	91
Ansvarsfriskrivning.....	5
Användning av däcken.....	149
Åtdragningsmoment, hjul.....	149
Återförsäljare.....	145
Avfallshantering	
Avloppsvatten.....	8
Fekalier.....	8
Sopor.....	8
Avloppstank.....	120
Skötsel.....	135
Störningsorsaker.....	160
Tömning.....	120
Avloppstank, uppvärmd och isolerad.....	121
Avloppsventil.....	120
Avställning	
Kort tid.....	136
Över vinter.....	137

B

Bakaxellast.....	26
Bakbelysning.....	142
Bakdörrar.....	44
Bakre hylla, tvärgående.....	68
Bakre säng	
Ombyggnad efter att man har vaknat.....	61
Ombyggnad för sänggående.....	61
Barnresesängar.....	66
Barnsängar.....	66
Batteri se startbatteri och bodelsbatteri.....	81
Batteribrytare.....	86
Batteriövervakning.....	87
Batteriväljare.....	86

Belastning.....	22
Belastning se även last.....	22
Belysning	
Bak, utvändigt.....	142
Belysning, byte.....	142
Lampor, rengöra.....	132
Störningsorsaker.....	153
Belysning, byte.....	144
Innebelysning.....	144
Ytterbelysning.....	142
Bestämmelser om vägavgifter i de europeiska länderna.....	164
Beteckningar på däcken.....	149
Bilbarnskydd.....	35
Bildskärmshållare	
Färdläge.....	60
TV-ställning.....	60
Bodelsbatteri	
Anvisningar.....	81
Laddningsbooster.....	84
Monteringsställe.....	81
Säkringar.....	95
Störningsorsaker.....	154, 155
Urladdning.....	81
Bord.....	55
Brand	
Bekämpning.....	11
Förhållningssätt vid.....	11
Brandrisker, undvika.....	11
Brandskydd.....	11
Bränslepåfyllningsrör.....	40
Bromsar.....	34
Kontrollera.....	34, 153
Bromssystem, störningsorsaker.....	153
Butangas.....	15, 76

C

Campingflaskor, använda.....	16, 76
Checklista	
För avställning över vintern.....	137
För en tillfällig avställning.....	136
För idrifttagning efter avställning.....	138
För resan.....	166
Innan resan börjar.....	30
Trafiksäkerhet.....	30
Checklista för resan.....	166
Cirkulationsfläkt.....	100

D

Däck	
Allmänna anvisningar.....	147
Användning av däcken.....	149
Däcktryck.....	150
Däckurval.....	148



Märkning	149	Ingen gas	156
Onödigt slitage	13, 30, 147, 150	Störningsorsaker	156
Diskhon, rengöra	132	Gasavstängningsventil	78
Djupurladdning	79	Öppna	78
Dörrar		Stänga	78
Ingångsdörr	43	Symboler	78, 99
Störningsorsaker	161	Gasbox	15, 76
Draperier, rengöra	132	Gasflaskor	
Driftlägen, kylskåp (Thetford)	108	Byte	77
Driftlägen: Värmsystem	101	Säkerhetsanvisningar	15, 76
Driftlägen: Varmvattenberedning	101	Gasförsörjningen i de europeiska länderna	164
Dusch	122	Gaslukt	14, 75, 156
		Gasol	15, 76
E		Gasregulator	28
EI-block (EBL 31)	84	Gasspis	
Funktioner	85	Rengöra	132
Monteringsställe	85	Slå från	106, 107
Elektrisk anläggning		Slå på	106, 107
230 V-anslutning, störningsorsaker	153	Störningsorsaker	156
Belysning, störningsorsaker	153	Gastryckregulator, skruvkopplingar	77
Förklaringar	79	Glödlampa, se belysning, byte	142
Säkerhetsanvisningar	16		
Störningsorsaker	153		
Extrakomponenter se tillägsutrustning	12		
		H	
F		Handbroms se parkeringsbroms	41
Faktisk fordonsvikt	18, 21	Hängbord	
Fälgtyp	147	Förkorta	55
Fällbord	56	Förstora	55
Fast installerade apparater		Med tvådelat stödben	55
Anvisningar	12	Ombyggnad till sängbotten	55
FI-brytare se RCD	91, 97	Hänvisningsetiketter	145
Fönster	45	Heki-taklucka	52
Insektsnät	47	Insektsskydd	53
Plisségardin	47	Öppna	52
Fönsterrutor, rengöra	128	Plisségardin	53
Förestol	39	Stänga	52
Fordon, tvätta	128	Ventilationsläge	53
Fordonsbelysning se ytterbelysning	142	Heltäckningsmatta, rengöra	132
Första idrifttagandet	17	Hjälp på Europavägarna	163
Fotsteg	26, 41	Hjälp vid motorhaveri	163
Köra in	27	Hjulbyte	147
Köra ut	27	Åtdragningsmoment	149
Rengöra	130	Hög gasförbrukning	14, 75, 156
Skötsel	130	Högsta tekniskt tillåtna lastvikt	18, 21
Varningssignal	26	Högtryckstvätt, tvätta med	127
Frostrisk	115, 119	Huvudbrytare 12 V	88
		Huvudbrytare, se 230 V-säkring	97
G		I	
Garantisedel	5	Idrifttagande	
Gardiner, rengöra	132	Efter avställning över vintern	138
Gasanläggning		Efter tillfällig avställning	138
Allmänna anvisningar	14	Information om miljöskydd	8
Fel	14, 75, 156	Ingångsdörr	43
		Insektsskydd	43
		Innan resan börjar	17



Överkantshängt fönster.....	46	Säkringar	
Insektsnät.....	47	12 V-säkringar	93
Kontinuerlig vädring	46	230 V-säkring	90, 97
Öppna	46	För CP+	97
Plisségardin	47	För generator D+	97
Stänga.....	46	För plus-signal.....	96
Överlast.....	22	För Thetford-toalett.....	97
Övernatta, under resan	165	För värmesystem avloppstank	97
		Vid bodelsbatteriet.....	95
		Vid startbatteriet	94, 95
		Säkringar se 12 V-säkringar och	
		230 V-säkring	93
		Säkringslåda.....	97
		Sängar	60
		Last.....	60
		Sanitetssystem	115
		Serienummer	145
		Siktskydd	
		Öppna.....	48, 49
		Stänga	48, 49
		Sittplatsernas placering	40
		Skåpluckor, störningsorsaker	161
		Skiljevägg, avtagbar	28
		Skötsel.....	127
		Avloppstank.....	135
		Diskhon	132
		Draperier	132
		Fönsterrutor.....	128
		Fotsteg	130
		Gardiner	132
		Gasspis	132
		Heltäckningsmatta.....	132
		Högtryckstvätt, tvätta med.....	127
		Insektsnät	132
		Insektsskydd.....	132
		Invändig skötsel.....	131
		Lampor	132
		Möbelytor.....	132
		Mörkläggningsrullgardin	132
		Plastdelar, invändigt	132
		Plisségardin	132
		PVC-golvbeläggning	132
		Säkerhetsbälte	132
		Solcellsanläggning	131
		Tacklucka	129
		Tvättning.....	128
		Tyget till dynorna	132
		Underrede	129
		Uppfällbart tak	130
		Utvändig skötsel	127
		Vattenledningar	134
		Vattensystem.....	133
		Vattentank	133
		Vid avställning över vintern	137
		Vid tillfällig avställning	136
		Vinter	135
		Ytor av rostfritt stål	133
P			
Påfyllningsöppning för dricksvatten	116		
Öppna	116		
Stänga.....	116		
Panel (LT 100)	88		
Huvudbrytare 12 V	88		
Parkeringsbromsen.....	41		
Drag åt	12		
Passagerarstol	39		
Personlig utrustning	20		
Plasdelarna i toalett- och bodelen, rengöra	132		
Platt bildskärm			
Färdläge.....	60		
Förvara.....	28		
TV-ställning	60		
Plisségardin, fönster			
Öppna	47		
Stänga.....	47		
Plisségardin, Heki-tacklucka			
Öppna	53		
Stänga.....	53		
Plisségardin, rengöra	132		
Prover, officiella	141		
Provintervall	141		
PVC-golvbeläggning	57		
PVC-golvbeläggning, rengöra.....	132		
R			
RCD	91		
Kontrollera.....	97		
Rengöring se skötsel	127		
Reservdelar.....	144		
S			
Säkerhets-/avtappningsventil värmesystem	103		
Säkerhetsanvisningar	11		
Brandskydd	11		
Elektrisk anläggning.....	16		
Släpvagnskörning	14		
Trafiksäkerhet	12		
Vattensystem	16		
Säkerhetsbälten	34		
Använda på rätt sätt.....	35		
Rengöra	132		



Släpvagnskoppling	26	Tekniska data	8
Med avtagbar kulhals	26	Tilläggsutrustning	
Släpvagnskörning	14	Beskrivning	7
Allmänna anvisningar	26	Märkning	7
Säkerhetsanvisningar	14	Tilläggsutrustningar	20
Snökedjor	30	Säkerhetsanvisningar	12
Solcellsanläggning	92	Tillåten totalvikt se tekniskt tillåten totalvikt	17
Skötsel	131	Tillbehör, extra	12
Spis, se gasspis	105	Tillfällig avställning (toalett)	126
Spotlight	58	Toalett	123, 124
Förskjutning	58	Kontrollampa	124
Ta av	58	Nivåindikering	124
Vrida	58	Säkring	97
Standardutrustning	19	Spola	124
Startbatteri		Störningsorsaker	160
Laddning	82	Tillfällig avställning	126
Säkringar	94, 95	Vinterdrift	125
Störningsorsaker	154	Toalett-kassett, fästbygel	125
Störningsorsaker		Toalettrum	122
12 V-försörjning	154	Vädra	122
230 V-anslutning	153	Trafikbestämmelser i utlandet	163
Batteri	154	Trafiksäkerhet	30
Belysning	153	Anvisningar	12
Bodelsbatteri	154	Checklista	30
Bromssystem	153	TV-anläggning	60
Elektrisk anläggning	153	Tvärgående bakre säng	61
Gasanläggning	156	Tvätta med högtryckstvätt	127
Gasspis	156	Tyget till dynorna, rengöra	132
Innerdörr	161	Typskylt	144
Kylskåp	158		
Påbyggnad	161	U	
Skåpluckor	161	Underhållsarbeten	142
Startbatteri	154	Underrede, skötsel	129
Toalett	160	Uppfällbart tak	68
Värmesystem	157	Impregnera	130
Varmluft-värmesystem	157	Rengöring	130
Varmvattenberedning	157	USB-uttagselement	59
Vattenförsörjning	160	Utvändig skötsel	127
Symboler		Utvändiga luckor	44
För anvisningarna	7	Lucklås	44
Gasavstängningsventiler	78, 99		
		V	
T		Vädra	45
Taklucka med snäpplås	51	Toalettrum	122
Öppna	51	Våningssäng bak	65
Stänga	51	Värmesystem	100, 104
Taklucka VisionStar	54	Cirkulationsfläkt	100
Öppna	54	Driftlägen	101
Skötsel	129	Första idrifttagandet	100
Stänga	54	Luftmunstycken, inställning	101
Takluckor	51	Störningsorsaker	157
Heki-taklucka	52	Varmluftspredning	101
Taklucka med snäpplås	51	Varmluftspredning	101
VisionStar	54		
Tanklock, se bränslepåfyllningsrör	40		
Tankning	40		



Varmluft-värmesystem		Vattentank	
Cirkulationsfläkt.....	100	Rengöring.....	133
Störningsorsaker.....	157	Vatten, fylla på.....	118
Varmvattenberedning.....	100, 104	Vatten, tappa av.....	119
Driftlägen.....	101	Vattenvolym, minska.....	118
Säkerhets-/avtappningsventil.....	103	Vattentank se även vattensystem.....	116
Störningsorsaker.....	157	Ventilation.....	12, 45
Tömning.....	103	Vikt i körklart skick.....	18
Vatten, fylla på.....	103	Vilospänning.....	79
Varningsetiketter.....	145	Vilostrom.....	79
Vattenförsörjning		Vintercamping.....	165
Allmänt.....	115	Vinterdrift.....	135
Störningsorsaker.....	160	Vinterskötsel.....	135
Vattenledningar, rengöra.....	134		
Vattenpump.....	115, 117	Y	
Vattensystem		Ytor av rostfritt stål, rengöra.....	133
Desinficera.....	134	Ytterbelysning.....	30
Fyll på.....	117	Belysning, byte.....	142
Påfyllningsöppning för dricksvatten.....	116	Störningsorsaker.....	153
Rengöring.....	133	Yttre anslutning se 230 V-anslutning.....	41
Säkerhetsanvisningar.....	16		
Skötsel.....	133		
Tömning.....	119		