



Osservare sempre anche le istruzioni per l'uso del costruttore del telaio.

I termini e i dati sul peso utilizzati nelle presenti istruzioni per l'uso vengono spiegati ancora una volta in dettaglio alla fine del testo (Note legali sui dati relativi al peso). Per ulteriori dettagli consultare nostra home page, alla sezione "Informazioni sui pesi" alla pagina www.sunlight.de/it/configuratore o risp. carado.com/it/it/informazioni-sul-peso

1	Garanzia.....	5	5	Durante il viaggio.....	41
2	Introduzione	7	5.1	Guidare l'autocaravan	41
2.1	Note generali	8	5.2	Velocità di marcia	42
2.2	Istruzioni ambientali.....	8	5.3	Freni	42
3	Sicurezza	11	5.4	Cinture di sicurezza	42
3.1	Protezione antincendio	11	5.4.1	Note generali	42
3.1.1	Come evitare i pericoli di incendio	11	5.4.2	Come indossare correttamente le cinture di sicurezza.....	43
3.1.2	Operazioni antincendio.....	11	5.5	Sistemi di ritenuta per bambini	43
3.1.3	In caso di incendio.....	11	5.6	Blocco di sicurezza per bambini Isofix	44
3.2	Note generali	12	5.6.1	Posti a sedere omologati per Isofix	46
3.3	Sicurezza stradale	13	5.7	Blocco di sicurezza per bambini Isofix per sedili installabili aggiuntivi	51
3.4	Rimorchio.....	14	5.8	Sedile del conducente e sedile del passeggero.....	52
3.5	Impianto del gas	15	5.9	Poggiatesta.....	53
3.5.1	Note generali	15	5.10	Disposizione dei posti a sedere.....	53
3.5.2	Bombola del gas.....	16	5.11	Sedile installabile.....	54
3.6	Impianto elettrico	17	5.12	Sedili installabili aggiuntivi.....	55
3.7	Impianto idrico	17	5.13	Alzacristalli elettrico	57
4	Prima della partenza	19	5.14	Specchietti esterni a regolazione elettrica	58
4.1	Prima messa in servizio.....	19	5.15	Rifornimento di gasolio.....	58
4.2	Immatricolazione	19	5.16	Ad-Blue®	58
4.3	Carico utile.....	19	6	Stazionamento autocaravan ..	59
4.3.1	Definizioni	20	6.1	Freno a mano	59
4.3.2	Calcolo del carico utile.....	23	6.2	Scalino di ingresso	59
4.3.3	Fissaggio e distribuzione del carico	24	6.3	Cunei livellatori	59
4.3.4	Prolunga del piano di lavoro della cucina	29	6.4	Puntelli.....	59
4.3.5	Garage di coda/vano di stoccaggio posteriore.....	30	6.4.1	Note generali	59
4.3.6	Portabiciclette	31	6.4.2	Piedini di stazionamento	60
4.4	Scalino di ingresso	32	6.5	Collegamento a 230 V	61
4.5	Tendina oscurante pieghevole per parabrezza e finestrini laterali.....	33	6.6	Frigorifero	61
4.6	Tendina oscurante per cabina di guida.....	34	7	Abitare	63
4.7	Tappeto nell'entrata della cabina del conducente (modello I).....	34	7.1	Porte	63
4.8	Rivestimento del pavimento in PVC	34	7.1.1	Porta conducente, porta di ingresso, lato esterno.....	63
4.9	Televisore	35	7.1.2	Porta di ingresso, lato interno.....	64
4.10	Impostazione riscaldamento (modello I).....	35	7.1.3	Porta di ingresso, interna (maniglia della porta emisferica)	64
4.11	Cofano motore (modello I).....	36	7.1.4	Porta conducente, lato interno (modello I).....	65
4.12	Rabbocco dell'acqua per i tergicristalli (modello I).....	37	7.1.5	Protezione contro gli insetti alla porta di ingresso, estraibile	65
4.13	Catene da neve	37	7.2	Sportelli esterni.....	66
4.14	Sicurezza stradale	38	7.2.1	Serratura dello sportello, ellittico	66



7.3	Aerazione	67	9	Impianto elettrico	105
7.4	Finestre.....	67	9.1	Istruzioni di sicurezza generali	105
7.4.1	Finestra scorrevole senza bloccaggio	68	9.2	Definizioni	105
7.4.2	Finestra apribile con deflettori automatici	68	9.3	Rete di bordo a 12 V	106
7.4.3	Tendina oscurante pieghevole e zanzariera a rullo	71	9.3.1	Batteria dell'abitacolo tipo AGM	107
7.4.4	Oscurante a rullo e zanzariera a rullo	72	9.3.2	Carica delle batterie tramite alimentazione a 230 V.....	108
7.4.5	Lucernario con deflettori a rotazione	73	9.3.3	Carica delle batterie tramite il motore del veicolo (dinamo).....	108
7.4.6	Tendina oscurante pieghevole e protezione contro gli insetti.....	74	9.3.4	Carica della batteria di avviamento	109
7.4.7	Tendina plissettata sulla finestra della porta d'ingresso alternativa.....	75	9.3.5	Booster di ricarica per la batteria dell'abitacolo	110
7.5	Oblò	75	9.4	Centralina elettrica (EBL 31)	111
7.5.1	Oblò a scatto	76	9.4.1	Interruttore staccabatteria	113
7.5.2	Oblò Heki (mini e midi)	77	9.4.2	Selettore batteria	113
7.5.3	Oblò VisionStar.....	79	9.4.3	Controllo batteria	113
7.6	Tavoli	80	9.4.4	Carica della batteria	114
7.6.1	Tavolo sospeso con supporto snodabile	80	9.4.5	Abbinamento dei cavi "Predisposizione SAT"	114
7.6.2	Tavolo rialzabile.....	81	9.5	Pannello di controllo (LT 100)	114
7.6.3	Tavolo con piano del tavolo ripiegabile	82	9.5.1	Interruttore principale a 12 V.....	115
7.7	Lampade.....	83	9.5.2	Scala LED per tensione della batteria.....	115
7.7.1	Faretto	83	9.5.3	Scala LED per livello serbatoi	117
7.7.2	Luce LED (modello I).....	83	9.6	Rete di bordo a 230 V	117
7.8	Impianto televisivo	84	9.6.1	Collegamento a 230 V (presa CEE)...	118
7.9	Letti	86	9.6.2	Collegare ad un'alimentazione a 230 V	118
7.9.1	Carico massimo.....	86	9.7	Router LTE-WLAN	119
7.9.2	Letto mansarda.....	87	9.8	Impianto ad energia solare.....	120
7.9.3	Letto basculante	88	9.9	Fusibili	120
7.9.4	Letto a castello	90	9.9.1	Fusibili 12 V.....	121
7.9.5	Letto fisso (molla a pressione a gas)....	92	9.9.2	Scatola dei fusibili a 230 V	127
7.9.6	Letto ribaltabile	92	10	Apparecchi montati	129
7.9.7	Trasformazione dei letti singoli negli angoli in superficie utile	93	10.1	Note generali	129
7.9.8	Base di appoggio per la salita letto in coda (A60/A132).....	94	10.2	Riscaldamento/preparazione acqua calda	130
7.10	Preparazione zona notte	95	10.2.1	Modelli con camino di scarico sul lato destro del veicolo.....	131
7.10.1	Dinette centrale	95	10.2.2	Interruttore di sicurezza	131
7.10.2	Sedili anteriori con divano	96	10.2.3	Come riscaldare correttamente	131
7.10.3	Sedili anteriori con sedile longitudinale	97	10.2.4	Riscaldamento e preparazione acqua calda (Truma Combi).....	132
7.10.4	Sedili anteriori (letto extra)	98	10.2.5	Valvola di sicurezza/di scarico	134
7.10.5	Dinette con letto ribaltabile	98	10.2.6	Camino da parete	135
8	Impianto del gas.....	99	10.2.7	Riscaldamento elettrico del pavimento	136
8.1	Note generali	99	10.3	Area cottura	137
8.2	Bombola del gas.....	100	10.3.1	Fornello a gas.....	137
8.3	Consumo di gas.....	101	10.3.2	Forno a gas con grill (Thetford Duplex)	139
8.4	Come sostituire le bombole del gas ...	102	10.4	Frigorifero	140
8.5	Rubinetti di arresto del gas.....	103	10.4.1	Griglia di aerazione del frigorifero	140
			10.4.2	Thetford linea N4000	141
			10.4.3	Bloccaggio della porta del frigorifero ..	144



11	Dispositivi igienico-sanitari 145	13	Manutenzione 173
11.1	Alimentazione idrica, note generali 145	13.1	Revisioni ufficiali 173
11.2	Serbatoio dell'acqua 146	13.2	Interventi di ispezione 174
11.2.1	Bocchettone di riempimento dell'acqua potabile con coperchio 146	13.3	Interventi di manutenzione 174
11.2.2	Riempimento dell'impianto idrico 147	13.4	Sostituzione delle lampade ad incandescenza, all'esterno 174
11.2.3	Rabbocco dell'acqua 148	13.4.1	Luci frontali 175
11.2.4	Riduzione della quantità di acqua durante la marcia 148	13.4.2	Luci posteriori 175
11.2.5	Scarico dell'acqua 149	13.5	Sostituzione delle lampade ad incandescenza, all'interno 176
11.2.6	Svuotamento dell'impianto idrico 149	13.5.1	Luci LED 177
11.2.7	Ubicazione della valvola di sicurezza/di scarico 150	13.6	Pezzi di ricambio 177
11.3	Serbatoio delle acque grigie 151	13.7	Targhetta del modello 178
11.4	Vano WC 152	13.8	Etichette adesive informative e di riferimento 178
11.5	Vano WC Vario 154	14	Ruote e pneumatici 179
11.5.1	Vano WC Vario con due pareti orientabili 154	14.1	Note generali 179
11.5.2	Vano WC Vario con parete orientabile e tendina plissettata 155	14.2	Scelta degli pneumatici 181
11.6	Toilette 156	14.3	Denominazioni sugli pneumatici 181
11.6.1	Toilette orientabile 157	14.4	Uso degli pneumatici 181
11.6.2	Toilette con banco fisso 158	14.5	Coppia di serraggio 182
11.6.3	Svuotare il serbatoio fecale 158	14.6	Pressione degli pneumatici 182
11.6.4	Funzionamento invernale 159	15	Ricerca dei guasti 185
11.6.5	Inattività temporanea 159	15.1	Impianto frenante 185
12	Cura 161	15.2	Impianto elettrico 185
12.1	Cura degli esterni 161	15.3	Impianto del gas 188
12.1.1	Note generali 161	15.4	Area cottura 189
12.1.2	Lavaggio con pulitori ad alta pressione 161	15.5	Riscaldamento/boiler 189
12.1.3	Lavaggio del veicolo 162	15.6	Frigorifero 191
12.1.4	Finestre in vetro acrilico 162	15.7	Alimentazione idrica 191
12.1.5	Oblò VisionStar 163	15.8	Scocca 193
12.1.6	Sottoscocca 163	16	Dati tecnici 195
12.1.7	Scalino di ingresso 164	16.1	Dimensioni e numero di persone ammesse 195
12.1.8	Impianto ad energia solare 164	17	Consigli utili 197
12.2	Cura dell'interno 164	17.1	Norme sulla circolazione stradale all'estero 197
12.3	Impianto idrico 166	17.2	Assistenza sulle strade d'Europa 197
12.3.1	Pulizia del serbatoio dell'acqua 166	17.3	Rifornimento di gas negli stati europei 197
12.3.2	Pulizia delle tubature dell'acqua 166	17.4	Disposizioni sul pedaggio negli stati europei 198
12.3.3	Disinfezione dell'impianto idrico 167	17.5	Consigli per il pernottamento sicuro durante il viaggio 198
12.3.4	Serbatoio delle acque grigie 167	17.6	Consigli per campeggiatori invernali .. 199
12.4	Cura per esercizio del veicolo in inverno 167	17.7	Schede di controllo da viaggio 200
12.4.1	Preparazione 168	18	Informazioni legali relative ai pesi 203
12.4.2	Funzionamento invernale 168	Glossario 207	
12.4.3	Alla fine della stagione invernale 168		
12.5	Inattività 168		
12.5.1	Inattività temporanea 168		
12.5.2	Inattività nel periodo invernale 170		
12.5.3	Messa in funzione del veicolo dopo inattività temporanea o dopo inattività invernale 171		





Certificato di garanzia

Dati del veicolo
Modello:
Produttore del veicolo/tipo di motore:
Nr. di serie:
Data di consegna:
Prima immatricolazione:
Acquistato presso la ditta:
Scadenza del periodo di garanzia:
Nr. chiave:
Nr. telaio:
Indirizzo del cliente:
Nome, cognome:
Via, numero civico:
Città, CAP:
Timbro e firma del rivenditore

Ci riserviamo il diritto di effettuare modifiche su costruzione, dotazione e volume di consegna. Vengono anche eseguiti dotazioni opzionali che non appartengono al volume di consegna di serie. Le descrizioni e le illustrazioni in questo opuscolo non si riferiscono ad alcuna versione precisa. Per tutti i dettagli ha validità solamente la rispettiva lista di dotazione.

Esclusione di responsabilità

Tutti i dati tecnici, i dati e le indicazioni in merito all'utilizzo, al funzionamento e alla manutenzione contenuti nelle presenti istruzioni per l'uso sono aggiornati al momento della stampa.

Dai dati, dalle illustrazioni e dalle descrizioni delle presenti istruzioni per l'uso non si possono dedurre diritti di alcun tipo.

Di declina ogni responsabilità per danni causati da:

- Mancata osservanza delle presenti istruzioni per l'uso
- Utilizzo non conforme alle disposizioni d'uso
- Riparazioni non corrette
- Modifiche tecniche apportate all'impianto esistente
- Montaggio di pezzi di ricambio non omologati





Leggere attentamente in queste istruzioni per l'uso prima di utilizzare per la prima volta il veicolo!

Le istruzioni per l'uso devono essere sempre a portata di mano sul veicolo. Consegnare anche ad eventuali altri utilizzatori tutte le disposizioni di sicurezza.



- ▶ La mancata osservanza di questo simbolo può mettere in pericolo le persone.



- ▷ La mancata osservanza di questo simbolo può danneggiare il veicolo o l'interno del veicolo.



- ▷ Questo simbolo indica eventuali suggerimenti o particolarità.



- ▷ Questo simbolo indica il rispetto dell'ambiente.

Insieme al vostro autocaravan riceverete una cartella con i seguenti documenti accompagnatori del veicolo:

- Istruzioni per l'uso e manuale di montaggio dei diversi apparecchi montati
- Serie completa di documenti sui produttori del telaio
- Certificato di prova per impianti a gas secondo le disposizioni tedesche

Le presenti istruzioni per l'uso contengono paragrafi in cui sono descritti le dotazioni in base al modello o gli dotazioni opzionali. Questi paragrafi non sono contrassegnati in modo particolare. È possibile che il Vostro veicolo non sia dotato di questi dotazioni opzionali. La dotazione del veicolo può, per il motivo sopra citato, variare nelle descrizioni e nelle figure.

Il veicolo può inoltre essere dotato di ulteriori dotazioni opzionali che non vengono descritti in queste istruzioni per l'uso.

Le dotazioni opzionali sono descritti solo se è necessaria una spiegazione tecnica.

Osservare inoltre le istruzioni d'uso in allegato.



- ▷ Le indicazioni "destra", "sinistra", "avanti", "indietro" si riferiscono sempre al veicolo visto in senso di marcia.
- ▷ Tutte le indicazioni di dimensione e di peso sono approssimative.

Nel caso in cui il veicolo subisse danni a seguito della mancata osservanza delle indicazioni illustrate nelle presenti istruzioni per l'uso, viene a mancare il diritto di garanzia.

I nostri veicoli vengono costantemente perfezionati. Pertanto ci riserviamo il diritto di effettuare modifiche su forma, dotazione e tecnica. Per questo motivo, dal contenuto delle presenti istruzioni per l'uso non potrà essere dedotto alcun diritto nei confronti del produttore. Le presenti istruzioni per l'uso descrivono le dotazioni conosciute ed introdotte fino al momento della stampa.



La ristampa, la traduzione e/o riproduzione delle presenti istruzioni per l'uso, anche per sommi capi, non sono ammesse senza previa autorizzazione del produttore.

2.1 Note generali

L'autocaravan è un prodotto di Capron GmbH.

Il veicolo è costruito secondo lo standard tecnico e secondo le normative riconosciute in materia di sicurezza tecnica. Tuttavia si corre il pericolo di lesioni per le persone o di danneggiare il veicolo se non si rispettano le istruzioni di sicurezza contenute nelle presenti istruzioni per l'uso.

Prima della prima messa in funzione, equipaggiare il veicolo con la dotazione prevista per legge (p. es. cassetta del pronto soccorso, gilet di segnalazione, triangolo di segnalazione, ecc.). Per i viaggi all'estero, prestare attenzione alle diverse disposizioni nazionali in materia di dotazione.

Utilizzare il veicolo solo in condizioni tecniche perfette. Attenersi alle istruzioni per l'uso.

Far riparare subito da personale specializzato eventuali guasti che pregiudicano la sicurezza delle persone o del veicolo. Per evitare ulteriori danni, in caso di guasti e anomalie occorre tenere presente l'obbligo di salvataggio imposto all'utente.

Far ispezionare e riparare l'impianto frenante, l'impianto del gas e l'impianto elettrico del veicolo unicamente da un'officina specializzata autorizzata.

Eventuali modifiche alla scocca devono essere eseguite solo dietro approvazione del costruttore.

Il veicolo è destinato unicamente al trasporto di persone. Trasportare accessori e bagaglio da viaggio solo fino al raggiungimento della massa massima tecnicamente ammissibile.

Attenersi agli intervalli per ispezioni e controlli indicati dal costruttore.

2.2 Istruzioni ambientali



- ▷ Rispettare la quiete e la pulizia della natura.
- ▷ Il principio di base è il seguente: Tutte le acque grigie e i rifiuti domestici non devono essere scaricati nei pozzetti di raccolta stradali o all'aria aperta.
- ▷ Raccogliere le acque grigie esclusivamente nel serbatoio delle acque grigie o, all'occorrenza, in altri recipienti idonei.
- ▷ Svuotare i serbatoi delle acque grigie e delle feci solo nei punti di smaltimento appositamente previsti nelle stazioni di smaltimento dei campeggi o nelle aree di stazionamento. Rispettare le indicazioni nelle aree di stazionamento delle città o dei comuni di soggiorno, o informarsi sui stazioni di smaltimento disponibili.
- ▷ Svuotare il più spesso possibile il serbatoio delle acque grigie, anche se non completamente pieno (igiene).

Per quanto possibile, dopo ogni scarico risciacquare con acqua potabile il serbatoio delle acque grigie ed eventualmente la tubazione di scarico.
- ▷ Non lasciare che il serbatoio fecale si riempia troppo. Provvedere immediatamente a svuotare il serbatoio fecale al più tardi quando l'indicatore di pieno si accende.



- ▷ Durante il viaggio differenziare i rifiuti domestici in vetro, lattine di alluminio, plastica e rifiuti umidi. Informarsi sui punti di smaltimento disponibili del comune ospitante. I rifiuti domestici non devono essere lasciati nei cestini dei parcheggi.
- ▷ Svuotare i cestini possibilmente spesso nei contenitori o nei container previsti. In questo modo si evitano a bordo odori sgradevoli ed accumuli di spazzatura problematici.
- ▷ Non lasciare inutilmente acceso il motore del veicolo quando è in sosta. Durante il funzionamento a vuoto un motore a freddo esala particolarmente numerose sostanze dannose. La temperatura di esercizio del motore viene raggiunta più velocemente durante la marcia.
- ▷ Per la toilette, utilizzare prodotti chimici ecologici e biodegradabili in dosi minime.
- ▷ In caso di soggiorni prolungati all'interno di città e comuni, cercare aree di sosta specifiche per autocaravan. Informarsi sui punti di sosta disponibili.
- ▷ Lasciare sempre pulite le aree di stazionamento.





Panoramica del capitolo

Questo capitolo contiene importanti istruzioni di sicurezza. Le istruzioni di sicurezza servono per proteggere le persone e i valori reali.

3.1 Protezione antincendio

3.1.1 Come evitare i pericoli di incendio



- ▶ Non lasciare mai soli i bambini all'interno del veicolo.
- ▶ Allontanare i materiali infiammabili dai fornelli e dal riscaldamento.
- ▶ Non utilizzare mai fornelli o stufe portatili.
- ▶ Solo il personale specializzato può effettuare modifiche all'impianto elettrico, del gas o agli apparecchi montati.

3.1.2 Operazioni antincendio



- ▶ Sul veicolo deve essere sempre disponibile un estintore a polvere asciutta. L'estintore deve essere omologato, revisionato e a portata di mano.
- ▶ L'estintore non è compreso nel volume di consegna.
- ▶ L'estintore deve essere controllato regolarmente da personale specializzato autorizzato. Rispettare la data di controllo.
- ▶ Nelle vicinanze dell'area di cottura tenere a portata di mano una coperta antincendio.
- ▶ Osservare i requisiti relativi alla lotta al fuoco specifici del Paese e del luogo in cui ci si trova e predisporre i mezzi richiesti.

3.1.3 In caso di incendio



- ▶ Evacuare tutti i passeggeri.
- ▶ Spegner e staccare dalla rete l'alimentazione elettrica.
- ▶ Chiudere la valvola principale di arresto della bombola del gas.
- ▶ Dare l'allarme e chiamare i vigili del fuoco.
- ▶ Cercare di spegnere il fuoco, ma solo se ciò non comporta rischi.



- ▷ Informarsi sull'ubicazione e sul funzionamento delle uscite di sicurezza.
- ▷ Lasciare libere le vie di fuga.
- ▷ Consultare le istruzioni per l'uso dell'estintore.

Sono considerate uscite di sicurezza tutte le finestre e le porte conformi ai seguenti criteri:

- Apertura verso l'esterno o spostamento in senso orizzontale
- Angolo di apertura di almeno 70°
- Diametro della luce netta di almeno 450 mm
- Distanza dal fondo del veicolo di al massimo 950 mm



3.2 Note generali



- ▶ L'ossigeno presente all'interno del veicolo viene consumato dalla respirazione o dal funzionamento degli apparecchi montati e funzionanti a gas. Per questo occorre sostituire spesso l'aria. Per questo motivo nel veicolo sono montati dispositivi di aerazione forzata (p. es. oblò con aerazione forzata). I dispositivi di aerazione forzata non devono essere coperti né dall'interno né dall'esterno, p. es. con una stuoia invernale, o essere chiusi. Tenere le aerazioni forzate libere da neve e foglie. Vi è infatti il pericolo di asfissia, dovuto all'aumento della percentuale di CO₂.
- ▶ Non usare gavoni e garage di coda come posto letto o luogo di permanenza per persone o animali. Questi spazi non sono provvisti di ventilazione forzata. Sussiste pericolo di asfissia causato da carenza di ossigeno e aria di scarico del riscaldamento.
- ▶ Osservare l'altezza di accesso delle porte.



- ▷ Per gli apparecchi montati (riscaldamento, area cottura, frigorifero ecc.) nonché per il veicolo di base (motore, freni, ecc.) sono determinanti i relativi manuali di funzionamento e d'uso. Rispettarli assolutamente.
- ▷ L'installazione delle dotazioni opzionali può modificare le dimensioni, il peso e il comportamento del veicolo durante la guida. I componenti accessori devono essere registrati in parte nei documenti del veicolo.
- ▷ Utilizzare solo cerchi e pneumatici omologati per il veicolo. Consultare il libretto del veicolo per informazioni sulla dimensione dei cerchi e degli pneumatici omologati o consultare i concessionari e i punti di assistenza.
- ▷ Durante la sosta del veicolo, tirare forte il freno a mano.
- ▷ Non entrare nel baule del veicolo in caso di modelli semintegrali.



- ▷ Quando si lascia il veicolo chiudere sempre tutte le porte, gli sportelli esterni e le finestre.
- ▷ Assicurarsi di viaggiare sempre con la dotazione prevista per legge (p. es. cassetta del pronto soccorso, gilet di segnalazione, triangolo di segnalazione, ecc.). Per i viaggi all'estero, sono valide le diverse disposizioni nazionali in materia di dotazione.
- ▷ Il veicolo può circolare su strada solo se il conducente è in possesso di una patente di guida valida per la categoria di veicolo prevista.
- ▷ In caso di vendita del veicolo, dovranno essere consegnati al nuovo proprietario tutti i manuali d'uso del veicolo, nonché quelli degli apparecchi montati.



3.3 Sicurezza stradale



- ▶ Prima della partenza controllare il funzionamento dei dispositivi di illuminazione e di segnalazione, lo sterzo e i freni.
- ▶ Dopo una sosta prolungata (circa 10 mesi) far controllare l'impianto frenante e del gas da una officina specializzata autorizzata.
- ▶ Prima della partenza assicurare il letto basculante.
- ▶ Prima della partenza e dopo brevi interruzioni di marcia, controllare che lo scalino di ingresso sia completamente inserito.
- ▶ Prima della partenza girare tutti i sedili girevoli e fissarli in senso di marcia. Durante il viaggio i sedili girevoli devono rimanere bloccati in senso di marcia.
- ▶ Prima della partenza stivare il televisore in modo sicuro.
- ▶ Durante la marcia, i passeggeri devono restare seduti soltanto nei posti a sedere consentiti (vedi capitolo 5). Consultare il libretto del veicolo per il numero omologato di posti a sedere.
- ▶ Nei posti a sedere è obbligatorio allacciare le cinture di sicurezza.
- ▶ Prima della partenza è necessario allacciare le cinture di sicurezza e tenerle allacciate durante il viaggio.
- ▶ È proibito rimanere nella mansarda durante la marcia.
- ▶ Fissate sempre i bambini con le cinture di sicurezza ai sedili di sicurezza prescritti in relazione alla loro grandezza corporea.
- ▶ Sistemare i seggiolini per bambini esclusivamente nei posti a sedere previsti. Se è attivato l'airbag frontale del sedile del passeggero, sul sedile del passeggero è consentito utilizzare soltanto seggiolini per bambini rivolti in avanti.
- ▶ Il veicolo di base è costituito da un veicolo commerciale (camioncino). Adattare perciò la guida di conseguenza.
- ▶ In caso di sottopassaggi, tunnel o altro rispettare l'altezza complessiva del veicolo (inclusi i carichi sul tetto).
- ▶ In inverno liberare il tetto dalla neve e dal ghiaccio prima della partenza.
- ▶ Prima della partenza, o ad intervalli di 2 settimane, controllare regolarmente la pressione degli pneumatici. Una pressione errata degli pneumatici provoca un'eccessiva usura e può causare danni o anche lo scoppio degli pneumatici. Il veicolo potrebbe perdere il controllo (vedi paragrafo 14.6).
- ▶ Non azionare il riscaldamento presso le stazioni di servizio. Pericolo di esplosione!
- ▶ Non azionare il riscaldamento in luoghi chiusi. Pericolo di asfissia!



- ▷ Prima della partenza distribuire il carico utile in modo uniforme all'interno del veicolo (vedi capitolo 4).
- ▷ Caricando il veicolo e durante le soste, quando p. es. si ricaricano bagagli o generi alimentari, è necessario rispettare la massa massima tecnicamente ammissibile e la massa massima tecnicamente ammissibile sull'asse (vedi libretto del veicolo).
- ▷ Prima della partenza chiudere le porte degli armadi e del vano WC, i cassetti e gli sportelli. Il bloccaggio di sicurezza della porta del frigorifero deve essere inserito.



- ▷ Prima della partenza chiudere le finestre e gli oblò.
- ▷ Prima della partenza chiudere tutti gli sportelli esterni e bloccare le relative serrature.
- ▷ Prima della partenza rimuovere i puntelli esterni.
- ▷ Prima della partenza portare l'antenna dell'impianto satellitare in posizione di parcheggio.
- ▷ Durante il primo viaggio e dopo ogni sostituzione delle ruote stringere i bulloni/i dadi delle ruote dopo 50 km. Successivamente verificare il serraggio ad intervalli regolari. Per la coppia di serraggio, vedi capitolo 14.
- ▷ Gli pneumatici non devono avere più di 6 anni, perché la mescola di gomma col tempo invecchia e si sbriciola (vedi capitolo 14).
- ▷ Se si montano le catene da neve, gli pneumatici, le sospensioni delle ruote e lo sterzo sono sottoposti a un'ulteriore sollecitazione. Con catene da neve montate, guidare l'autocaravan lentamente (massimo 50 km/h) e solo su strade totalmente innevate. Altrimenti il veicolo può venire danneggiato.
- ▷ Trainare il veicolo solo da davanti. Sulla parte posteriore il veicolo non ha l'occhione di traino.



- ▷ Nelle istruzioni per l'uso del veicolo di base Ford è descritto che l'occhione di traino si trova sotto il sedile del passeggero. Nell'autocaravan l'occhione di traino (Fig. 1,1) è invece ubicato in un supporto sul rialzo del pavimento nel garage di coda.

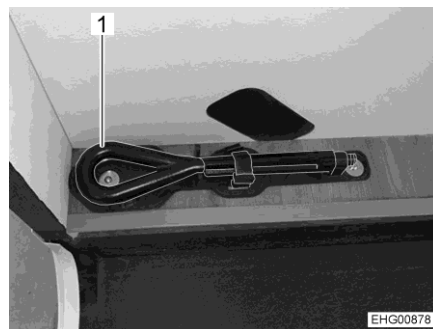

Fig. 1 Occhione di traino

3.4 Rimorchio



- ▶ Prestare particolare attenzione durante le operazioni di aggancio e sgancio di un rimorchio. Rischio di incidente e di ferimento!
- ▶ Durante le operazioni di aggancio e sgancio è vietato stare tra l'autocaravan ed il rimorchio.



3.5 Impianto del gas

3.5.1 Note generali



- ▶ Il gestore dell'impianto del gas è responsabile dell'esecuzione dei controlli di routine e del rispetto degli intervalli di manutenzione.
- ▶ Prima della partenza, quando si abbandona il veicolo o quando gli apparecchi a gas non vengono utilizzati, chiudere tutti i rubinetti di arresto del gas e la valvola principale di arresto della bombola del gas.
- ▶ Durante il rifornimento di carburante, durante il trasporto su traghetti o nel proprio garage, tutti gli apparecchi con funzionamento a gas devono essere spenti (a seconda della dotazione: riscaldamento, area cottura, forno, griglia, frigorifero). Pericolo di esplosione!
- ▶ Se un apparecchio funziona a gas, non accenderlo in locali chiusi (p. es. garage). Pericolo di avvelenamento e di asfissia!
- ▶ Far modificare, sottoporre a manutenzione e riparare l'impianto del gas unicamente da un'officina autorizzata.
- ▶ Prima della messa in funzione e secondo le disposizioni nazionali, è necessario fare controllare l'impianto del gas da una officina specializzata autorizzata. Ciò vale anche per i veicoli che non sono immatricolati. Lavori di modifica dell'impianto del gas devono essere immediatamente controllati da una officina specializzata autorizzata.
- ▶ È necessario controllare anche il regolatore di pressione del gas, i tubi del gas e i tubi del gas di scarico. Il regolatore di pressione del gas e i tubi del gas devono essere sostituiti secondo i termini nazionali stabiliti (al più tardi dopo 10 anni). La responsabilità dei provvedimenti da attuare è delegata al possessore del veicolo.
- ▶ Nel caso di difetto dell'impianto del gas (odore di gas, alto consumo di gas) vi è pericolo di esplosione! Chiudere immediatamente la valvola principale di arresto della bombola del gas. Aprire finestre e porte ed aerare bene.
- ▶ In caso di guasto all'impianto del gas: Non fumare, non accendere fiamme vive e non azionare dispositivi elettrici (interruttore luci, ecc.). Verificare la tenuta di parti e tubazioni contenenti gas in presenza di spray rileva-perdite. Non verificare in presenza di fiamme libere.
- ▶ Collegare ai raccordi di collegamento interni solamente gli apparecchi previsti. Non azionare alcun apparecchio al di fuori del veicolo, se collegato a un raccordo di collegamento interno.
- ▶ È vietato riscaldare durante la marcia.
- ▶ È vietato cucinare durante la marcia.
- ▶ Prima di mettere in funzione l'area cottura, provvedere ad una aerazione adeguata. Aprire finestre o oblò.
- ▶ Non utilizzare fornelli e forni a gas per il riscaldamento.
- ▶ Nel caso siano presenti diversi apparecchi a gas, è necessario che ognuno di essi sia dotato di un rubinetto di arresto del gas. Nel caso alcuni singoli apparecchi non vengano utilizzati, chiudere il rubinetto di arresto del gas corrispondente.
- ▶ I dispositivi di sicurezza antigas devono chiudere entro un minuto dallo spegnimento della fiamma. Alla chiusura si sente un leggero clic. Controllare periodicamente il corretto funzionamento.



- ▶ Gli apparecchi a gas installati sono progettati unicamente per funzionare con gas propano, gas butano o con una miscela di entrambi i gas. Il regolatore di pressione del gas, così come tutti gli apparecchi a gas integrati, è progettato per una pressione di esercizio di 30 mbar.
- ▶ Il gas propano gassifica fino a -42 °C, il gas butano solo fino a 0 °C. Al di sotto di tali temperature non vi è più pressione di gas. Il gas butano perciò non è indicato per il funzionamento invernale.
- ▶ Data la sua funzione e struttura, il vano portabombole è un ambiente accessibile dall'esterno. Le aperture di aerazione forzata previste di serie non devono essere mai coperte o chiuse. Altrimenti non sarebbe possibile deviare il gas fuoriuscito verso l'esterno.
- ▶ Non utilizzare il vano portabombole come gavone.
- ▶ Assicurare il vano portabombole affinché non vi possano accedere persone non autorizzate. Chiudere l'accesso.
- ▶ La valvola principale di arresto della bombola del gas deve essere accessibile.
- ▶ Allacciare solo apparecchi a gas (p. es. grill a gas) che sono predisposti per una pressione di funzionamento di 30 mbar.
- ▶ Il tubo del gas di scarico va collegato ermeticamente e saldamente al riscaldamento ed al camino. Il tubo del gas di scarico non deve presentare nessun difetto.
- ▶ L'uscita dei gas combusti nell'atmosfera e l'entrata di aria fresca devono avere luogo liberamente. Tenere i camini di scarico e le aperture di aspirazione sempre sgombri e puliti (per esempio da neve e ghiaccio). Non vanno collocati mucchi di neve o teloni attorno al veicolo.

3.5.2 Bombola del gas



- ▶ Maneggiare bombole del gas piene o vuote all'esterno del veicolo soltanto con valvola principale di arresto chiusa e cappuccio di protezione applicato.
- ▶ Trasportare le bombole del gas solo all'interno del vano portabombole.
- ▶ Fissare le bombole del gas fissate nel vano portabombole in posizione verticale.
- ▶ Fissare le bombole del gas in modo che non possano ruotare o ribaltarsi.
- ▶ Collegare il tubo del gas privo di tensione alla bombola del gas.
- ▶ Quando le bombole non sono collegate al tubo del gas, richiuderle sempre con il cappuccio di protezione.
- ▶ Prima di rimuovere il regolatore di pressione del gas o il tubo del gas, chiudere la valvola principale di arresto della bombola.
- ▶ A seconda dell'attacco, svitare dalla bombola del gas il tubo del gas a mano o mediante una chiave speciale adatta, quindi riavvitarlo. Il collegamento sulla bombola del gas generalmente presenta una filettatura sinistra. **Non** tirare con molta forza.
- ▶ Utilizzare esclusivamente regolatori di pressione del gas speciali muniti di valvola di sicurezza e pensati per l'uso nei veicoli. Altri tipi di regolatore di pressione del gas non sono ammessi e non sono sufficienti in caso di forti sollecitazioni.



- ▶ In caso di temperature al di sotto dei 5 °C utilizzare l'impianto anti-ghiaccio (Eis-Ex) per il regolatore di pressione del gas.
- ▶ Utilizzare solamente bombole del gas da 11 kg o da 5 kg! (La capacità delle bombole del gas potrebbe variare a seconda del paese.)
- ▶ Per bombole del gas esterne usare tubi flessibili i più corti possibili (max. 150 cm).
- ▶ Non bloccare mai le aperture di aerazione situate sul pavimento, sotto le bombole.

3.6 Impianto elettrico



- ▶ Eventuali interventi all'impianto elettrico devono essere eseguiti solo da personale specializzato.
- ▶ Prima di eseguire interventi all'impianto elettrico, spegnere tutti gli apparecchi e le luci, scollegare la batteria e staccare il veicolo dalla rete.
- ▶ Utilizzare unicamente i fusibili originali con i valori indicati.
- ▶ Sostituire i fusibili difettosi solo dopo aver identificato e rimosso la causa del guasto.
- ▶ Non bypassare o riparare mai i fusibili.
- ▶ Se la resistenza elettrica (dotazione opzionale Truma Elektro) del riscaldamento è in funzione, non utilizzare contemporaneamente elettrodomestici ad elevato assorbimento di corrente, come p. es. bollitore, macchina del caffè o asciugacapelli, per evitare che scatti il fusibile sull'attacco alla corrente di terra nonché il sovraccarico della presa della corrente di terra.

3.7 Impianto idrico



- ▶ Dopo poco tempo l'acqua presente nel serbatoio dell'acqua o nelle tubature diventa imbevibile. Pulire pertanto accuratamente le tubature e il serbatoio dell'acqua prima di ogni utilizzo del veicolo. Dopo aver utilizzato il veicolo svuotare completamente il serbatoio dell'acqua e le tubature.
- ▶ In caso di periodi di inattività di oltre una settimana, disinfettare l'impianto idrico prima di utilizzare il veicolo (vedi paragrafo 12.3).



- ▷ Se il veicolo non viene utilizzato per vari giorni o non viene riscaldato in caso di pericolo di gelo, svuotare l'intero impianto idrico. Accertarsi che l'alimentazione a 12 V sul pannello di controllo sia spenta. Altrimenti, la pompa dell'acqua può surriscaldarsi e danneggiarsi. Lasciare aperti i rubinetti dell'acqua in posizione centrale. Lasciare aperti tutti i rubinetti di scarico. In questo modo si evitano danni a causa del gelo agli apparecchi montati e al veicolo e depositi negli elementi costruttivi acquireri.





Panoramica del capitolo

Questo capitolo contiene informazioni importanti concernenti i punti da osservare e le operazioni da svolgere prima del viaggio.

Un lista di controllo con i punti principali è riportata sommariamente alla fine del presente capitolo.

4.1 Prima messa in servizio



- ▶ Durante il primo viaggio e dopo ogni sostituzione delle ruote stringere i bulloni/i dadi delle ruote dopo 50 km. Successivamente verificare il serraggio ad intervalli regolari. Per la coppia di serraggio, vedi capitolo 14.

Insieme all'autocaravan verrà consegnata una serie di chiavi, che comprende le chiavi per il veicolo di base e le chiavi per il vano abitazione.

Conservare sempre all'esterno del veicolo una chiave di ricambio. Annotare i propri numeri di chiave. In caso di perdita potrete chiedere aiuto ai nostri concessionari e officine autorizzati.

4.2 Immatricolazione

Il veicolo è un autoveicolo con obbligo di immatricolazione. Per l'immatricolazione sono necessari i seguenti documenti:

- i certificati di immatricolazione
- un certificato assicurativo
- documenti d'identità
- se necessario, un'autorizzazione all'immatricolazione
- il certificato COC (Certificate of Conformity, certificato di conformità CE)

Prestare attenzione al fatto che alcuni paesi, nonostante la presenza di una targa con contrassegno EU, richiedono anche una targa separata che indichi la nazionalità.

4.3 Carico utile



- ▶ Un sovraccarico del veicolo e degli assi può, ad esempio, peggiorare la risposta dello sterzo (manovrabilità modificata), causare un sovraccarico degli pneumatici e dunque aumentare il pericolo di scoppio delle gomme o prolungare lo spazio di frenata. A causa di ciò c'è il rischio di perdere il controllo sul veicolo e, di conseguenza, di mettere in pericolo sé stessi e gli altri utenti della strada.
Se non è sicuro che il veicolo carico rispetti la massa massimamente ammissibile, può pesare o controllare il veicolo su bilance pubbliche o presso alcuni rivenditori.
- ▶ Nel libretto del veicolo è indicata la massa massimamente ammissibile, ovvero il carico inclusi le dotazioni opzionali di fabbrica (massa effettiva del veicolo), ma non il peso del veicolo carico (vedi paragrafo 4.3.1). Pertanto per sicurezza consigliamo di pesare il veicolo (passeggeri e oggetti a bordo inclusi) su una pesa pubblica prima di iniziare il viaggio.
- ▶ Adattare la velocità in funzione del carico utile. All'aumentare del carico lo spazio di frenata si fa più lungo.



- ▷ Il carico utile non deve superare la massa massima tecnicamente ammissibile e la massa massima tecnicamente ammissibile sull'asse, indicate nel libretto del veicolo.
- ▷ Accessori montati e dotazioni opzionali diminuiscono il carico utile.
- ▷ Fare attenzione durante il carico che il baricentro del carico utile si trovi direttamente sopra il pavimento del veicolo. Il comportamento su strada del veicolo potrebbe modificarsi.



- ▷ Se il veicolo supera di fatto la massa massima tecnicamente ammissibile indicata dal costruttore, le conseguenze giuridiche possono essere, ad esempio, multe o la perdita dell'assicurazione.

Carico massimo ammesso

Denominazione	Carico (kg)
Portabiciclette	60
Garage di coda e vano di stoccaggio posteriore	150 ¹⁾
Letto basculante a scomparsa, a destra e sinistra	5

¹⁾ Quando sul veicolo è montato un gancio di traino, il carico consentito è di 250 kg.



- ▷ Per i dati di carico massimo ammesso dei letti, vedi paragrafo 7.9.1.

4.3.1 Definizioni



- ▷ In campo tecnico, il termine "massa" ha sostituito il termine "peso". Il termine "peso" è quello usato più comunemente. Per maggiore chiarezza, nei seguenti paragrafi il termine "massa" verrà utilizzato solo in formulazioni fisse.

Massa massima tecnicamente ammissibile

La massa massima tecnicamente ammissibile è un valore definito dal costruttore che il veicolo non può mai superare anche a pieno carico per motivi di sicurezza (ad es. 3500 kg). I dati sulla massa massima tecnicamente ammissibile del modello selezionato sono indicati sui documenti di omologazione e sulla targhetta di fabbricazione del costruttore applicata sul veicolo.

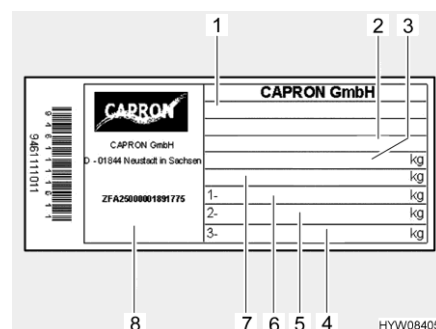

Fig. 2 Targhetta di fabbricazione

- 1 Tipo
- 2 Abbreviazione del produttore e numero di scocca
- 3 Massa massima tecnicamente ammissibile del veicolo
- 4 Libero
- 5 Massa massima tecnicamente ammissibile sull'asse posteriore
- 6 Massa massima tecnicamente ammissibile sull'asse anteriore
- 7 Massa massima tecnicamente ammissibile del veicolo con rimorchio
- 8 Numero di serie

La massa massima tecnicamente ammissibile a pieno carico è costituita dalla **massa effettiva del veicolo** e dal **carico utile**.



La massa massima tecnicamente ammissibile a pieno carico viene indicata dal produttore nel libretto del veicolo.

Massa effettiva del veicolo

La massa effettiva del veicolo è costituita dalla massa in ordine di marcia e dal peso delle dotazioni opzionali di fabbrica.

Massa in ordine di marcia

La massa in ordine di marcia è il peso del veicolo di serie in marcia (senza dotazioni opzionali di fabbrica).

La massa in ordine di marcia è costituita da:

- Peso a vuoto (peso del veicolo vuoto) con l'equipaggiamento di serie integrato (senza dotazioni opzionali di fabbrica)
- Peso del conducente
- Peso dell'equipaggiamento di base
- Grassi lubrificanti, oli e liquidi di raffreddamento rabboccati
- Serbatoio dell'acqua potabile pieno al 100 %
- Una bombola del gas in alluminio piena al 100 %
- Serbatoio del carburante pieno al 90 %

Il peso del conducente si calcola come pari a 75 kg, indipendentemente dalla sua massa effettiva.

L'equipaggiamento di base comprende tutti gli equipaggiamenti e i liquidi necessari per un uso sicuro e regolamentare del veicolo. Il peso dell'equipaggiamento di base comprende:

- Un sistema acqua pulita pieno
- Un impianto di riscaldamento pieno
- Un impianto idraulico della toilette pieno
- Un tamburo portacavo per l'alimentazione a 230 V

I serbatoi delle acque grigie e delle feci sono vuoti.

Esempio di calcolo dell'equipaggiamento di base

Serbatoio dell'acqua da 100 l (per motivi di peso, la capienza può essere ridotta in fabbrica aprendo un rubinetto di travaso)	100 kg
Bombola del gas (11 kg gas + 5,5 kg bombola del gas in alluminio)	+ 16,5 kg
Boiler con 10 l	+ 10 kg
Tamburo portacavo per l'alimentazione a 230 V	+ 4 kg
Somma	= 130,5 kg

La massa in ordine di marcia e la massa effettiva del veicolo sono indicate dal produttore nel libretto del veicolo.

Possibilità di carico rimanente

Per determinare la possibilità di carico rimanente, è importante conoscere la massa reale pesata del veicolo. Alla fine della produzione del veicolo ne determiniamo il peso reale tramite pesatura alla fine della catena di montaggio. Il peso comprende la massa in ordine di marcia più il peso di tutta la dotazione opzionale ordinata e montata in fabbrica.

In base alla massa realmente pesata è possibile calcolare la possibilità di carico rimanente per i bagagli o per altri accessori.

Esempio:

Peso totale tecnicamente ammissibile - massa realmente pesata - massa dei passeggeri = possibilità di carico rimanente
 $3500 \text{ kg} - 3000 \text{ kg} - 225 \text{ kg} (3 \times 75 \text{ kg}) = 275 \text{ kg}$



- ▷ Notare che, nel calcolo del carico rimanente possibile, per la massa del conducente (inclusa nella massa realmente pesata) e la massa dei passeggeri viene ipotizzato un peso di 75 kg per ogni posto a sedere. Il peso corporeo variabile influisce sulla reale possibilità di carico rimanente del veicolo.
- ▷ La massa del veicolo realmente pesata in fabbrica può variare a posteriori per effetto delle condizioni meteorologiche, ad esempio per un aumento o una riduzione dell'umidità. Qualsiasi altra modifica del veicolo a posteriori, ad esempio il montaggio di accessori presso il rivenditore o altre trasformazioni, influisce sulla massa indicata del veicolo pesato e di conseguenza anche sulla possibilità di carico rimanente. Dopo il ritiro in fabbrica e fino alla fornitura è responsabilità del rivenditore evitare il superamento della massa massima tecnicamente ammissibile, mentre dopo la consegna da parte del rivenditore, la responsabilità passa all'acquirente. Se non è sicuro che il veicolo carico rispetti la massa massima tecnicamente ammissibile, può pesare o controllare il veicolo su bilance pubbliche o presso alcuni rivenditori.
- ▷ La massa del veicolo pesata in fabbrica e la successiva possibilità di carico rimanente vengono comunicate al rivenditore contestualmente alla fatturazione. Successivamente i dati vengono trasmessi al cliente. Se questo non avviene, può richiedere i dati al suo rivenditore. Le nostre bilance soddisfano tutti i requisiti normativi e legislativi, e sono sottoposte a regolari operazioni di manutenzione, controllo e calibratura. Per motivi tecnici non è possibile evitare una piccola tolleranza. Inoltre, il peso del veicolo può variare leggermente per effetto delle condizioni meteorologiche, ad esempio per l'assorbimento o il rilascio di umidità. Il peso reale del veicolo può dunque differire di pochi chilogrammi dal peso reale comunicato.

Il carico utile è costituito da:

- Carico convenzionale
- Dotazione opzionale
- Equipaggiamento personale



- ▷ Il carico utile del veicolo può essere aumentato riducendo la massa effettiva del veicolo. A questo riguardo è consentito, ad esempio, svuotare i contenitori di liquidi o rimuovere le bombole del gas.

Al paragrafo seguente si trovano spiegazioni circa le singole parti integranti del carico utile.

Carico convenzionale

Il carico convenzionale è il peso previsto dal produttore per i passeggeri.

Il carico convenzionale significa: Per ogni posto a sedere previsto dal costruttore, vengono calcolati 75 kg, indipendentemente dalla massa effettiva dei passeggeri. Il posto del conducente è già compreso nel peso del veicolo in ordine di marcia e **non** deve essere calcolato.

Il numero dei posti a sedere viene indicato dal produttore nel libretto del veicolo.

**Dotazione opzionale**

Le dotazioni opzionali comprendono tutti gli accessori non inclusi nell'equipaggiamento di serie che vengono installati sul veicolo sotto responsabilità del produttore.

- Gancio di traino
- Portapacchi
- Tenda
- Portabiciclette o portamotociclette
- Impianto satellitare

I pesi delle diverse dotazioni opzionali possono essere richiesti al costruttore.

Equipaggiamento personale

L'equipaggiamento personale comprende tutti quegli oggetti portati a bordo che non sono compresi nel carico convenzionale e nella dotazione opzionale. L'equipaggiamento personale comprende ad esempio:

- Alimentari
- Stoviglie
- Abbigliamento
- Biancheria da letto
- Giocattoli
- Libri
- Articoli da toilette
- Piccoli apparecchi elettrici (p. es. macchina del caffè)

Inoltre sono considerati equipaggiamento personale, indipendentemente da come vengono stivati:

- Animali
- Biciclette
- Equipaggiamenti sportivi

Per l'equipaggiamento personale il produttore, a seconda delle disposizioni in vigore, deve prevedere almeno un peso, da calcolare con la formula seguente:

Formula $\text{Peso minimo } M \text{ (kg)} = 10 \times N + 10 \times L$

Spiegazione N = numero max. di persone compreso il conducente, come dai dati del costruttore

L = lunghezza complessiva del veicolo in metri

4.3.2 Calcolo del carico utile

- ▶ Non superare mai la massa massima tecnicamente ammissibile a pieno carico.
- ▶ Nel libretto del veicolo è indicata la massa massima tecnicamente ammissibile, ovvero il carico inclusi le dotazioni opzionali di fabbrica (massa effettiva), ma non il peso del veicolo carico (vedi paragrafo 4.3.1). Pertanto per sicurezza consigliamo di pesare il veicolo (passeggeri e oggetti a bordo inclusi) su una pesa pubblica prima di iniziare il viaggio.

Il carico utile (vedi paragrafo 4.3.1) è pari alla differenza di peso tra

- la massa massima tecnicamente ammissibile a pieno carico e
- la massa effettiva del veicolo.



Esempio per il calcolo del carico utile

	Peso da calcolare in kg	Calcolo
Massa massima tecnicamente ammissibile conformemente al libretto del veicolo	3500	
Massa effettiva del veicolo, compreso l'equipaggiamento di serie, conformemente ai documenti del veicolo	- 3070	
Rimangono per il carico utile ammesso	430	
Valore globale di 10 kg per metro di lunghezza del veicolo (nell'esempio: 7,00 m)	- 70	
Carico convenzionale, p. es. 3 persone a 75 kg	- 225	
Dotazioni opzionali	- 40	
Rimangono per il carico utile personale	= 95	

Il carico utile viene calcolato conformemente alla normativa (UE) 1230/2012.

Il carico utile, che risulta dalla differenza fra la massa massima tecnicamente ammissibile a pieno carico e la massa effettiva del veicolo indicata dal produttore, è da considerarsi solo teorico.

Solo quando il veicolo viene pesato su una pesa pubblica con i serbatoi pieni (carburante e acqua), bombole del gas piene e dotazioni opzionali completi, può venire calcolato il carico utile effettivo.

Procedere come segue:

- Guidare il veicolo sulla pesa prima solo con le ruote anteriori, e lasciar pesare.
- Infine guidare il veicolo sulla pesa con le ruote posteriori e lasciar pesare.

I singoli valori indicano i carichi assiali al momento. Essi sono importanti per procedere a un carico corretto del veicolo (vedi paragrafo 4.3.3). La somma di tali valori costituisce il peso del veicolo al momento.

La differenza tra la massa massima tecnicamente ammissibile a pieno carico e il peso del veicolo evinto dalla pesa, costituisce il carico utile effettivo.

In questo modo è possibile determinare il peso che rimane per l'equipaggiamento personale:

- Determinare il peso dei passeggeri e sottrarlo al valore del carico utile effettivo.

Ne risulta il peso che può venire utilizzato per l'equipaggiamento personale.

4.3.3 Fissaggio e distribuzione del carico



- ▶ Per motivi di sicurezza, mai superare la massa massima tecnicamente ammissibile.
- ▶ Distribuire uniformemente il carico sul lato destro e sinistro del veicolo.
- ▶ Distribuire uniformemente il carico sui due assi. Rispettare la massa massima tecnicamente ammissibile sull'asse, indicata nel libretto del veicolo. Rispettare inoltre la portata ammessa degli pneumatici (vedi capitolo 14).



- ▶ A causa dell'effetto leva, i carichi pesanti dietro all'asse posteriore possono alleggerire l'asse anteriore (). Questo vale specialmente con uno sbalzo posteriore lungo, se viene trasportata una motocicletta sul portapacchi posteriore oppure se il vano di stoccaggio posteriore è caricato in modo eccessivo. Lo scarico dell'asse anteriore influenza negativamente il comportamento su strada, specialmente nei veicoli a trazione anteriore.
- ▶ Stivare tutti gli oggetti, in modo che non possano scivolare. A tale scopo, affiancare ad esempio gli oggetti in modo che tra loro non rimangano spazi vuoti e che gli oggetti stessi non possano scivolare. Utilizzare inoltre tappetini antiscivolo.
- ▶ Stivare gli oggetti pesanti (tenda veranda, scatolame, ecc.), vicino agli assi. Per lo stivaggio di oggetti pesanti, si prestano a fungere da gavoni soprattutto le bauliere sottoscocca, le cui porte non si possono aprire in senso di marcia.
- ▶ Riporre gli oggetti leggeri (biancheria) negli armadietti a tetto.
- ▶ Caricare il portabiciclette solo con biciclette (max. 4 biciclette).



- ▷ Caricare gli armadietti a tetto (armadietti con sportello) con massimo 10 kg per metro lineare o rispettivamente massimo 5 kg per scomparto.
- ▷ Caricare gli scomparti a tetto ("nido di rondine" senza sportello) con massimo 5 kg per scomparto.
- ▷ Caricare gli scomparti a tetto e i vani di grandi dimensioni vicino al pavimento (con o senza porta) con massimo 5 kg per scomparto.
- ▷ Caricare ogni gavone con massimo 10 kg.
- ▷ Caricare il portaposate con massimo 5 kg.
- ▷ Caricare la prolunga del piano di lavoro della cucina con massimo 5 kg. Osservare l'etichetta adesiva informativa.

Nei gavoni di grandi dimensioni è possibile collocare anche oggetti pesanti. Il carico assiale dell'asse anteriore o dell'asse posteriore potrebbe essere superato.

I singoli assi non devono mai essere sovraccaricati. Per questo motivo è importante prestare attenzione a che distanza è stivato il carico rispetto agli assi.

Nel caricamento del veicolo osservare le seguenti indicazioni per garantire una guida sicura:

- I bagagli e altri oggetti caricati sul veicolo devono essere distribuiti uniformemente sul lato destro e sinistro del mezzo.
- Gli oggetti pesanti o ingombranti vanno posizionati preferibilmente in basso in contenitori idonei, in prossimità degli assi, e fissati in modo che non possano scivolare.
- Gli oggetti leggeri o altri oggetti possono essere stoccati in armadi o in appositi vani.
- Assicurarsi sempre che le porte e gli sportelli degli armadi e dei vani di stoccaggio siano chiusi a dovere.
- Per impedire lo scivolamento, usare sistemi di fissaggio idonei. Prima di partire controllare tutti i fissaggi.



- ▶ Un carico irregolare influisce negativamente sulla manovrabilità del veicolo. In particolare un carico concentrato in coda, a causa dell'effetto leva, causa uno sgravio sull'asse anteriore e dunque una perdita di trazione, una risposta dello sterzo peggiorata (manovrabilità modificata), un sovraccarico degli pneumatici e quindi un maggiore rischio di scoppio delle gomme. A causa di ciò c'è il rischio di perdere il controllo sul veicolo e, di conseguenza, di mettere in pericolo sé stessi e gli altri utenti della strada. Un carico omogeneo in modo regolare sull'intero veicolo favorisce una manovrabilità ottimale durante il viaggio.



- ▷ La massa massima tecnicamente ammissibile e la massa massima tecnicamente ammissibile sull'asse non possono essere superate. In particolare, in caso di carico in coda o montaggio di accessori pesanti o accessori per carichi pesanti (come portamoto o portabici), controllare e rispettare i carichi assiali. Se non sicuro che, con il veicolo carico, vengano rispettate la massa massima tecnicamente ammissibile e la massa massima tecnicamente ammissibile sull'asse, può pesare o controllare il veicolo su bilance pubbliche o presso singoli rivenditori.
- ▷ Per singoli modelli, l'allestitore prescrive il carico massimo per armadi, cassetti, superfici d'appoggio o altri vani di stoccaggio. Questo carico massimo solitamente è riportato su adesivi applicati in loco. La massa massima tecnicamente ammissibile e la massa massima tecnicamente ammissibile sull'asse non possono mai essere superate. Pertanto, tenere presente che il carico massimo indicato talvolta non può essere sfruttato completamente, se questo comporta il superamento della massa massima tecnicamente ammissibile o della massa massima tecnicamente ammissibile sull'asse.
- ▷ Per ulteriori informazioni sul corretto caricamento, consultare i paragrafi "Massa massima tecnicamente ammissibile" (pagina 20), "Massa massima tecnicamente ammissibile sull'asse (carico assiale)" (pagina 27) nonché "Garage di coda/vano di stoccaggio posteriore" (pagina 30).

Per ripartire correttamente il carico, sono necessari una pesa, un metro, una calcolatrice tascabile e un po' di tempo.

Con due semplici formule è possibile calcolare in che maniera il peso del carico influisce sugli assi:

Formule

$A \times G : R = \text{Peso sull'asse posteriore}$

$\text{Peso sull'asse posteriore} - G = \text{Peso sull'asse anteriore}$

Spiegazione

A = Distanza in cm tra il vano di stoccaggio e l'asse anteriore

G = Peso in kg del carico nel vano di stoccaggio

R = Interasse in cm del veicolo (distanza tra gli assi)



- ▷ Misurare le distanze esterne al veicolo orizzontalmente dal centro della ruota anteriore al centro del vano di stoccaggio oppure al centro della ruota posteriore.



Massa massima tecnicamente ammissibile sull'asse (carico assiale)

La massa massima tecnicamente ammissibile sull'asse e/o sul gruppo assiale (di seguito denominato carico assiale) definisce il carico sul veicolo e sugli assi che può essere trasmesso dalle ruote di un asse e/o di un gruppo assiale sulla superficie della carreggiata. Il carico assiale è un valore definito dal costruttore che il veicolo non può mai superare anche a pieno carico per motivi di sicurezza. I dati sui carichi assiali del veicolo sono indicati sui documenti di omologazione e sulla targhetta di fabbricazione del costruttore applicata sul veicolo.

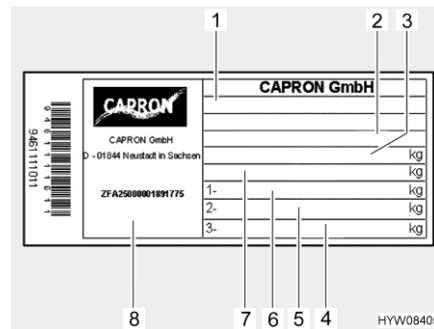

Fig. 3 Targhetta di fabbricazione

- 1 Tipo
- 2 Abbreviazione del produttore e numero di scocca
- 3 Massa massima tecnicamente ammissibile del veicolo
- 4 Libero
- 5 Massa massima tecnicamente ammissibile sull'asse posteriore
- 6 Massa massima tecnicamente ammissibile sull'asse anteriore
- 7 Massa massima tecnicamente ammissibile del veicolo con rimorchio
- 8 Numero di serie



► In caso di superamento della massa massima tecnicamente ammissibile sull'asse, si rischia di danneggiare il veicolo (ad esempio per rottura dell'asse o scoppio delle gomme) e di comprometterne in modo considerevole la guida. A causa di ciò c'è il rischio di perdere il controllo sul veicolo e, di conseguenza, di mettere in pericolo sé stessi e gli altri utenti della strada. Consigliamo quindi di pesare il veicolo carico con tutti i passeggeri, prima del viaggio, per garantire il rispetto del carico assiale e della massa massima tecnicamente ammissibile. È possibile utilizzare bilance pubbliche o recarsi presso singoli rivenditori per pesare/controllare il veicolo.



- ▷ Notare che i carichi assiali sui singoli assi e/o sui gruppi assiali possono variare, pertanto leggere attentamente i documenti di omologazione.
- ▷ Se il veicolo supera di fatto la massa massima tecnicamente ammissibile sull'asse indicata dal costruttore, le conseguenze giuridiche possono essere, ad esempio, multe o la perdita dell'assicurazione.
- ▷ È possibile che il costruttore del telaio del veicolo definisca un carico minimo per l'asse anteriore, per garantire una manovrabilità ottimale. Si prega quindi di rispettare sempre i dati riportati sulle istruzioni d'uso del costruttore del telaio.
- ▷ Per ulteriori informazioni sul corretto caricamento, consultare il paragrafo "Fissaggio e distribuzione del carico" (pagina 24) nonché "Garage di coda/vano di stoccaggio posteriore" (pagina 30).



- Calcolo del carico assiale:*
- Moltiplicare la distanza tra il vano di stoccaggio e l'asse anteriore (A) con il peso del carico nel vano di stoccaggio (G) e dividere il risultato per l'interasse (R). Se ne evince il peso con il quale il carico nel vano di stoccaggio sollecita l'asse posteriore. Annotare questo peso e il vano di stoccaggio.
 - Al passo successivo, sottrarre il peso nel vano di stoccaggio (G) dal peso appena calcolato. Se la differenza è un valore **positivo** (esempio 1), significa che l'**alleggerimento** sull'asse anteriore è pari a questo valore. Se la differenza è un valore **negativo** (esempio 2), significa che l'asse anteriore viene **sollecitato**. Annotare anche questo valore.
 - Calcolare in questo modo tutti i gavoni del veicolo.
 - Come ultimo passo, sommare tutti i pesi calcolati per il carico sull'asse posteriore e sottrarli o sottrarli tutti i pesi calcolati per il carico sull'asse anteriore.
Nel paragrafo 4.3.2 viene descritto come calcolare il carico dell'asse posteriore e anteriore.

Se il valore che ne risulta è maggiore al carico assiale ammesso, il carico deve essere stivato in un'altra maniera.

Se l'asse anteriore viene alleggerito troppo, peggiora l'aderenza degli pneumatici sulla strada (trazione), specialmente nei veicoli con trazione anteriore. Anche in questo caso, il carico deve essere stivato in un'altra maniera.

Esempio di calcolo del carico utile

		Esempio 1	Esempio 2
Distanza dall'asse anteriore	A	(A1) 450 (cm)	(A2) 250 (cm)
Peso nel vano di stoccaggio	G	x 100 (kg)	x 50 (kg)
Interasse del veicolo	R	÷ 325 (cm)	÷ 325 (cm)
Carico sull'asse posteriore (sommare al carico assiale)		138,5 (kg)	38,5 (kg)
Peso nel vano di stoccaggio		- 100 (kg)	- 50 (kg)
Alleggerimento sull'asse anteriore (sottrarre dal carico assiale)		38,5 (kg)	
Carico dell'asse anteriore (sommare al carico assiale)			-11,5 (kg)

Portata maggiorata e portata ridotta

In caso di portata maggiorata, solitamente in seguito a una modifica del telaio, aumentano la massa massima tecnicamente ammissibile del veicolo, la massa massima tecnicamente ammissibile sull'asse e, di conseguenza, la possibilità di carico rimanente per bagagli, equipaggiamento da campeggio e così via.

Al contrario, in caso di portata ridotta, diminuiscono la massa massima tecnicamente ammissibile del veicolo, la massa massima tecnicamente ammissibile sull'asse e, di conseguenza, la possibilità di carico rimanente per bagagli, equipaggiamento da campeggio e così via. Solitamente non viene effettuata alcuna modifica tecnica del telaio.



- ▷ Una maggiorazione o riduzione della portata in seguito alla modifica della massa massima tecnicamente ammissibile, può influire sui posti a sedere omologati, sul telaio e sui carichi assiali. Per qualsiasi domanda in merito, si rivolga al centro di verifica autorizzato.
- ▷ Da una portata maggiorata o ridotta possono risultare disposizioni di legge modificate, risultanti dalla nuova massa massima tecnicamente ammissibile del veicolo. Questo vale soprattutto per i requisiti di legge in materia di circolazione stradale, ammissione alla circolazione dei veicoli e aspetti relativi a tasse e assicurazioni. Una portata maggiorata della massa massima tecnicamente ammissibile superiore a 3500 kg può influire, ad esempio, sulla categoria della patente di guida e sull'applicazione dei limiti di velocità o dei divieti di transito e di sorpasso. La nuova massa massima tecnicamente ammissibile può inoltre portare a una modifica dei requisiti riguardanti il pagamento di pedaggi. È dunque opportuno informarsi sulle leggi vigenti in materia di massa massima tecnicamente ammissibile del veicolo e richiedere una consulenza presso un centro specializzato. Notare che i regolamenti nazionali nel Paese di destinazione o di transito possono essere diversi da quelli del Paese di origine.
- ▷ Per ulteriori informazioni sulla capacità di carico residua, vedere il paragrafo "Capacità di carico residua" (pagina 21).

4.3.4 Prolunga del piano di lavoro della cucina

Durante il viaggio e in caso di non utilizzo, la prolunga del piano di lavoro della cucina viene ribaltata in basso. Viene mantenuta in questa posizione da un magnete.

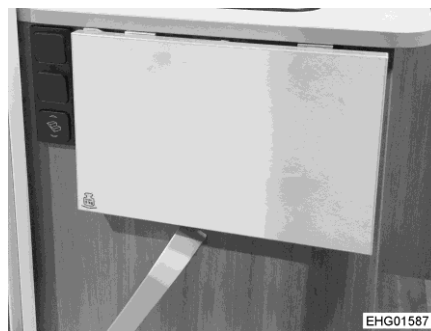

Fig. 4 Prolunga del piano di lavoro della cucina (posizione di marcia)



Fig. 5 Prolunga del piano di lavoro della cucina (posizione di lavoro)

Apertura: ■ Ribaltare in alto la prolunga del piano di lavoro della cucina (Fig. 4) e orientare il puntello fino a che arriva alla battuta di arresto.

Chiusura in basso: ■ Riposizionare il puntello. La prolunga del piano di lavoro della cucina viene ribaltata automaticamente verso il basso (movimento con una mano).
■ Controllare il bloccaggio della prolunga del piano di lavoro della cucina (magnete).



4.3.5 Garage di coda/vano di stoccaggio posteriore



- ▶ Se si carica il garage di coda/vano di stoccaggio posteriore, attenersi alla massa massima tecnicamente ammissibile sull'asse e alla massa massima tecnicamente ammissibile.
- ▶ Il carico massimo consentito del garage di coda/del vano di stoccaggio posteriore è di 150 kg. Quando sul veicolo è montato un gancio di traino, il carico consentito è di 250 kg. Non superare la massa massima tecnicamente ammissibile sull'asse posteriore.
- ▶ Un carico irregolare o eccessivo influisce negativamente sulla manovrabilità del veicolo. In particolare, un carico concentrato in coda, a causa dell'effetto leva, causa uno sgravio sull'asse anteriore e dunque una perdita di trazione, una risposta dello sterzo peggiorata (manovrabilità modificata), un sovraccarico degli pneumatici e quindi un maggiore rischio di scoppio delle gomme. A causa di ciò c'è il rischio di perdere il controllo sul veicolo e, di conseguenza, di mettere in pericolo sé stessi e gli altri utenti della strada. Un carico omogeneo in modo regolare sull'intero veicolo favorisce una manovrabilità ottimale durante il viaggio. Se non si è sicuri che, con il veicolo carico, vengano rispettate la massa massima tecnicamente ammissibile e la massa massima tecnicamente ammissibile sull'asse, c'è la possibilità di pesare e controllare il veicolo su bilance pubbliche o presso singoli rivenditori.
- ▶ Per il trasporto di veicoli alimentati a benzina, diesel, gas o altri materiali infiammabili, assicurarsi che il serbatoio del veicolo trasportato sia completamente vuoto. Per il trasporto di e-bike, si raccomanda inoltre di staccare l'accumulatore e stoccarlo in un luogo sicuro prima di partire.
- ▶ I garage e i vani di stoccaggio posteriori non sono progettati come spazi di sosta per persone o animali. Questi vani non sono dotati di sistemi di ventilazione. C'è pericolo di soffocamento per mancanza di ossigeno.



- ▷ Ripartire uniformemente il carico. Carichi concentrati eccessivamente in un solo punto danneggiano il rivestimento del pavimento.

Per il carico dei garage e dei vani di stoccaggio posteriori, osservare le indicazioni seguenti per garantire una guida sicura:

- Anche nei garage di coda e nei vani di stoccaggio posteriore, i bagagli e gli oggetti trasportati devono essere distribuiti in modo uniforme, come indicato nel paragrafo "Fissaggio e distribuzione del carico" (pagina 24).
- Tutti gli oggetti da riporre nei garage e nei vani di stoccaggio posteriori devono essere fissati e bloccati con sistemi adeguati, in corrispondenza dei punti di ancoraggio predisposti in fabbrica.
- Prima di partire, controllare che il garage e il vano di stoccaggio posteriori siano chiusi a dovere.



- ▷ Rispettare sempre il carico massimo previsto per i garage e i vani di stoccaggio posteriori. Il carico massimo ammissibile indicato per il garage o il vano di stoccaggio posteriore può subire modifiche se vengono scelte dotazioni speciali, come ganci di traino o prolunghe del telaio. La massa massima tecnicamente ammissibile e la massa massima tecnicamente ammissibile sull'asse non possono mai essere superate. In particolare, in caso di carico in coda o montaggio di accessori pesanti o accessori per carichi pesanti (come portamoto o portabici), controllare e rispettare i carichi assiali. Pertanto, è bene ricordare che il carico massimo talvolta non può essere sfruttato completamente, se porta a un superamento della massa massima tecnicamente ammissibile o della massa massima tecnicamente ammissibile sull'asse.
- ▷ Per ulteriori informazioni sul corretto caricamento, consultare i paragrafi "Massa massima tecnicamente ammissibile" (pagina 20), "Massa massima tecnicamente ammissibile sull'asse (carico assiale)" (pagina 27) nonché "Garage di coda/vano di stoccaggio posteriore" (pagina 24).

4.3.6 Portabici



- ▶ Se si carica il portabici, attenersi alla massa massima tecnicamente ammissibile sull'asse e alla massa massima tecnicamente ammissibile.
- ▶ Le biciclette non devono sporgere oltre la larghezza massima del veicolo. Regolare i fissaggi per le biciclette in modo corrispondente.
- ▶ Caricare il portabici solo con biciclette.
- ▶ Non trasportare più biciclette di quante ne consenta il portabici.
- ▶ Controllare il corretto fissaggio delle biciclette sul portabici dopo i primi 10 km di viaggio e successivamente durante il viaggio in occasione di ogni sosta.



- ▷ Non è consentito coprire la targa e le luci posteriori.
- ▷ Non è permesso viaggiare con il portabici aperto senza biciclette.
- ▷ Prima di ogni partenza controllare:
 - Il portabici senza biciclette è chiuso correttamente?
 - Le biciclette sono ben fissate al portabici con le cinghie in dotazione?

Come caricare le biciclette sul portabici

Quando si caricano le biciclette sul portabici si deve rispettare il baricentro. Il baricentro delle biciclette deve essere molto vicino alla parete di coda del veicolo. Caricare sempre le biciclette dall'interno verso l'esterno del portabici.

Il portabici viene caricato correttamente in questo modo:

- A seconda del modello ribaltare il portabici verso il basso o estrarlo.
- La bicicletta più pesante direttamente sulla parete di coda.
- Le biciclette più leggere al centro o sul lato esterno del portabici.



- Fissare le ruote anteriore e posteriore di ogni singola bicicletta tramite i passanti montati sul portabiciclette.
- Fissare inoltre la bicicletta esterna, a seconda del modello del portabiciclette sulla staffa di supporto o sul braccio di supporto o con il distanziatore.

Nel caso in cui venga caricata **una sola** bicicletta, questa deve essere posizionata quanto più vicino possibile alla parete di coda.

4.4 Scalino di ingresso



- ▶ Prima della partenza e dopo brevi interruzioni di marcia, controllare che lo scalino di ingresso sia completamente inserito.
- ▶ Non sostare direttamente nella zona in cui ruota lo scalino di ingresso durante il movimento di inserimento o di estrazione.
- ▶ Salire sullo scalino di ingresso soltanto quando è stato completamente estratto. Pericolo di ferirsi!
- ▶ Non sollevare o abbassare persone o carichi con lo scalino di ingresso.



- ▷ I supporti girevoli e gli snodi dello scalino di ingresso non necessitano di lubrificazione (vedi capitolo 12).



- ▷ Il tasto per il comando dello scalino di ingresso si trova all'interno del veicolo nella zona della porta di ingresso.
- ▷ Se lo scalino di ingresso non è regolarmente inserito e innestato, al momento dell'accensione del motore risuona un segnale acustico d'allarme.

In parte i veicoli non sono equipaggiati con uno scalino di ingresso elettrico, ma con un'entrata coupé ribassata, di comodo utilizzo (modello I).

A seconda del modello, i veicoli sono dotati di uno scalino di ingresso a uno o due gradini, estraibile elettricamente.

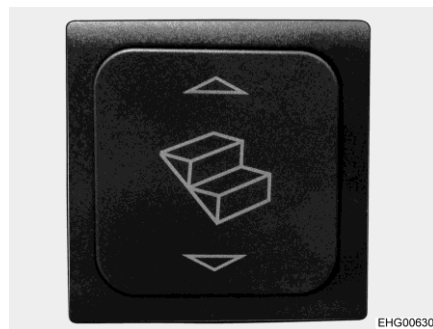

Fig. 6 Interruttore di comando scalino di ingresso

Estrarre completamente lo scalino di ingresso prima di entrare nel veicolo.

- Estrazione:*
- Premere in basso l'interruttore a bilico (Fig. 6) fino a che lo scalino di ingresso è stato completamente estratto.



Inserimento: ■ Premere in alto l'interruttore a bilico (Fig. 6) fino a che lo scalino di ingresso è completamente inserito.

Esercizio di emergenza Se l'azionamento elettrico dello scalino di ingresso non funziona, procedere come segue per inserire manualmente lo scalino di ingresso:

- Estrarre la copiglia del collegamento al motore.
- Rimuovere il collegamento rettangolare al motore con l'ausilio di un oggetto appropriato (ad es. un cacciavite).
- Spingere manualmente all'interno lo scalino di ingresso e assicurarlo con un attrezzo adatto (ad es. una cordicella).
- Rivolgersi al servizio clienti.

4.5 Tendina oscurante pieghevole per parabrezza e finestrini laterali

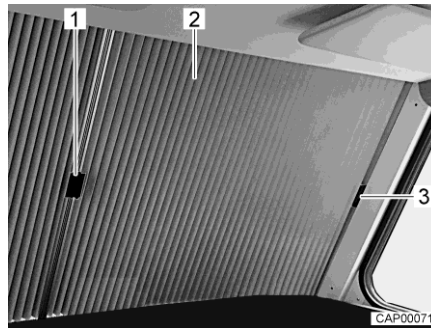

Fig. 7 Tendina oscurante pieghevole per il parabrezza (chiusa)

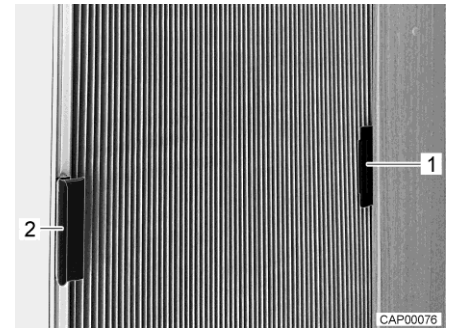

Fig. 8 Tendina oscurante pieghevole per il finestrino laterale (chiusa)

Fissaggio della tendina oscurante pieghevole (parabrezza):

- Su ciascuna delle due metà della tendina oscurante pieghevole (Fig. 7,2) spingere la maniglia (Fig. 7,1) verso l'esterno sotto la copertura sul montante A.
- Agganciare la maniglia alla copertura (Fig. 7,3). L'oscurante del parabrezza è così fissato in modo che non possa chiudersi inavvertitamente durante la marcia.

Fissaggio della tendina oscurante pieghevole (finestrini laterali):

- Spingere la tendina oscurante pieghevole dalla maniglia (Fig. 8,1) dentro il sopralzo (Fig. 8,2). La tendina oscurante pieghevole è così fissata in modo che non possa chiudersi inavvertitamente durante la marcia.



4.6 Tendina oscurante per cabina di guida



- ▶ Prima di partire, assicurarsi che la tendina oscurante sia aperta e bloccata.

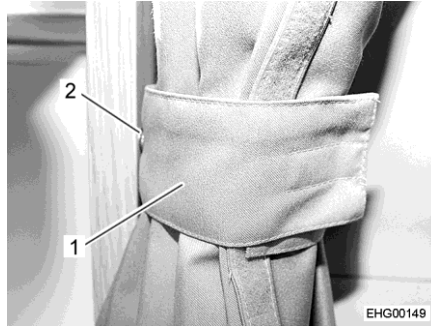

Fig. 9 Tendina oscurante, bloccata

- Bloccaggio:*
- Spingere di lato le due metà della tendina oscurante.
 - Bloccare le due metà della tendina oscurante con l'asola (Fig. 9,1) e il bottone automatico (Fig. 9,2).

4.7 Tappeto nell'entrata della cabina del conducente (modello I)



- ▶ Non rimuovere il tappeto nell'entrata della cabina del conducente. Altrimenti sussiste il rischio di scivolare.

4.8 Rivestimento del pavimento in PVC



- ▶ Sotto il pavimento passano le condotte del gas e i cavi elettrici. Non praticare in nessun caso fori sul pavimento e non inserire viti. Pericolo di esplosione, scossa elettrica o di corto circuito a causa del possibile danneggiamento di un cavo.



- ▷ Le scarpe con tacchi a punta potrebbero lasciare punti di pressione sul rivestimento del pavimento in PVC. Nel veicolo, evitare quindi di indossare scarpe con tacchi a punta.
- ▷ I tappetini in gomma o un effetto prolungato per esempio di ketchup, succo di carote, inchiostro di penna a sfera, sangue o rossetto possono causare colorazioni del rivestimento del pavimento in PVC. Togliere immediatamente le macchie sul pavimento se possibile.



4.9 Televisore



- ▶ Prima della partenza stivare il televisore in modo sicuro.
- ▶ Prima di ogni viaggio verificare che l'antenna sia in posizione di sosta. Pericolo di incidenti! Per posizione di parcheggio si intende che l'antenna è rivolta all'indietro, è completamente abbassata, ed è bloccata in questa posizione.

4.10 Impostazione riscaldamento (modello I)

Il riscaldamento dell'abitacolo e il riscaldamento del veicolo di base possono essere accoppiati o separati tra loro (tramite un'impostazione riscaldamento). Se le due linee di riscaldamento sono accoppiate, è possibile, ad esempio, riscaldare il parabrezza anche se il veicolo è spento e quindi non sta funzionando il riscaldamento del veicolo di base.

Durante la marcia, si raccomanda invece di chiudere l'impostazione riscaldamento, separando così le due linee di riscaldamento. In questo modo l'intera potenza del riscaldamento del veicolo di base rimane disponibile per i cristalli della cabina di guida.

Il regolatore a scorrimento per l'impostazione riscaldamento si trova sul lato sinistro esterno del cruscotto.

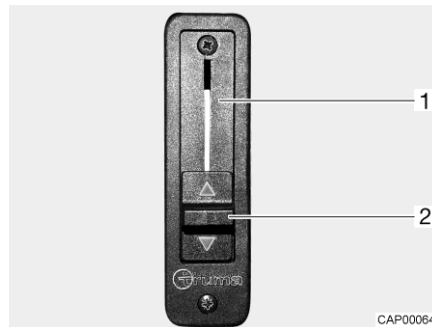

Fig. 10 Regolatore a scorrimento per l'impostazione riscaldamento

Apertura dell'impostazione riscaldamento:

- Spingere completamente verso l'alto il regolatore a scorrimento (Fig. 10,2). L'impostazione riscaldamento (Fig. 10,1) è aperta. Il riscaldamento dell'abitacolo riscalda anche il parabrezza.

Chiusura dell'impostazione riscaldamento:

- Spingere completamente verso il basso il regolatore a scorrimento (Fig. 10,2). L'impostazione riscaldamento è chiusa. Il riscaldamento dell'abitacolo e quello del veicolo di base sono separati l'uno dall'altro.



4.11 Cofano motore (modello I)



- ▶ Con cofano motore aperto esiste la possibilità d'infortunio, lavorando nel vano motore.
- ▶ Anche se il motore è spento da tempo, può essere ancora caldo. Pericolo di scottatura!
- ▶ Non intervenire sul vano motore se il motore è in funzione.
- ▶ Durante la marcia il cofano motore deve essere chiuso e bloccato. Dopo averlo chiuso verificare che sia scattato il bloccaggio. A questo scopo tirare sul cofano motore.



Fig. 11 Leva di sbloccaggio (cofano motore)



Fig. 12 Cofano motore

- Apertura:**
- Tirare la leva di sbloccaggio (Fig. 11,1) sul cruscotto sul lato sinistro del veicolo. Il cofano motore (Fig. 12,1) si apre.
 - Aprire il cofano motore ribaltandolo in avanti e verso il basso.
- Chiusura:**
- Chiudere il cofano motore ribaltandolo verso l'alto.
 - Spingere sulla parte centrale del cofano motore, fino a sentire scattare la chiusura a scatto.
 - Verificare che il cofano motore sia ben bloccato. A questo scopo tirare sul cofano motore.



4.12 Rabbocco dell'acqua per i tergicristalli (modello I)

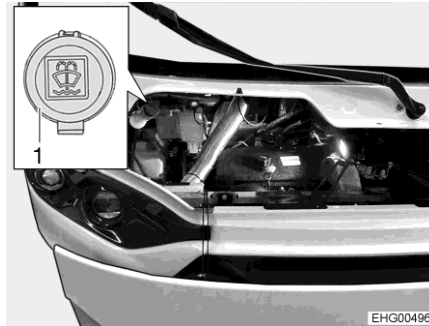

Fig. 13 Bocchettone di riempimento (acqua per i tergicristalli)

- Sganciare ed aprire il cofano del motore.
- Aprire il coperchio (Fig. 13,1) sul bocchettone di riempimento del contenitore dell'acqua di lavaggio.
- Versare con cautela l'acqua per i tergicristalli.
- Chiudere il coperchio sul bocchettone di riempimento del contenitore dell'acqua di lavaggio.
- Chiudere il cofano motore.

4.13 Catene da neve



- ▷ Montare le catene da neve solo se la distanza tra gli pneumatici e la carrozzeria del veicolo è di almeno 50 mm.
- ▷ Se si montano le catene da neve, gli pneumatici, le sospensioni delle ruote e lo sterzo sono sottoposti a un'ulteriore sollecitazione. Con catene da neve montate, guidare l'autocaravan lentamente (massimo 50 km/h) e solo su strade totalmente innevate. Altrimenti il veicolo può venire danneggiato.
- ▷ Osservare le istruzioni di montaggio del produttore delle catene da neve.
- ▷ Utilizzare solo catene da neve approvate dal produttore.
- ▷ Non montare catene da neve su cerchi in metallo leggero.
- ▷ Per la scelta delle catene da neve idonee, osservare le istruzioni per l'uso del veicolo di base.

L'utilizzo delle catene da neve è soggetto alle disposizioni vigenti nei singoli paesi.

- Montare le catene da neve sempre sulle ruote motrici.
- Controllare la tensione delle catene da neve dopo alcuni minuti di marcia.



4.14 Sicurezza stradale



- ▶ Prima della partenza, o ad intervalli di 2 settimane, controllare regolarmente la pressione degli pneumatici. Una pressione errata degli pneumatici provoca un'eccessiva usura e può causare danni o anche lo scoppio degli pneumatici. Il veicolo potrebbe perdere il controllo (vedi paragrafo 14.6).
- ▶ Le parti supplementari possono essere esposte a condizioni avverse (temporali, ghiaccio, vibrazioni, ecc.), pertanto necessitano di un controllo meticoloso, nonostante la costruzione e la produzione scrupolose. Per questo motivo, a determinati intervalli e prima di lunghi viaggi, controllare che le parti supplementari siano saldamente in sede.

Prima della partenza effettuare la lista di controllo:

Veicolo di base

N.	Controlli	Control- lato
1	Tutta la documentazione sul veicolo è a bordo	
2	Regolarità di pneumatici o pressione di gonfiaggio pneumatici	
3	Funzionamento fanaleria, luci freni e faro retromarcia	
4	Livello olio motore, olio cambio e olio idroguida controllato	
5	Livello acqua raffreddamento motore e impianto lavaparabrezza rabboccato	
6	Freni funzionanti	
7	Freni reagiscono in maniera uniforme	
8	In caso di frenata il veicolo non deve sbandare	

Abitacolo, esterno

9	Tenda completamente avvolta	
10	Tetto libero da neve e ghiaccio (in inverno)	
11	Collegamenti esterni staccati e tubature stivate	
12	Puntelli esterni rimossi	
13	Piedini di stazionamento integrati, inseriti ed agganciati	
14	Cunei di arresto rimossi e stivati	
15	Scalino di ingresso inserito (fare attenzione al segnale acustico)	
16	Sportelli esterni chiusi e bloccati	
17	Porta di ingresso completamente chiusa	
18	Luce tenda veranda spenta	
19	Altezza complessiva del veicolo incluso portabagagli del tetto carico determinata e annotata. Conservare l'indicazione dell'altezza nella cabina di guida, a portata di mano	



Abitacolo, interno

N.	Controlli	Control- lato
20	Finestre e oblò chiusi e bloccati	
21	Televisore rimosso dalla base e stivato in modo sicuro	
22	Antenna televisore rientrata (se incorporata)	
23	Pezzi sfusi stivati o bloccati	
24	Basi aperte sgomberate	
25	Coperchio del lavello stivato in modo sicuro	
26	Porta del frigorifero bloccata	
27	Frigorifero commutato su funzionamento a 12 V	
28	Tutti i cassettei e gli sportelli chiusi	
29	Porte zona di soggiorno e porte scorrevoli bloccate	
30	Seggiolini per bambini montati in posti a sedere muniti di cinture di sicurezza a tre punti  ► Se è attivato l'airbag frontale del sedile del passeggero, sul sedile del passeggero è consentito utilizzare soltanto seggiolini per bambini rivolti in avanti.	
31	Arresto per sedili girevoli innestato per sedili del conducente e del passeggero	
32	Oscuranti bloccati e aperti nella cabina di guida	

Impianto del gas

33	Bombole del gas fissate nel vano portabombole affinché non possano ruotare	
34	Quando le bombole non sono collegate al tubo del gas, richiuderle sempre con il cappuccio di protezione	
35	Valvola principale di arresto della bombola del gas e rubinetti di arresto del gas chiusi	

Impianto elettrico

36	Controllare la tensione/capacità (in %) della batteria di avviamento e della batteria dell'abitacolo (vedi capitolo 9). Se il pannello di controllo indica una tensione della batteria/capacità della batteria insufficiente, la batteria in questione deve essere ricaricata. Osservare le indicazioni del capitolo 9  ► Iniziare il viaggio con la batteria di avviamento e dell'abitacolo completamente cariche.	
----	---	--





Panoramica del capitolo

Questo capitolo contiene indicazioni sulla guida dell'autocaravan.

5.1 Guidare l'autocaravan



- ▶ Il veicolo di base è costituito da un veicolo commerciale (camioncino). Adattare perciò la guida di conseguenza.
- ▶ Prima della partenza e dopo brevi interruzioni di marcia, controllare che lo scalino di ingresso sia completamente inserito.
- ▶ Sui posti a sedere omologati per il viaggio è montata una cintura di sicurezza. Durante il viaggio, tenere sempre allacciata la cintura di sicurezza.
- ▶ Durante la guida non aprire mai le cinture di sicurezza.
- ▶ I passeggeri devono rimanere seduti ai posti previsti per gli stessi.
- ▶ Il bloccaggio delle porte non deve essere aperto.
- ▶ Evitare brusche frenate.
- ▶ Se si utilizza un navigatore satellitare, modificare la meta di destinazione esclusivamente quando il veicolo è fermo. Dirigersi pertanto verso un parcheggio oppure un'area di sosta sicura qualora debba essere modificata la meta di destinazione.
- ▶ Durante il viaggio non proiettare alcun DVD sul display del navigatore satellitare.



- ▷ Guidare lentamente su strade dissestate.
- ▷ Guidare con cautela durante il passaggio su traghetti, quando si attraversano eventuali asperità e nei percorsi in retromarcia. Data la sporgenza relativamente lunga, in condizioni sfavorevoli i veicoli più grossi possono perdere la "rotta" e "incagliarsi". In questo modo si corre il rischio di danneggiare il sottoscocca e le parti che vi sono montate, come p. es. un portamotociclette.



- ▷ Il costruttore non si assume alcuna responsabilità per incidenti o danni causati dalla mancata osservanza di queste avvertenze.
- ▷ Le misure di sicurezza illustrate nel capitolo 3 devono essere rispettate.
- ▷ La luce esterna/luce tenda veranda si spegne automaticamente all'avvio del motore.



5.2 Velocità di marcia



- ▶ Il veicolo è dotato di un motore potente. Per permettervi di avere a disposizione una riserva di potenza anche nelle situazioni critiche. Questa potenza elevata permette velocità molto alte, quindi è necessaria una capacità di guida superiore alla media.
- ▶ Il veicolo offre una gran parete laterale al vento. Molto pericolosi sono i colpi improvvisi di vento laterale.
- ▶ Se il carico è disposto in maniera non uniforme o solo su un lato, si modifica in modo negativo l'assetto di guida.
- ▶ Su strade sconosciute il piano stradale può presentare irregolarità o problemi che compromettono la guida. Adattate sempre la velocità di marcia alle diverse situazioni di traffico.
- ▶ Attenersi ai limiti di velocità vigenti nei singoli Paesi.



- ▷ Alcune parti supplementari possono essere danneggiate a velocità più alte:
 - Se il veicolo è dotato di un impianto satellitare Teleco: Non viaggiare a più di 160 km/h.
 - Se il veicolo è dotato di un oblò Heki (mini o midi): Non viaggiare a più di 160 km/h.

5.3 Freni



- ▶ Eventuali guasti ai freni devono essere immediatamente riparati da una officina specializzata autorizzata.

Al momento della partenza

Prima di ogni partenza controllare i freni, per verificare se:

- i freni funzionanti
- i freni reagiscono in maniera uniforme
- il veicolo non sbanda in caso di frenata

5.4 Cinture di sicurezza

5.4.1 Note generali

Il veicolo è dotato nel vano abitabile, nei posti a sedere per i quali per legge sono previste le cinture di sicurezza, di cinture di sicurezza. Per allacciare le cinture di sicurezza valgono le relative disposizioni nazionali.



- ▶ Prima della partenza è necessario allacciare le cinture di sicurezza e tenerle allacciate durante il viaggio.
- ▶ Non danneggiare o incastrare le cinture di sicurezza. Le cinture di sicurezza danneggiate vanno riparate esclusivamente presso un'officina specializzata autorizzata.
- ▶ Non effettuare alcuna modifica sui fissaggi delle cinture, sull'automatismo di avvolgimento e sulle chiusure.
- ▶ Utilizzare ogni cintura di sicurezza solo per **un** adulto.
- ▶ Non allacciare nessun oggetto insieme alle persone.



- ▶ Le cinture di sicurezza non sono sufficienti per le persone con altezza inferiore a 150 cm. In questo caso utilizzare dispositivi di arresto aggiuntivi. Osservare il certificato di controllo.
- ▶ Sistemare i seggiolini per bambini esclusivamente nei posti a sedere previsti. Se è attivato l'airbag frontale del sedile del passeggero, sul sedile del passeggero è consentito utilizzare soltanto seggiolini per bambini rivolti in avanti.
- ▶ Dopo un incidente (far) sostituire le cinture di sicurezza usate.
- ▶ A veicolo in marcia, non inclinare troppo indietro lo schienale del sedile. In questo modo non viene più garantito l'effetto delle cinture di sicurezza.

5.4.2 Come indossare correttamente le cinture di sicurezza



- ▶ Non girare la cintura di sicurezza. La cintura di sicurezza deve appoggiare trovandosi piatta sul corpo.
- ▶ Per allacciare la cintura di sicurezza, assumere una posizione seduta corretta.

La cintura di sicurezza è stata indossata correttamente, se la cintura ventrale passa sul bacino al di sotto dell'addome. La cintura della spalla deve passare sul petto e sulla spalla (non sopra il collo). La cintura deve essere sempre ben tesa sul corpo. Per questo motivo, togliere indumenti con imbottitura spessa prima della partenza.

5.5 Sistemi di ritenuta per bambini



- ▶ Durante il viaggio assicurare i bambini al di sotto dei 13 anni che sono più bassi di 150 cm con un seggiolino per bambini adatto e conforme alle norme previste.
- ▶ Prima della partenza allacciare le cinture di sicurezza ai bambini, di modo che essi rimangano allacciati durante il viaggio.
- ▶ Se nel veicolo è integrato un airbag per il passeggero, non installare il seggiolino per bambini ("Sistemi reboard") sul sedile anteriore, in direzione opposta al senso di marcia. Prestare attenzione alle avvertenze presenti nel veicolo.
- ▶ Sistemare i seggiolini per bambini esclusivamente nei posti a sedere previsti. Se è attivato l'airbag frontale del sedile del passeggero, sul sedile del passeggero è consentito utilizzare soltanto seggiolini per bambini rivolti in avanti.
- ▶ Non utilizzare **mai** dispositivi di ritenuta per bambini rivolti all'indietro su un sedile dotato di **airbag anteriore attivato**. Tali casi potrebbero provocare la **morte** o **lesioni estremamente gravi** ai bambini.

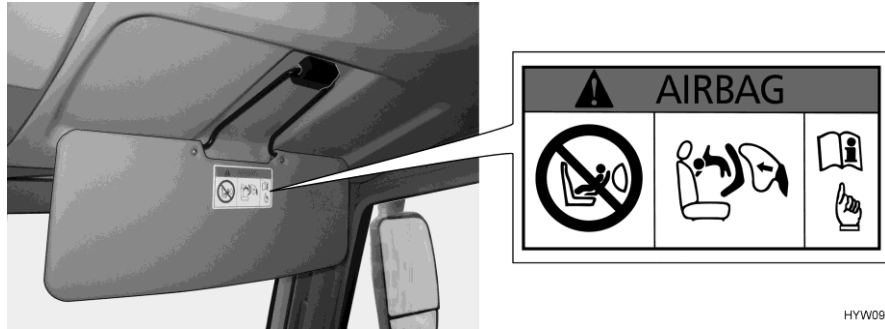

HYW09354

Fig. 14 Avviso seggiolino per bambini (parasole passeggero)

Non usare seggiolini per bambini rivolti indietro sul sedile del passeggero

Il sedile del passeggero è dotato di airbag. Quando questo airbag è attivato, non si deve installare alcun seggiolino per bambini rivolto indietro sul sedile del passeggero. In caso di incidente, l'attivazione dell'airbag può provocare lesioni gravi o la morte del bambino. Sul parasole è riportato un avviso (Fig. 14) che notifica gli utenti di questo pericolo.

L'airbag del sedile del passeggero può essere disattivato e le indicazioni in tal proposito sono riportate nelle istruzioni per l'uso del veicolo di base.

5.6 Blocco di sicurezza per bambini Isofix



- ▶ Per il montaggio e lo smontaggio di un seggiolino per bambini con sistema di fissaggio Isofix, attenersi alle istruzioni per l'uso del produttore.
- ▶ Assicurarsi che il seggiolino per bambini e il sistema di fissaggio Isofix siano consentiti conformemente alle indicazioni del produttore per veicoli Capron.
- ▶ Non utilizzare seggiolini per bambini con montante di supporto.
- ▶ Utilizzare soltanto seggiolini per bambini con Top Tether.
- ▶ Fissare il Top Tether al punto di ancoraggio.
- ▶ Non agganciare altri seggiolini per bambini, cinture o oggetti alle staffe di supporto Isofix.
- ▶ Se la distanza tra il seggiolino per bambini e il tavolo è troppo ridotta, le gambe del bambino potrebbero rimanere incastrate. Perciò, quando viene utilizzato un seggiolino per bambini: Abbassare il tavolo nella posizione per trasformazione in letto (tavolo rialzabile) o spingerlo completamente in avanti in direzione del sedile del conducente (tavolo con piede del tavolo ancorato) o smontarlo (tavolo sospeso).



- ▷ Quando viene utilizzato il blocco di sicurezza per bambini Isofix nei veicoli con dinette a L (I/T68 e 69L) rimuovere il cuscino dalla parete laterale.

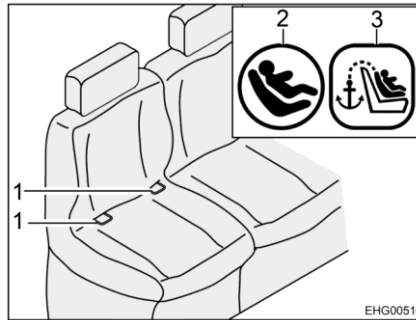

Fig. 15 Sedile con Isofix

- 1 Staffa di supporto
- 2 Simbolo Isofix
- 3 Simbolo Top Tether

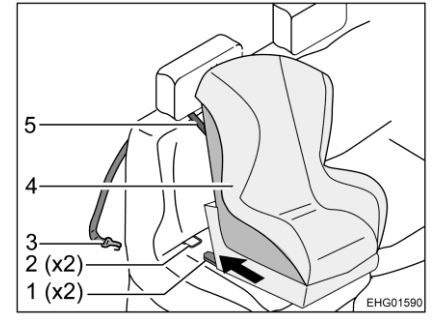

Fig. 16 Fissaggio con Top Tether

- 1 Braccetto di ritenuta
- 2 Staffa di supporto
- 3 Gancio di fissaggio
- 4 Seggiolino per bambini
- 5 Cintura Top Tether

- Innestare i braccetti di ritenuta (Fig. 16,1) nella staffa di supporto (Fig. 15,1 e Fig. 16,2). Al momento dell'innesto dovrebbe essere possibile sentire un "clic".
- Scuotere con decisione il seggiolino per bambini (Fig. 16,4) per verificare che sia ben fissato.
- Spingere completamente in basso il poggiatesta.
- Introdurre la cintura Top Tether (Fig. 16, 5) tra il poggiatesta e il cuscino dello schienale.
- Agganciare il gancio di fissaggio (Fig. 16,3) al punto di ancoraggio sul retro del sedile del veicolo.

Lo smontaggio avviene nella sequenza inversa.



5.6.1 Posti a sedere omologati per Isofix

Le tabelle seguenti riportano informazioni sull'impiego di sistemi di ritenuta per bambini.

Denominazione modello: T58 / T135; T66S / T328; T67S / T338; T67 / T448; T68 / T447; V60 / V132; V66 / V337; V67S / V347; V69 / V339; TS65 / T334S; TS67 / T338S	Posto a sedere*					
	1	3	6	7	9	
N. posto a sedere	1	3	6	7	9	
Posto a sedere idoneo per categoria "universal" con cintura	-	-	-	X	X	
Posto a sedere i-Size	-	-	-	-	-	
Posto a sedere idoneo per tester rivolto lateralmente (L1/L2) (sì/no)	-	-	-	-	-	
Tester di misura massima idoneo rivolto all'indietro (R3)	-	-	-	X	X	
Tester di misura massima idoneo rivolto in avanti (F3)	-	-	-	X	X	
Tester di misura massima idoneo per cuscino del seggiolino per bambini (B2)	-	-	-	X	X	
Tester di misura massima idoneo per cuscino del seggiolino per bambini (B3)	-	-	-	-	X	
Spiegazione: * = 1 - prima fila di sedili sedile del conducente; 3 - prima fila di sedili sedile del passeggero; 6 - seconda fila di sedili a destra; 7 - terza fila di sedili a sinistra; 9 - terza fila di sedili a destra X = posto a sedere idoneo - = posto a sedere non idoneo						

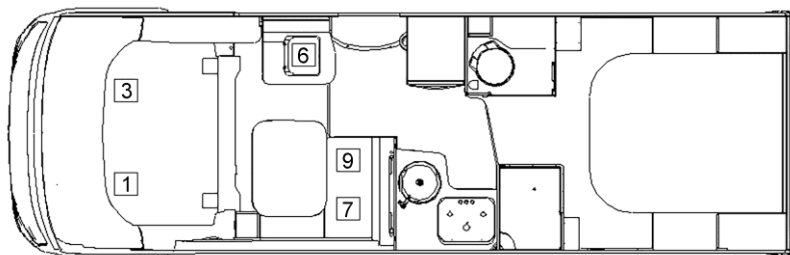

EHG01593

Fig. 17 Posti a sedere



Denominazione modello: A60 / A132; A68 / A361; A70 / A464	Posto a sedere*					
	1	3	4	6	7	9
N. posto a sedere	1	3	4	6	7	9
Posto a sedere idoneo per categoria "universal" con cintura	-	-	-	-	X	X
Posto a sedere i-Size	-	-	-	-	-	-
Posto a sedere idoneo per tester rivolto lateralmente (L1/L2) (sì/no)	-	-	-	-	-	-
Tester di misura massima idoneo rivolto all'indietro (R3)	-	-	-	-	X	X
Tester di misura massima idoneo rivolto in avanti (F3)	-	-	-	-	X	X
Tester di misura massima idoneo per cuscino del seggiolino per bambini (B2)	-	-	-	-	X	X
Tester di misura massima idoneo per cuscino del seggiolino per bambini (B3)	-	-	-	-	-	X
Spiegazione: * = 1 - prima fila di sedili sedile del conducente; 3 - prima fila di sedili sedile del passeggero; 4 - seconda fila di sedili a sinistra; 6 - seconda fila di sedili a destra; 7 - terza fila di sedili a sinistra; 9 - terza fila di sedili a destra X = posto a sedere idoneo - = posto a sedere non idoneo						

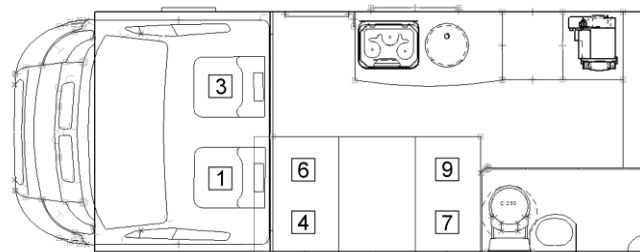
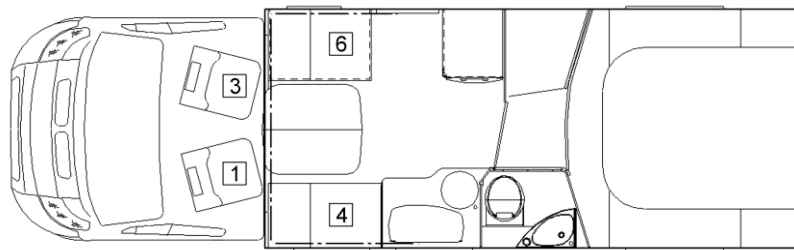

Fig. 18 Posti a sedere

EHG01594



Denominazione modello: T68C / T457; T69LC / T459	Posto a sedere*					
	1	3	4	6		
N. posto a sedere	1	3	4	6		
Posto a sedere idoneo per categoria "universal" con cintura	-	-	X	X		
Posto a sedere i-Size	-	-	-	-		
Posto a sedere idoneo per tester rivolto lateralmente (L1/L2) (si/no)	-	-	-	-		
Tester di misura massima idoneo rivolto all'indietro (R3)	-	-	X	X		
Tester di misura massima idoneo rivolto in avanti (F3)	-	-	X	X		
Tester di misura massima idoneo per cuscino del seggiolino per bambini (B2)	-	-	X	X		
Tester di misura massima idoneo per cuscino del seggiolino per bambini (B3)	-	-	X	X		
Spiegazione: * = 1 - prima fila di sedili sedile del conducente; 3 - prima fila di sedili sedile del passeggero; 4 - seconda fila di sedili a sinistra; 6 - seconda fila di sedili a destra X = posto a sedere idoneo - = posto a sedere non idoneo						



EHG01595

Fig. 19 Posti a sedere



Denominazione modello: I67S / I338; I68 / I447; I69L / I449	Posto a sedere*					
	1	3	6	7	9	
N. posto a sedere	1	3	6	7	9	
Posto a sedere idoneo per categoria "universal" con cintura	-	-	-	X	X	
Posto a sedere i-Size	-	-	-	-	-	
Posto a sedere idoneo per tester rivolto lateralmente (L1/L2) (sì/no)	-	-	-	-	-	
Tester di misura massima idoneo rivolto all'indietro (R3)	-	-	-	X	X	
Tester di misura massima idoneo rivolto in avanti (F3)	-	-	-	X	X	
Tester di misura massima idoneo per cuscino del seggiolino per bambini (B2)	-	-	-	X	X	
Tester di misura massima idoneo per cuscino del seggiolino per bambini (B3)	-	-	-	-	X	
Spiegazione: * = 1 - prima fila di sedili sedile del conducente; 3 - prima fila di sedili sedile del passeggero; 6 - seconda fila di sedili a destra; 7 - terza fila di sedili a sinistra; 9 - terza fila di sedili a destra X = posto a sedere idoneo - = posto a sedere non idoneo						

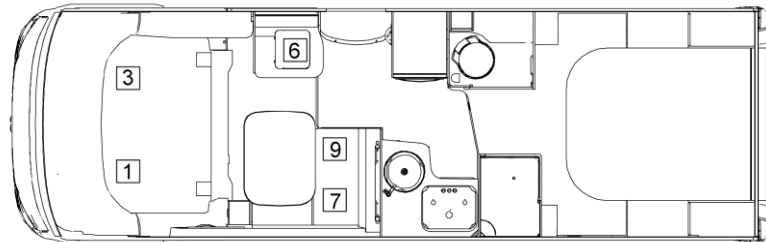

EHG01596

Fig. 20 Posti a sedere



Denominazione modello: T670S / T338; T680 / T447; T690L / T449	Posto a sedere*					
	1	3	6	7	9	
N. posto a sedere	1	3	6	7	9	
Posto a sedere idoneo per categoria "universal" con cintura	-	-	-	X	X	
Posto a sedere i-Size	-	-	-	-	-	
Posto a sedere idoneo per tester rivolto lateralmente (L1/L2) (si/no)	-	-	-	-	-	
Tester di misura massima idoneo rivolto all'indietro (R3)	-	-	-	X	X	
Tester di misura massima idoneo rivolto in avanti (F3)	-	-	-	X	X	
Tester di misura massima idoneo per cuscino del seggiolino per bambini (B2)	-	-	-	X	X	
Tester di misura massima idoneo per cuscino del seggiolino per bambini (B3)	-	-	-	-	X	
Spiegazione: * = 1 - prima fila di sedili sedile del conducente; 3 - prima fila di sedili sedile del passeggero; 6 - seconda fila di sedili a destra; 7 - terza fila di sedili a sinistra; 9 - terza fila di sedili a destra X = posto a sedere idoneo - = posto a sedere non idoneo						

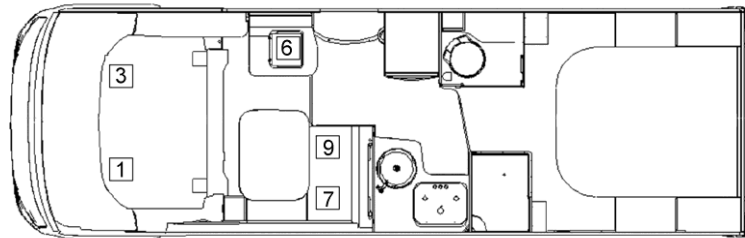

EHG01597

Fig. 21 Posti a sedere



5.7 Blocco di sicurezza per bambini Isofix per sedili installabili aggiuntivi

Il blocco di sicurezza per bambini Isofix può essere utilizzato anche per sedili installabili aggiuntivi. I braccetti di ritenuta del blocco di sicurezza per bambini Isofix e di Top Tether vengono fissati al tondino nell'estremità inferiore dello schienale del sedile installabile. I sedili omologati per l'utilizzo di un blocco di sicurezza per bambini Isofix sono descritti nel paragrafo 5.6.1.



- Affinché il seggiolino per bambini venga collocato in sicurezza, il piano di seduta del sedile installabile deve essere inclinato leggermente all'indietro. Il cuscino del sedile installabile presenta una forma leggermente cuneiforme. Pertanto, assicurarsi che la parte più piatta del cuscino del sedile sia rivolta verso lo schienale.

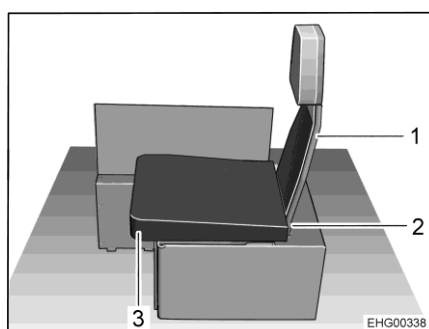

- 1 Schienale (senza cuscino dello schienale)
- 2 Tondino (non visibile)
- 3 Cuscino del divano

Fig. 22 Sedile installabile

Montaggio del seggiolino per bambini con Isofix:

- Assicurarsi che il cuscino del sedile (Fig. 22,3) sia collocato sul sedile installabile come nella Fig. 22.
- Rimuovere il cuscino dello schienale dallo schienale (Fig. 22,1).
- Innestare i braccetti di ritenuta Isofix a sinistra e destra sul tondino (Fig. 22,2) dello schienale.
- Fissare il Top Tether al seggiolino.
- Portare la cintura del Top Tether dal passante sulla parte posteriore del sedile installabile.
- Agganciare la cintura del Top Tether al tondino dello schienale (al centro).



- Inoltre prestare attenzione alle istruzioni per l'uso del produttore del seggiolino per bambini.



5.8 Sedile del conducente e sedile del passeggero



- ▶ Prima della partenza girare tutti i sedili girevoli e fissarli in senso di marcia.
- ▶ A veicolo in marcia, tutti i sedili devono rimanere bloccati in senso di marcia e non possono essere girati.

Il sedile del conducente e il sedile del passeggero sono parte essenziale del veicolo di base. La regolazione dei sedili è descritta nel manuale di funzionamento del veicolo di base.

Per ruotare il sedile evitando che il bracciolo collida con il volante, procedere come descritto di seguito:



Fig. 23 Spingere indietro il sedile

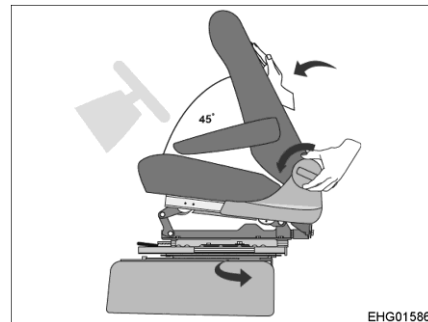

Fig. 24 Piegare in avanti lo schienale

- Spostare completamente indietro il sedile sulle guide di scorrimento (Fig. 23).
- Piegare in avanti di ca. 45° lo schienale (Fig. 24).
- Ruotare il sedile.



5.9 Poggiatesta



- ▶ Prima della partenza regolare i poggiatesta in modo che la testa poggi all'altezza delle orecchie. I poggiatesta devono essere innestati in una delle posizioni di innesto prestabilite. Le posizioni intermedie dei poggiatesta (all'infuori delle posizioni di innesto) possono essere utilizzate esclusivamente a veicolo fermo.

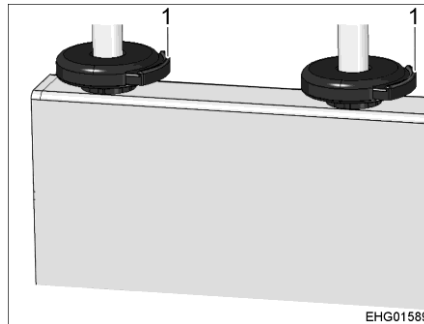

Fig. 25 Sblocco del poggiatesta

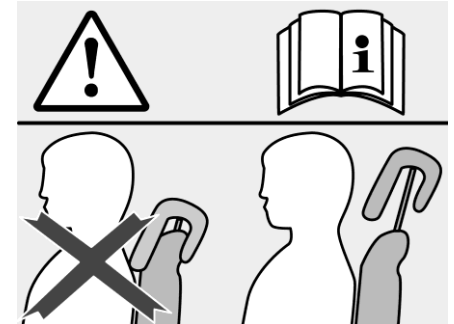

Fig. 26 Impostazione corretta dei poggiatesta

Regolazione dei poggiatesta:

- Premere lo sblocco (Fig. 25,1) sulle due barre di guida del poggiatesta.
- Tirare i poggiatesta verso l'alto o spingerli verso il basso finché non raggiungono la posizione desiderata (Fig. 26).
- Accertarsi che il poggiatesta sia innestato in una posizione d'innesto.

5.10 Disposizione dei posti a sedere



- ▶ A veicolo in marcia, i passeggeri devono restare seduti nei posti a sedere consentiti. Consultare il libretto del veicolo per il numero omologato di posti a sedere.
- ▶ È proibito sedere sui divani durante la marcia.
- ▶ Nei posti a sedere è obbligatorio allacciare le cinture di sicurezza.



Fig. 27 Simbolo "Non utilizzare questo posto a sedere durante la marcia"

I posti a sedere che non devono essere utilizzati durante la marcia sono dotati di un adesivo (Fig. 27).



5.11 Sedile installabile



- ▶ Utilizzare il sedile solo in senso contrario a quello di marcia.
- ▶ Se il sedile installabile è smontato: Riporre il sedile installabile in luogo sicuro e ancorarlo.

A seconda del modello e della dotazione, sul divano si può montare un sedile aggiuntivo installabile.

Il sedile installabile è dotato di una cintura subaddominale.

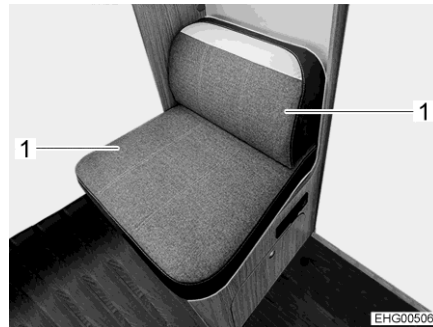

Fig. 28 Sedili

Installazione del sedile installabile:

- Rimuovere i due cuscini (Fig. 28,1).

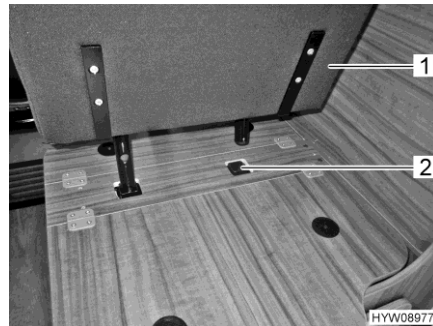

Fig. 29 Inserire il sedile installabile nel supporto

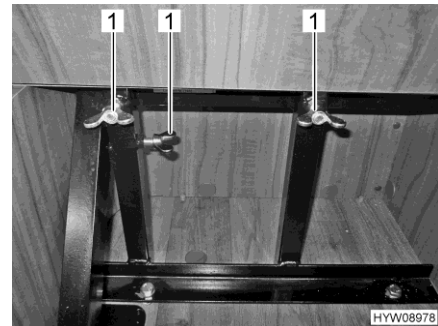

Fig. 30 Fissare il sedile installabile mediante dadi ad alette

- Inserire il sedile installabile (Fig. 29,1) nel supporto (Fig. 29,2).
- Ribaltare verso l'alto la metà apribile del coprisedile o utilizzare il foro grande del coprisedile per accedere ai dadi ad alette sulla tiranteria.
- Fissare il sedile installabile mediante dadi ad alette (Fig. 30,1).

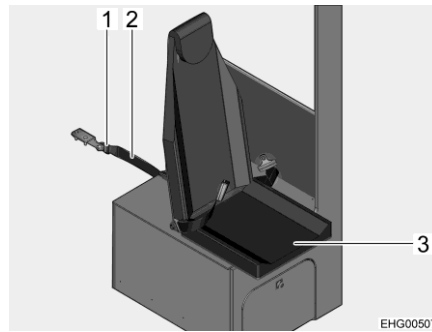

Fig. 31 Bloccaggio del sedile installabile

- Per veicoli di base Ford: portare il sedile del passeggero nella posizione più abbassata.
- Infilare la cintura di ritegno (Fig. 31,2) nella sua chiusura (Fig. 31,1).
- Tendere la cintura di ritegno. La cintura di ritegno non deve rimanere lasca.
- Ribaltare il piano di seduta (Fig. 31,3).



- ▷ Se il veicolo è dotato di un letto basculante, smontare il sedile installabile prima di abbassare il letto basculante.

5.12 Sedili installabili aggiuntivi



- ▶ Se i sedili installabili non sono montati, durante la marcia non si possono utilizzare i divani.
- ▶ Durante la marcia utilizzare i sedili installabili solo con cintura di sicurezza.
- ▶ Se uno dei sedili installabili aggiuntivi è smontato: Riporre lo schienale del sedile installabile in luogo sicuro e ancorarlo.



- ▷ Se il veicolo è equipaggiato con un letto basculante, prima di abbassare il letto basculante smontare i sedili installabili.

A seconda del modello e dell'equipaggiamento, è possibile aggiungere un sedile installabile a sinistra e destra dei divani (divano lounge). I sedili installabili vengono montati sul lato sinistro e sul lato destro procedendo nello stesso modo.

I sedili installabili sono rivolti in direzione di marcia, presentano una cintura di sicurezza e possono essere utilizzati durante la marcia.

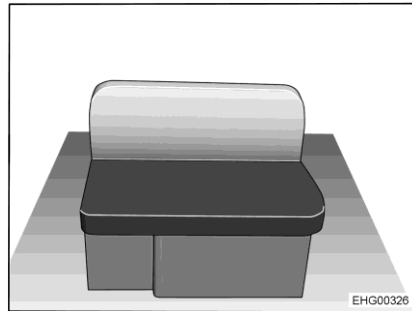

Fig. 32 Divano, destra

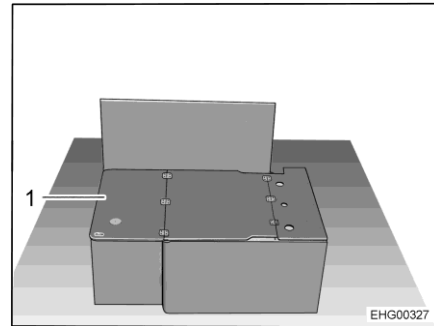

Fig. 33 Divano senza cuscino

Installazione del sedile installabile:

- Rimuovere il cuscino del divano e quello dello schienale dal divano (Fig. 32).
- Ribaltare il piano di appoggio (Fig. 33,1) di 180° e appoggiarlo sul coperchio della cassapanca.

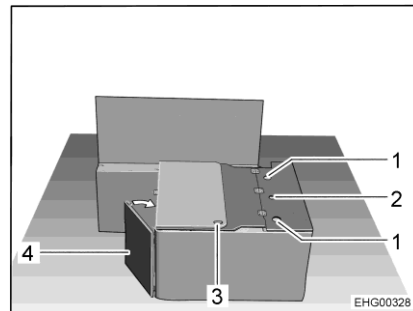

Fig. 34 Durante la trasformazione

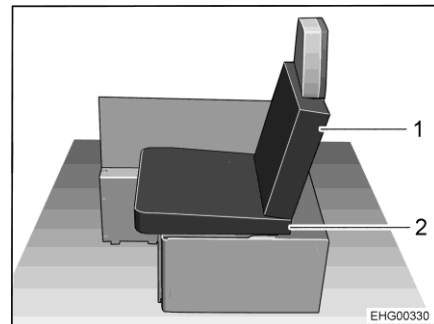

Fig. 35 Dopo la trasformazione

- Ruotare la parete frontale della cassapanca (Fig. 34,4) in direzione della parete laterale.
- Tirare fuori la cintura di sicurezza con la fibbia attraverso l'apertura (Fig. 34,3) nel coperchio della cassapanca.
- Inserire lo schienale del sedile installabile nei supporti laterali (Fig. 34,1) e avvitare bene la vite della manopola nel supporto centrale (Fig. 34,2).
- Collocare uno dei cuscini del divano sinistro come cuscino (Fig. 35,2) sulla cassapanca. Prestare attenzione alla forma a cuneo del cuscino: il cuscino deve essere inclinato leggermente verso lo schienale (vedere Fig. 35).
- Collocare uno dei cuscini aggiuntivi come cuscino dello schienale (Fig. 35,1) sullo schienale del sedile installabile.
- Riporre in modo sicuro gli altri cuscini.



5.13 Alzacristalli elettrico



- ▶ La chiusura incontrollata dei finestrini può determinare un pericolo di schiacciamento.
- ▶ Non lasciare mai le chiavi inserite, prima di lasciare il veicolo fermo o in sosta estrarre le chiavi. Ciò per evitare che i bambini usino l'alzacristalli elettrico e che si feriscano.

Il veicolo è dotato di un alzacristalli elettrico posto sul lato del conducente.

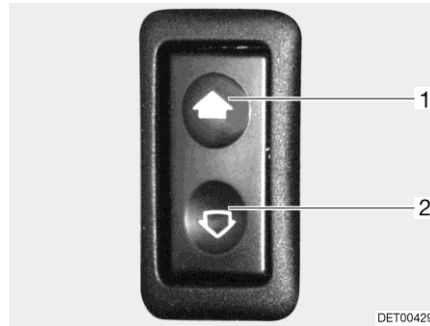

Fig. 36 Interruttore per alzacristalli elettrico

- Apertura:* ■ Premere l'interruttore in basso (Fig. 36,2).
- Chiusura:* ■ Premere l'interruttore in alto (Fig. 36,1).



5.14 Specchietti esterni a regolazione elettrica

A seconda della versione, il veicolo è dotato a destra e a sinistra di specchietti esterni a regolazione e riscaldamento elettrici. L'interruttore per la regolazione degli specchietti esterni e per il riscaldamento degli specchietti si trovano sul cruscotto.

Per i veicoli integrati, lo specchietto grandangolare (Fig. 38,1) non è regolabile elettricamente.

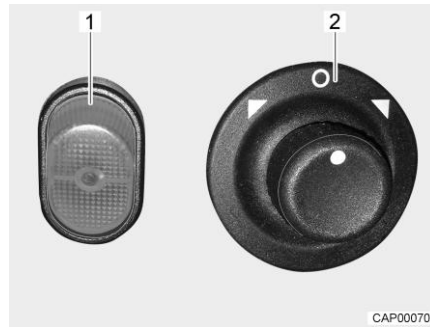

Fig. 37 Interruttori (specchietti esterni a regolazione elettrica)



Fig. 38 Specchietto esterno (modello I)

Regolazione degli specchietti:

- Selezionare lo specchietto da impostare. A tal fine premere l'interruttore girevole (Fig. 37,2) verso sinistra oppure verso destra.
- Regolare lo specchietto. A tale scopo, premere l'interruttore (Fig. 37,2) nella direzione desiderata.

Accensione del riscaldamento:

- Premere l'interruttore (Fig. 37,1). La spia di controllo dell'interruttore si illumina di arancione e indica che il riscaldamento degli specchietti è in funzione.

5.15 Rifornimento di gasolio



- ▶ Durante il rifornimento di carburante, durante il trasporto su traghetti o nel proprio garage, tutti gli apparecchi con funzionamento a gas devono essere spenti (a seconda della dotazione: riscaldamento, area cottura, forno, griglia, frigorifero). Pericolo di esplosione!

Il bocchettone di riempimento per il rifornimento di carburante è situato all'esterno del veicolo, nella parte anteriore a sinistra.

5.16 Ad-Blue®



- ▷ Le informazioni e indicazioni in merito ad Ad-Blue® sono disponibili nelle istruzioni per l'uso del veicolo di base.



Panoramica del capitolo

Questo capitolo contiene indicazioni sullo stazionamento del veicolo in modalità campeggio.



- ▷ Stazionare il veicolo il più possibile in posizione orizzontale. Se necessario, utilizzare dei cunei livellatori. Altrimenti l'acqua non può defluire liberamente dalla vasca della doccia.
- ▷ Assicurare il veicolo in modo che non si possa muovere.
- ▷ Gli animali (in particolare i topi) possono arrecare gravi danni all'interno del veicolo. Per evitare che questo avvenga, dopo lo stazionamento, ispezionare regolarmente il veicolo alla ricerca di danni oppure di tracce di animali.

6.1 Freno a mano

Durante la sosta del veicolo, tirare forte il freno a mano.



- ▷ In caso di pericolo di gelo, di quando in quando allentare e tirare il freno a mano. In questo modo si evita che il freno si congeli o che la ruggine lo blocchi. Prima di rilasciare il freno a mano, assicurare il veicolo in modo che non si possa muovere.

6.2 Scalino di ingresso

Per scendere dal veicolo estrarre completamente lo scalino di ingresso. Non applicabile al modello I a causa dell'ingresso in stile coupé.

6.3 Cunei livellatori



- ▷ I cunei livellatori non sono compresi nel volume di consegna. Presso il servizio accessori sono disponibili diversi modelli.

I cunei livellatori permettono di compensare dislivelli presenti quando si vuole fermare il veicolo in posizione orizzontale su salite e superfici non piane.

6.4 Puntelli

6.4.1 Note generali



- ▷ I puntelli integrati non devono essere utilizzati come cric. I piedini hanno il solo scopo di stabilizzare il veicolo in sosta contro il cedimento elastico dell'asse posteriore.
- ▷ Quando si posiziona il veicolo, prestare attenzione che i piedini siano sollecitati in modo uniforme.
- ▷ Prima di partire, ruotare verso l'alto i piedini fino all'arresto, inserirli completamente e fissarli.



- ▷ In caso di terreno friabile o cedevole, porre una piastra di grandi dimensioni sotto i puntelli, per evitare che affondino nel terreno.



6.4.2 Piedini di stazionamento



- ▷ A seconda del modello, l'esagonale ha un giunto con il quale è possibile portare la chiave a tubo inserita in una posizione in cui è più facile girarla.

Per garantire un perfetto funzionamento dei piedini di stazionamento, pulire e ingrassare regolarmente i tubi interni.

A seconda del modello i piedini di stazionamento sono regolabili in lunghezza.

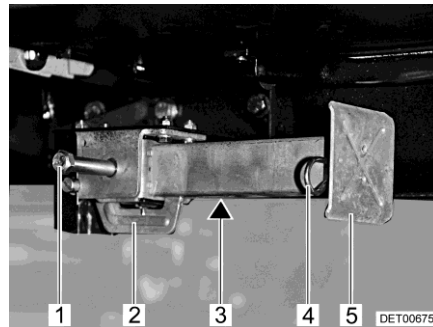

Fig. 39 Piedino di stazionamento

- Estrazione:**
- Inserire la chiave a tubo nell'esagonale (Fig. 39,1) e ruotare fino a quando il piedino di stazionamento non si trova in posizione verticale verso il basso.
 - Se la lunghezza del piedino di stazionamento è regolabile, sfilare la copiglia (Fig. 39,4) dal piede del prolungamento (Fig. 39,5).
 - Estrarre il prolungamento fino a raggiungere la lunghezza desiderata.
 - Inserire nuovamente la copiglia nella prolungamento del piede di appoggio.
 - Ruotare sull'esagonale fino a quando il piedino di stazionamento non poggia completamente sul terreno e il veicolo è in posizione orizzontale.

- Inserimento:**
- Inserire la chiave a tubo nell'esagonale (Fig. 39,1) e ruotare fino a quando il piedino di stazionamento non si stacca dal terreno.
 - Se la lunghezza del piedino di stazionamento è regolabile, sfilare la copiglia (Fig. 39,4) dal piede del prolungamento (Fig. 39,5).
 - Spingere completamente all'interno il prolungamento del piede di appoggio (Fig. 39,5) e inserire la copiglia (Fig. 39,4) nel foro apposito.
 - Girare sull'esagonale (Fig. 39,1), finché il piedino di stazionamento è orientato verso l'alto e la guida (Fig. 39,2) si trova proprio alla fine della scanalatura (Fig. 39,3).



- ▷ Prima della partenza prestare attenzione: I piedini di stazionamento sono tutti completamente retratti e tutti i prolungamenti sono totalmente rientrati e fissati con la copiglia?



6.5 Collegamento a 230 V

Il veicolo può essere collegato ad un'alimentazione a 230 V (vedi capitolo 9).

6.6 Frigorifero

Il funzionamento a 12 V del frigorifero è operativo solo quando il motore del veicolo è in funzione. Quando il motore del veicolo è spento, commutare il frigorifero sul funzionamento a 230 V o sul funzionamento a gas.





Panoramica del capitolo

Questo capitolo contiene indicazioni sull'abitazione nel veicolo.

7.1 Porte



► Guidare solo con le porte bloccate.



▷ La tenda sul lato conducente può essere montata con diversi angoli di inclinazione (a seconda di quante rondelle vengono utilizzate; vedere le istruzioni di montaggio a parte del costruttore). Durante il rientro e l'estrazione la tenda potrebbe collidere con la porta di ingresso. Per questo motivo, nei modelli T58 e T66 chiudere la porta di ingresso, prima di azionare la tenda.



- ▷ Bloccando le porte si impedisce che esse si aprano autonomamente in caso p. es. di incidente.
- ▷ Le porte bloccate impediscono inoltre che persone estranee possano penetrare dall'esterno, p. es. durante una sosta al semaforo. In caso di emergenza tuttavia le porte bloccate rendono più difficile l'accesso ai soccorritori.
- ▷ Quando si lascia il veicolo bloccare sempre le porte.
- ▷ Le serrature della porta del conducente e del passeggero sono, a seconda del modello, parte essenziale del veicolo di base. Su questi modelli l'apertura e chiusura delle porte del conducente e del passeggero è descritta nel manuale di funzionamento del veicolo di base.

7.1.1 Porta conducente, porta di ingresso, lato esterno

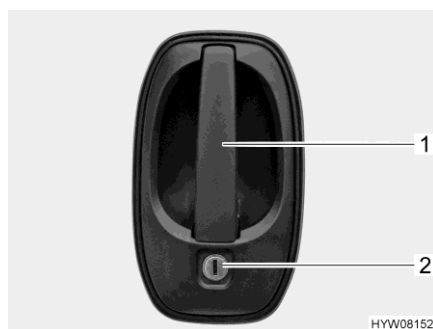

Fig. 40 Serratura della porta (porta conducente/porta di ingresso, lato esterno)

- Apertura:**
- Inserire la chiave nel cilindro della serratura (Fig. 40,2) e ruotare fino a quando la serratura della porta si sblocca.
 - Riportare la chiave in posizione centrale ed estrarla.
 - Tirare la maniglia della porta (Fig. 40,1). La porta è aperta.



- Bloccaggio:**
- Inserire la chiave nel cilindro della serratura (Fig. 40,2) e ruotare fino a quando la serratura della porta si blocca.
 - Riportare la chiave in posizione centrale ed estrarla.

7.1.2 Porta di ingresso, lato interno

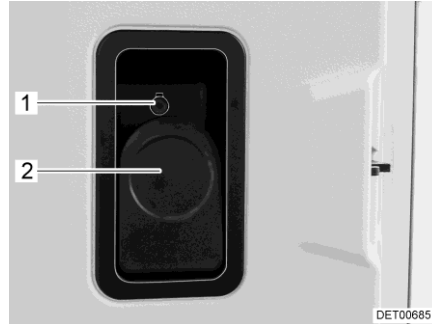

Fig. 41 Serratura della porta (porta di ingresso, lato interno)

- Apertura:**
- Tirare la leva (Fig. 41,2).
- Bloccaggio:**
- Spingere dentro il bottone di sicurezza (Fig. 41,1).

7.1.3 Porta di ingresso, interna (maniglia della porta semisferica)

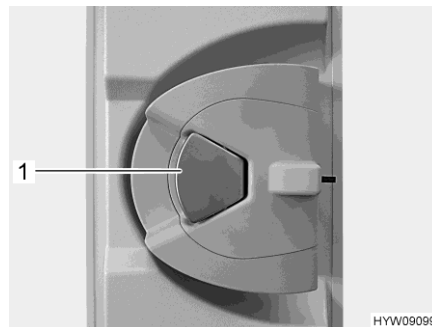

Fig. 42 Serratura della porta (porta di ingresso, lato interno)

- Apertura:**
- Quando la serratura della porta è bloccata: Tirare una volta la maniglia della porta (Fig. 42,1). La porta è sbloccata.
 - Tirare la maniglia della porta (Fig. 42,1). La porta è aperta.
- Bloccaggio:**
- Premere la maniglia della porta (Fig. 42,1).



7.1.4 Porta conducente, lato interno (modello I)

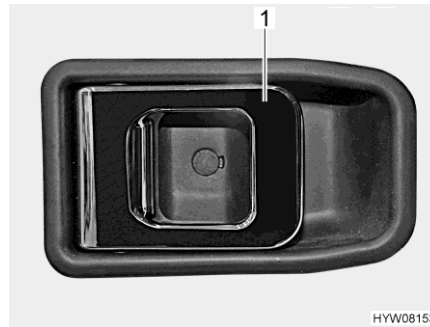

Fig. 43 Serratura della porta (porta conducente, lato interno)

- Apertura:** ■ Tirare la maniglia (Fig. 43,1). La serratura della porta si sblocca o apre.
- Bloccaggio:** ■ Premere la maniglia (Fig. 43,1). La serratura della porta si blocca.

7.1.5 Protezione contro gli insetti alla porta di ingresso, estraibile



- ▷ Aprire completamente la protezione contro gli insetti, prima di chiudere la porta di ingresso.



Fig. 44 Protezione contro gli insetti

- Chiusura:** ■ Estrarre completamente la protezione contro gli insetti dal listello (Fig. 44,1).
- Apertura:** ■ Spingere indietro sul listello (Fig. 44,1) la protezione contro gli insetti fino a portarla nella posizione iniziale.



7.2 Sportelli esterni



- ▷ Prima della partenza chiudere tutti gli sportelli esterni e bloccare le relative serrature.
- ▷ Per aprire e chiudere lo sportello esterno, aprire o chiudere tutte le serrature che sono montate sullo sportello esterno.



- ▷ Quando si lascia il veicolo chiudere tutti gli sportelli esterni.

Gli sportelli esterni montati sul veicolo sono dotati di serratura a chiave unica. Perciò possono essere aperti tutti con la stessa chiave.

7.2.1 Serratura dello sportello, ellittico



- ▷ In caso di pioggia è possibile che dell'acqua penetri nella serratura aperta dello sportello. Chiudere perciò la maniglia della serratura.

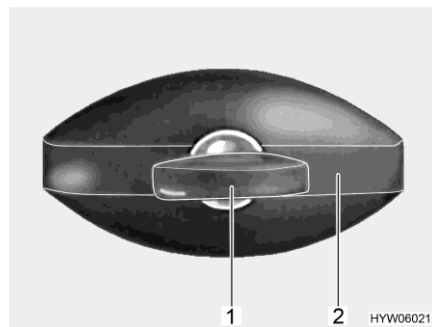

Fig. 45 Serratura dello sportello (ellittico, chiuso)

- Apertura:**
- Inserire la chiave nel cilindro della serratura (Fig. 45,1) e ruotare in senso antiorario di un quarto di giro. La maniglia della serratura (Fig. 45,2) scatta all'infuori.
 - Estrarre la chiave.
 - Girare la maniglia della serratura in senso antiorario di un quarto di giro. La serratura dello sportello è aperta.
- Chiusura:**
- Chiudere completamente lo sportello esterno.
 - Girare la maniglia della serratura in senso orario fino al raggiungimento della posizione orizzontale. La serratura dello sportello è ora innestata, ma non è bloccata.
 - Inserire la chiave nel cilindro della serratura.
 - Premere la maniglia della serratura con la chiave inserita e ruotare in senso orario di un quarto di giro. La maniglia della serratura è bloccata.
 - Estrarre la chiave.



7.3 Aerazione



► L'ossigeno presente all'interno del veicolo viene consumato dalla respirazione o dal funzionamento degli apparecchi montati e funzionanti a gas. Per questo occorre sostituire spesso l'aria. Per questo motivo nel veicolo sono montati dispositivi di aerazione forzata (p. es. oblò con aerazione forzata). I dispositivi di aerazione forzata non devono essere coperti né dall'interno né dall'esterno, p. es. con una stuoia invernale, o essere chiusi. Tenere le aerazioni forzate libere da neve e foglie. Vi è infatti il pericolo di asfissia, dovuto all'aumento della percentuale di CO₂.



- ▷ In determinate condizioni atmosferiche, nonostante una sufficiente aerazione è possibile che si formi condensa sugli oggetti metallici (p. es. nel collegamento tra scocca e autotelaio).
- ▷ In corrispondenza dei passaggi (p. es. bordi degli oblò, bocchettoni di riempimento, sportelli, ecc.) possono formarsi ulteriori conduzioni termiche.

Condensa

Provvedere ad un continuo scambio d'aria tramite un'aerazione frequente e mirata. Solo in questo modo si evita la formazione di condensa in condizioni atmosferiche rigide. Se la potenza di riscaldamento, la distribuzione dell'aria e l'aerazione sono concordati fra loro, durante i periodi freddi è possibile ottenere un clima piacevole. Per evitare correnti d'aria, chiudere le bocchette di uscita dell'aria sul cruscotto e posizionare su ricircolo la distribuzione dell'aria del veicolo di base. Durante soste prolungate, aerare di tanto in tanto accuratamente il veicolo, soprattutto in estate, in quanto sono possibili ristagni di calore.

7.4 Finestre



- ▷ Le finestre sono dotate di oscuranti e zanzariere a rullo. L'oscurante e la zanzariera a rullo ritornano automaticamente nella posizione iniziale per reazione elastica, non appena viene allentato il bloccaggio. Per non danneggiare la meccanica di trazione, tenere la zanzariera/l'oscurante a rullo e riportarli lentamente nella posizione iniziale.
- ▷ Non tenere chiuse le tende a rullo troppo a lungo, altrimenti è prevedibile un aumento dell'affaticamento del materiale.
- ▷ Quando l'oscurante a rullo è completamente chiuso, in caso di irradiazione solare forte, è possibile che si crei un ristagno di calore tra l'oscurante a rullo e la finestra. La finestra può venire danneggiata. Pertanto, in caso di irradiazione solare forte, chiudere l'oscurante a rullo solo di 2/3.
- ▷ Prima della partenza chiudere le finestre.
- ▷ A seconda delle condizioni atmosferiche, chiudere le finestre in modo che non possa penetrarvi umidità.
- ▷ Per aprire e chiudere le finestre apribili, aprire o chiudere tutte le leve di serraggio che sono montate nella finestra apribile.



- ▷ Quando si lascia il veicolo chiudere sempre le finestre.
- ▷ In caso di forti sbalzi di temperatura oppure in condizioni atmosferiche estremamente rigide, l'interno dei finestrini doppi di metacrilato si può leggermente appannare in seguito alla formazione di condensa. La lastra è costruita in modo che, in caso di aumento delle temperature esterne, la condensa possa evaporare. Non si devono perciò temere danni ai doppi vetri acrilici dovuti alla formazione di condensa.

7.4.1 Finestra scorrevole senza bloccaggio



Fig. 46 Finestra scorrevole senza bloccaggio

- Apertura:**
- Tirare la maniglia (Fig. 46,1) e contemporaneamente spingere in avanti o tirare la maniglia di sostegno.
 - Aprire metà della finestra fino alla posizione desiderata.
- Chiusura:**
- Chiudere la finestra fino all'arresto e far scattare nell'arresto la maniglia.

7.4.2 Finestra apribile con deflettori automatici



- ▷ Assicurarsi che durante la marcia la finestra apribile non sia in posizione "Aerazione continua".
- ▷ Nell'aprire la finestra apribile fare attenzione a non creare tensioni. Aprire e chiudere la finestra apribile in modo uniforme.
- ▷ Prima di chiuderla, aprire completamente la finestra apribile, per sbloccare l'arresto.
- ▷ Se la leva di serraggio è dotata di un tasto di sicurezza, premere il bottone di sicurezza ogni volta che si aziona la leva di serraggio.
- ▷ Se la finestra apribile sulla dinette del lato destro del veicolo è aperta: Prima di aprire la porta d'ingresso, chiudere la finestra apribile (Fig. 47). La porta d'ingresso e la finestra apribile potrebbero collidere e danneggiarsi.

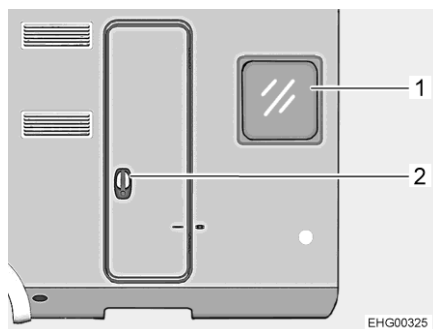

- 1 Finestra apribile
- 2 Porta d'ingresso

Fig. 47 Finestra apribile accanto alla porta d'ingresso

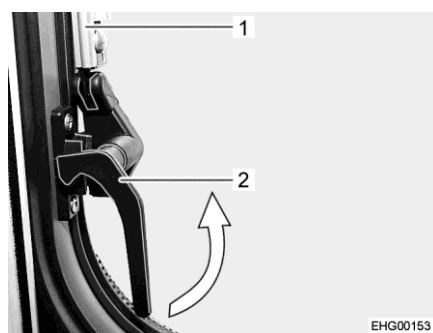

Fig. 48 Leva di serraggio, laterale (posizione "Chiuso")

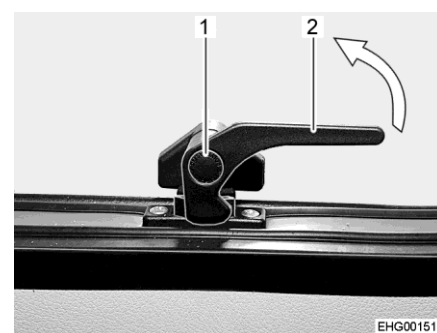

Fig. 49 Leva di serraggio, inferiore (posizione "Chiuso")

- Apertura:**
- Ruotare le leve di serraggio laterali (Fig. 48,2) di un quarto di giro verso il centro della finestra.
 - Premere il bottone di sicurezza (Fig. 49,1) sulla leva di serraggio inferiore (Fig. 49,2) e mantenerlo premuto.
 - Ruotare la leva di serraggio inferiore (Fig. 49,2) di un quarto di giro verso il centro della finestra.
 - Aprire la finestra apribile fino al punto di arresto desiderato. Il deflettore automatico (Fig. 48,1) si innesta automaticamente in posizione.

La finestra apribile rimane bloccata nella posizione desiderata.

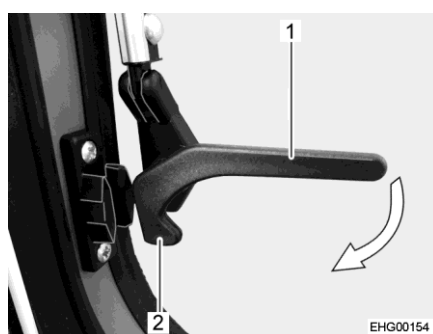

Fig. 50 Leva di serraggio, laterale (posizione "Aperto")

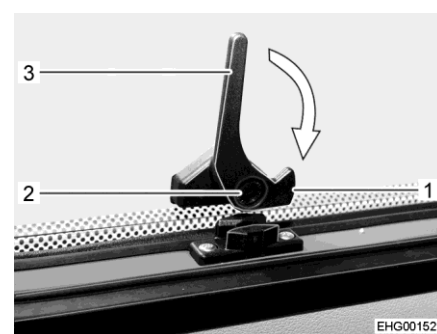

Fig. 51 Leva di serraggio, inferiore (posizione "Aperto")

- Chiusura:**
- Aprire la finestra apribile fino a sbloccare l'arresto.
 - Chiudere la finestra apribile.
 - Ruotare la leva di serraggio laterale (Fig. 50,1) di un quarto di giro verso il telaio della finestra, finché il nasello di chiusura (Fig. 50,2) si innesta.



- Premere il bottone di sicurezza (Fig. 51,2) sulla leva di serraggio inferiore (Fig. 51,3) e mantenerlo premuto.
- Ruotare la leva di serraggio inferiore (Fig. 51,3) di un quarto di giro verso il telaio della finestra, finché il nasello di chiusura (Fig. 51,1) si innesta.

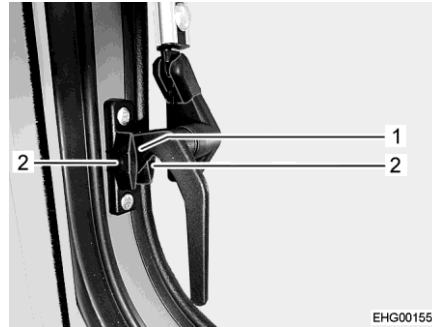

Fig. 52 Leva di serraggio, laterale (posizione "Aerazione continua")

Aerazione continua

Mediante le leve di serraggio è possibile bloccare la finestra apribile in posizione "Aerazione continua".

- Aprire la finestra apribile procedendo come descritto sopra.
- Premere leggermente verso l'esterno la finestra apribile.
- Ruotare le leve di serraggio laterali di un quarto di giro verso il basso. Nel mentre, inserire il nasello di chiusura (Fig. 52,1) tra le due metà del blocchetto di bloccaggio.
- Premere il bottone di sicurezza sulla leva di serraggio inferiore.
- Ruotare la leva di serraggio inferiore di un quarto di giro verso il basso.
- Nel mentre, inserire il nasello di chiusura tra le due metà del blocchetto di bloccaggio inferiore. Ora la finestra apribile si trova nella posizione di aerazione continua.



7.4.3 Tendina oscurante pieghevole e zanzariera a rullo

Le finestre sono dotate di tendine oscuranti pieghevoli e zanzariere a rullo. La zanzariera a rullo e la tendina oscurante pieghevole sono azionabili separatamente o simultaneamente.

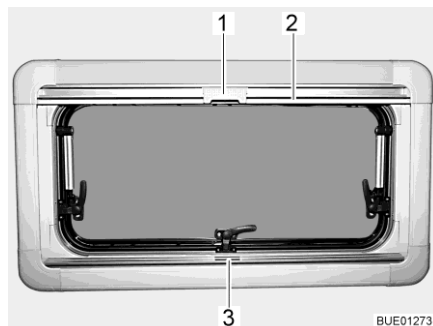

Fig. 53 Finestra apribile

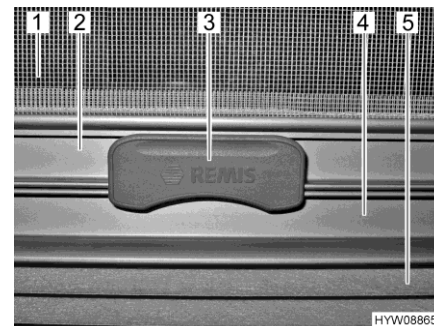

Fig. 54 Aggancio

Tendina oscurante pieghevole

La tendina oscurante pieghevole (Fig. 54,5) è montata nella cassetta inferiore.

- Chiusura:**
- Afferrare la tendina oscurante pieghevole per la parte centrale della barra di presa (Fig. 53,3 e Fig. 54,4), tirarla dal basso verso l'alto e rilasciarla nella posizione desiderata. La tendina oscurante pieghevole rimane a questa altezza.
- Apertura:**
- Afferrare la tendina oscurante pieghevole per la parte centrale della barra di presa e tirarla verso il basso.

Zanzariera a rullo

La zanzariera a rullo (Fig. 54,1) è montata nella cassetta superiore.

- Chiusura:**
- Tirare la zanzariera a rullo accompagnandola con la barra di presa (Fig. 53,2 e Fig. 54,2) verso il basso, fino a quando la barra di presa non arriva a contatto con la tendina oscurante pieghevole (Fig. 54,4).
 - Bloccare l'aggancio (Fig. 53,1 e Fig. 54,3) della zanzariera a rullo nella barra di presa della tendina oscurante pieghevole. Se l'aggancio risulta bloccato, la tendina oscurante pieghevole e la zanzariera a rullo possono essere spostate insieme.
- Apertura:**
- Premere in alto l'aggancio (Fig. 54,3) sulla zanzariera a rullo.
 - Ricondurre lentamente la zanzariera a rullo accompagnandola con la barra di presa (Fig. 53,2).



7.4.4 Oscurante a rullo e zanzariera a rullo



- ▷ Prima della partenza, aprire le tende a rullo. Se le tende a rullo sono chiuse, le vibrazioni possono danneggiare l'albero.



- ▷ A seconda delle dimensioni della finestra, le tende a rullo sono dotate di una o due maniglie.

Le finestre sono dotate di oscuranti e zanzariere a rullo. Oscurante a rullo e zanzariera a rullo possono essere azionati separatamente l'uno dall'altro.

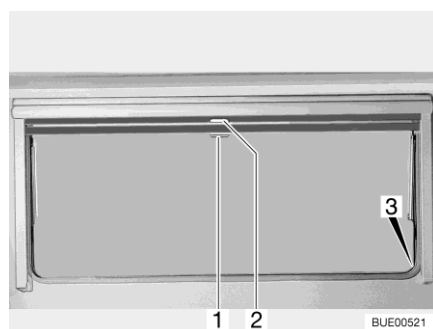

- 1 Maniglia, zanzariera a rullo
- 2 Maniglia, oscurante a rullo
- 3 Elemento di fissaggio

Fig. 55 Finestra apribile

Oscurante a rullo

L'oscurante a rullo è montato nella cassetta superiore.

- Chiusura:**
- Tirare verso il basso l'oscurante a rullo accompagnandolo con la maniglia (Fig. 55,2). Quando si chiude completamente l'oscurante a rullo esso va agganciato da entrambi i lati al telaio della finestra nell'apposito elemento di fissaggio (Fig. 55,3).
- Apertura:**
- Quando l'oscurante a rullo è completamente chiuso: Spingere la maniglia (Fig. 55,2) verso il basso tirandola leggermente verso l'interno. Sganciare l'oscurante a rullo dagli elementi di fissaggio a destra e a sinistra del telaio della finestra.
 - Quando l'oscurante a rullo si trova in posizione intermedia: Tirare la maniglia (Fig. 55,2) leggermente verso il basso finché l'elemento di fissaggio non si è sganciato.
 - Ricondurre lentamente in posizione l'oscurante a rullo accompagnandolo con la maniglia.

Zanzariera a rullo

La zanzariera a rullo è montata nella cassetta superiore.

- Chiusura:**
- Tirare la maniglia (Fig. 55,1) della zanzariera a rullo verso il basso e agganciarla all'elemento di fissaggio (Fig. 55,3) su entrambi i lati del telaio della finestra.
- Apertura:**
- Spingere la maniglia (Fig. 55,1) verso il basso tirandola leggermente verso l'interno. Sganciare la zanzariera a rullo dagli elementi di fissaggio a destra e a sinistra del telaio della finestra.
 - Ricondurre lentamente la zanzariera a rullo accompagnandola con la maniglia.



7.4.5 Lucernario con deflettori a rotazione



- ▷ Nell'aprire il lucernario fare attenzione a non creare tensioni. Aprire e chiudere il lucernario in modo uniforme.

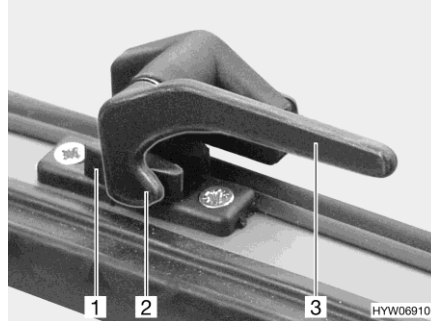

Fig. 56 Leva di serraggio in posizione "Chiuso"

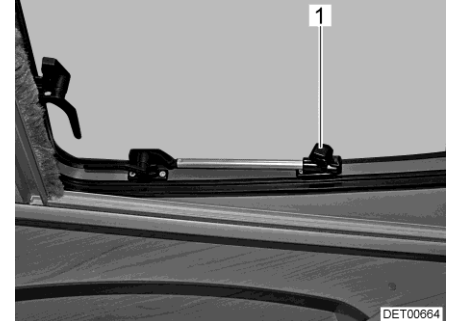

Fig. 57 Lucernario con deflettori a rotazione, aperto

- Apertura:**
- Ruotare la leva di serraggio (Fig. 56,3) di un quarto di giro verso il centro della finestra.
 - Aprire il lucernario fino alla posizione desiderata e fissarla mediante il pomello zigrinato (Fig. 57,1).

Il lucernario rimane bloccato nella posizione desiderata.

- Chiusura:**
- Ruotare il pomello zigrinato (Fig. 57,1) fino a che l'arresto viene sbloccato.
 - Chiudere il lucernario.
 - Ruotare la leva di serraggio (Fig. 56,3) di un quarto di giro verso il telaio della finestra. Il nasello di chiusura (Fig. 56,2) si trova sul lato interno della chiusura della finestra (Fig. 56,1).

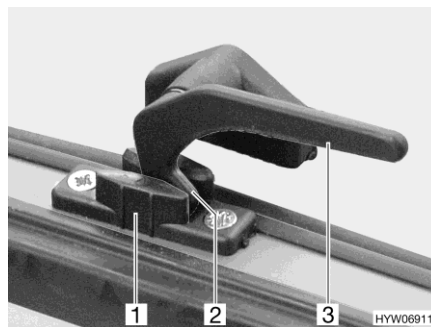

Fig. 58 Leva di serraggio in posizione "Aerazione continua"

Aerazione continua

Con la leva di serraggio è possibile fissare il lucernario in 2 diverse posizioni:

- In posizione "Aerazione continua" (Fig. 58)
- In posizione "Completamente chiusa" (Fig. 56)



Per bloccare il lucernario in posizione di apertura per "Aerazione continua":

- Ruotare tutte le leve di serraggio (Fig. 58,3) di un quarto di giro verso il centro della finestra.
- Premere leggermente verso l'esterno il lucernario.
- Girare nuovamente all'indietro tutte le leve di serraggio. Riportare contemporaneamente il nasello di chiusura (Fig. 58,2) nella rientranza della chiusura della finestra (Fig. 58,1).

A veicolo in marcia, non lasciare il lucernario in posizione di apertura per "Aerazione continua".

In caso di pioggia, se il lucernario è in posizione di apertura per "Aerazione continua", nel vano abitabile possono penetrare alcuni spruzzi d'acqua. Chiudere perciò completamente il lucernario.

7.4.6 Tendina oscurante pieghevole e protezione contro gli insetti

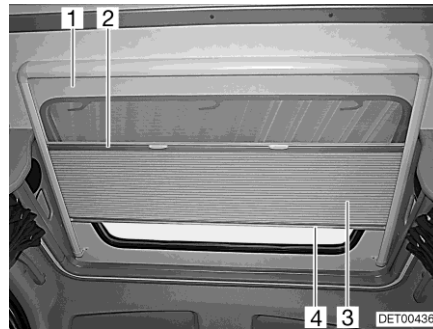

Fig. 59 Lucernario

Tendina oscurante pieghevole

La tendina oscurante pieghevole (Fig. 59,3) è fissata alla protezione contro gli insetti (Fig. 59,1).

- Chiusura:*
- Afferrare la tendina oscurante pieghevole al centro dell'asta di chiusura (Fig. 59,4) e tirare delicatamente verso il basso.
 - Rilasciare la tendina oscurante pieghevole nella posizione desiderata. La tendina oscurante pieghevole rimane in questa posizione.
- Apertura:*
- Ricondurre lentamente la tendina oscurante pieghevole sull'asta di chiusura (Fig. 59,4).

Protezione contro gli insetti

La protezione contro gli insetti è fissata alla tendina oscurante pieghevole. Quando si apre la protezione contro gli insetti, si apre anche la tendina oscurante pieghevole.

- Chiusura:*
- Afferrare la protezione contro gli insetti al centro dell'asta di chiusura (Fig. 59,2) e tirarla delicatamente verso il basso.
- Apertura:*
- Ricondurre lentamente la protezione contro gli insetti sull'asta di chiusura della tendina oscurante pieghevole (Fig. 59,4).



7.4.7 Tendina plissettata sulla finestra della porta d'ingresso alternativa



- ▷ Al fine di evitare che si accumuli calore sulla finestra della porta d'ingresso alternativa, in caso di fonte di calore diretta alzare leggermente la tendina plissettata (Fig. 60, 1).



1 Tendina plissettata

Fig. 60 Porta d'ingresso alternativa

7.5 Oblò

Nel veicolo sono presenti oblò dotati o meno di aerazione forzata.



- ▶ Le aperture di aerazione forzata devono rimanere sempre aperte. I dispositivi di aerazione forzata non devono mai essere coperti, p. es. con una stuoia invernale, o essere chiusi. Tenere le aerazioni forzate libere da neve e foglie.



- ▷ Gli oblò sono dotati di una protezione contro gli insetti e in caso anche con un oscurante a rullo o con una tendina oscurante pieghevole. L'oscurante a rullo ritorna autonomamente in posizione iniziale per reazione elastica, non appena viene allentato il bloccaggio. Per non danneggiare la meccanica di trazione, tenere l'oscurante a rullo e riportarla lentamente nella posizione iniziale.
- ▷ Non tenere chiuse le tende a rullo troppo a lungo, altrimenti è prevedibile un aumento dell'affaticamento del materiale.
- ▷ Quando l'oscurante a rullo o la tendina oscurante pieghevole sono completamente chiusi, in caso di irradiazione solare forte, è possibile che si crei un ristagno di calore tra l'oscurante a rullo/la tendina oscurante pieghevole e l'oblò. L'oblò può venire danneggiato. Pertanto, in caso di irradiazione solare forte, chiudere l'oscurante a rullo/la tendina oscurante pieghevole solo di 2/3. Aprire leggermente l'oblò oppure portare sulla posizione di ricircolo d'aria.
- ▷ A seconda delle condizioni atmosferiche, chiudere gli oblò in modo che non possa penetrarvi umidità.
- ▷ Non calpestare gli oblò.
- ▷ Prima della partenza chiudere gli oblò.
- ▷ Prima della partenza, controllare il bloccaggio degli oblò.



- ▷ Trattare le guarnizioni degli oblò con un prodotto per la cura della gomma almeno 1 volta all'anno.
- ▷ Per la prima ispezione annuale, smontare il telaio interno dell'oblò e stringere i raccordi filettati delle graffe di supporto. La responsabilità dei provvedimenti da attuare è delegata al possessore del veicolo.



- ▷ Quando si lascia il veicolo chiudere sempre gli oblò.

7.5.1 Oblò a scatto

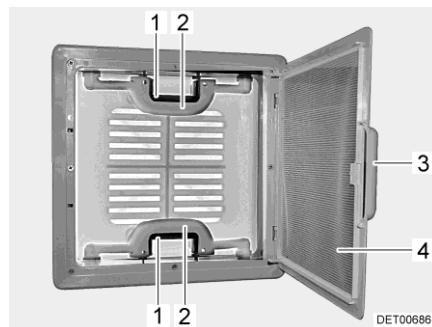

Fig. 61 Oblò a scatto

L'oblò può essere sollevato su un lato o su due lati.

- Apertura:**
- Tirare la maniglia (Fig. 61,3).
 - Ribaltare la protezione contro gli insetti (Fig. 61,4) verso il basso.
 - Premere la chiusura a scatto (Fig. 61,1) verso l'interno dell'oblò. Premere contemporaneamente verso l'alto l'oblò con la maniglia (Fig. 61,2).
 - Spingere la protezione contro gli insetti (Fig. 61,4) verso l'alto finché non si innesta.
- Chiusura:**
- Tirare la maniglia (Fig. 61,3).
 - Ribaltare la protezione contro gli insetti (Fig. 61,4) verso il basso.
 - Tirare con forza verso il basso le due maniglie (Fig. 61,2) dell'oblò, fino a quando non scattano entrambe le chiusure (Fig. 61,1).
 - Spingere la protezione contro gli insetti (Fig. 61,4) verso l'alto finché non si innesta.

**Oscurante a rullo**

A seconda della dotazione, l'oblò è provvisto di un oscurante a rullo. Per chiudere e aprire l'oscurante a rullo:

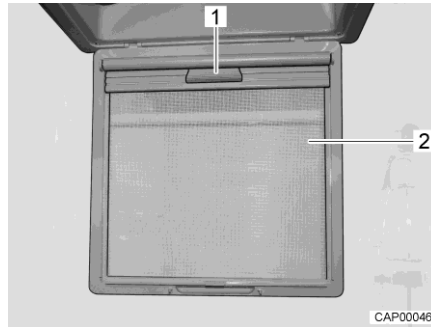

Fig. 62 Oscurante a rullo

Chiusura:

- Tirare la maniglia (Fig. 61,3).
- Ribaltare la protezione contro gli insetti (Fig. 62,2) verso il basso.
- Tirare la maniglia dell'oscurante a rullo (Fig. 62,1) verso il basso fino a farla incastrare in posizione sul lato opposto.

Apertura:

- Disimpegnare la maniglia dell'oscurante a rullo (Fig. 62,1) e riportarla lentamente nella posizione iniziale.
- Spingere la protezione contro gli insetti (Fig. 62,2) verso l'alto finché non si innesta.

Aerazione forzata

A seconda della dotazione, l'oblò è provvisto di un'aerazione forzata (Fig. 63,1). Gli oblò con aerazione forzata sono montati nel vano abitabile e nel vano WC.

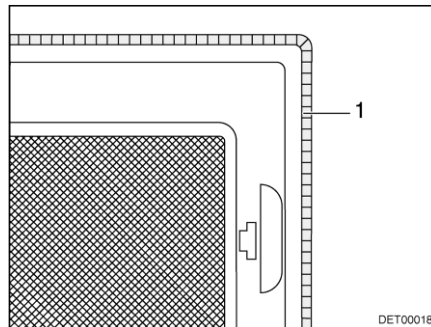

Fig. 63 Aerazione forzata

7.5.2 Oblò Heki (mini e midi)

- ▷ L'oblò Heki potrebbe danneggiarsi con velocità di marcia elevate. Pertanto si invita a non superare i 160 km/h.
- ▷ Se il veicolo deve essere trasportato: Non spostare indietro il veicolo. Altrimenti l'oblò Heki può subire danni.

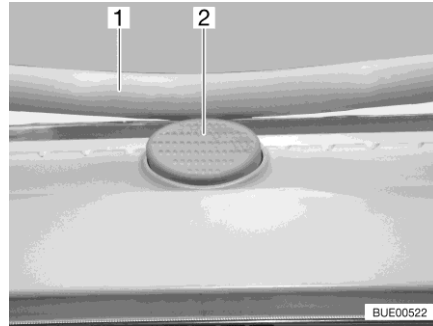

Fig. 64 Bottone di sicurezza (oblò Heki)

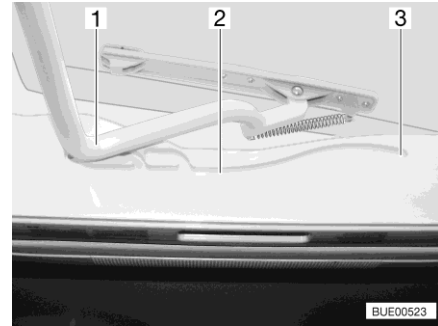

Fig. 65 Guida (oblò Heki)

L'oblò Heki viene aperto da un lato.

- Apertura:**
- Premere il bottone di sicurezza (Fig. 64,2) e tirare verso il basso la staffa (Fig. 64,1) con entrambe le mani.
 - Tirare la staffa (Fig. 65,1) nelle guide (Fig. 65,2) fino alla posizione più all'indietro (Fig. 65,3).
- Chiusura:**
- Spingere la staffa (Fig. 65,1) leggermente verso l'alto con ambedue le mani.
 - Spingere di nuovo la staffa nelle guide.
 - Premere la staffa verso l'alto con ambedue le mani, finché la staffa non poggia al di sopra del bottone di sicurezza (Fig. 64,2).

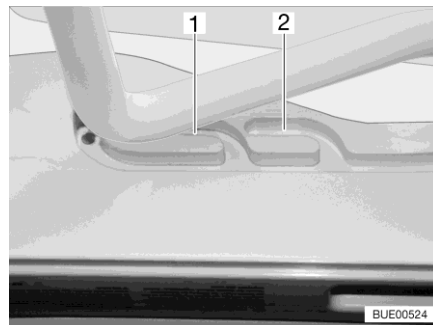

Fig. 66 Guida (posizione di ricircolo d'aria)

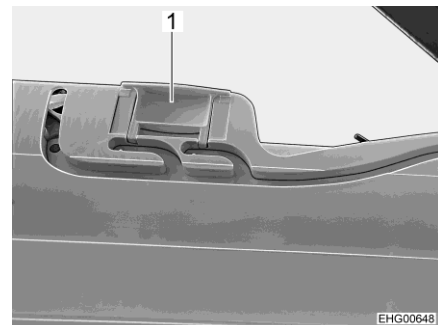

Fig. 67 Bloccaggio (posizione di ricircolo d'aria)

Posizione di ricircolo d'aria

È possibile portare l'oblò Heki in due posizioni di ricircolo d'aria: Posizione brutto tempo (Fig. 66,1) e posizione centrale (Fig. 66,2). A seconda del modello, l'oblò può essere bloccato sulla posizione centrale del suo telaio con i due chiavistelli (Fig. 67,1) di sinistra e destra.

- Premere il bottone di sicurezza (Fig. 64,2) e tirare verso il basso la staffa (Fig. 64,1) con entrambe le mani.
- Tirare la staffa nelle guide (Fig. 65,2) fino alla posizione desiderata.
- Premere la staffa leggermente verso l'alto, spingerla nella guida selezionata (Fig. 66,1 o 2) ed eventualmente bloccarla.

**Tendina oscurante pieghevole**

Per chiudere e aprire la tendina oscurante pieghevole:

- Chiusura:*
- Tirare la tendina oscurante pieghevole per la maniglia fino alla posizione desiderata e rilasciare. La tendina oscurante pieghevole rimane in questa posizione.
- Apertura:*
- Spingere lentamente la tendina oscurante pieghevole nella posizione iniziale, tenendola per l'impugnatura.

Protezione contro gli insetti

Per chiudere e aprire la protezione contro gli insetti:

- Chiusura:*
- Tirare la protezione contro gli insetti per la maniglia verso la maniglia contrapposta della tendina oscurante pieghevole.
- Apertura:*
- Premere indietro la maniglia della protezione contro gli insetti. L'arresto si sblocca.
 - Ricondurre lentamente la protezione contro gli insetti accompagnandola con la maniglia.

7.5.3 Oblò VisionStar

- ▶ Prima della partenza, assicurarsi che l'oblò sia chiuso. Altrimenti l'oblò può subire danni.



- ▷ Aprire la zanzariera a rullo e l'oscurante a rullo prima della partenza. Altrimenti, le tende a rullo possono essere danneggiate dal vento generato durante la marcia. Inoltre, così si evitano i rumori della marcia.
- ▷ Per evitare cappe di calore, non chiudere completamente l'oscurante a rullo durante il giorno.
- ▷ Se non si utilizza il veicolo, aprire l'oscurante a rullo.

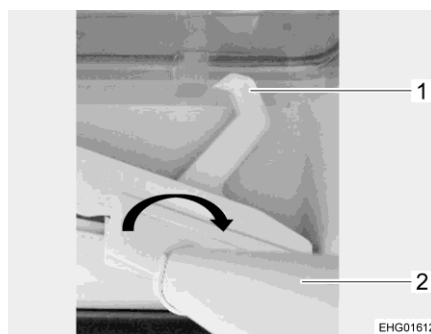

- 1 Bloccaggio
- 2 Barra trasversale

Fig. 68 Oblò VisionStar

- Apertura oblò:*
- Aprire l'oscurante a rullo e la zanzariera a rullo.
 - Afferrare la barra trasversale (Fig. 68,2) al centro e ruotarla (vedi Fig. 68, freccia). Il bloccaggio (Fig. 68,1) si disinnesta.
 - Spostare la barra trasversale fino a che l'oblò non avrà raggiunto la posizione di apertura desiderata.
 - Rilasciare la barra trasversale. L'oblò viene bloccato automaticamente.



- Chiusura oblò:*
- Afferrare la barra trasversale al centro e ruotarla (vedi Fig. 68, freccia). Il bloccaggio si sblocca.
 - Spostare la barra trasversale in direzione opposta, fino a che l'oblò non sarà completamente chiuso (o avrà raggiunto la posizione desiderata).
 - Rilasciare la barra trasversale. L'oblò viene bloccato automaticamente.

7.6 Tavoli

7.6.1 Tavolo sospeso con supporto snodabile

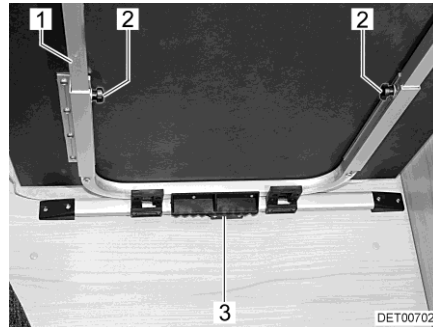

Fig. 69 Spostamento/allungamento del tavolo sospeso

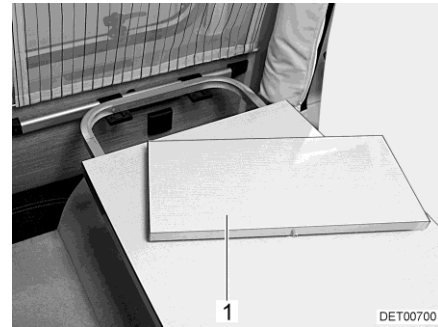

Fig. 70 Prolunga del piano del tavolo

Spostamento del tavolo in direzione di marcia:

- Sollevare il piano del tavolo in avanti.
- Spingere il tavolo avanti o indietro (in senso di marcia).
- Adagiare il piano del tavolo nella posizione desiderata e collocarlo sull'apposito piede del tavolo.

È possibile estendere la superficie di appoggio del tavolo sospeso inserendo la prolunga del piano del tavolo (Fig. 70,1).

Allungamento:

- Svitare le viti a testa cilindrica zigrinata (Fig. 69,2).
- Sollevare leggermente il piano del tavolo ed estrarlo fino all'arresto. La prolunga del tavolo (Fig. 69,1) è completamente estratta.
- Fissare il tavolo.
- Inserire la prolunga del piano del tavolo (Fig. 70,1) nella prolunga del tavolo.
- Sollevare leggermente il piano del tavolo e spingerlo all'indietro fino all'arresto.
- Stringere le viti a testa cilindrica zigrinata.

Riduzione delle dimensioni:

- Svitare le viti a testa cilindrica zigrinata (Fig. 69,2).
- Sollevare leggermente il piano del tavolo in avanti ed estrarlo.
- Rimuovere la prolunga del piano del tavolo (Fig. 70,1) e stivarla in modo sicuro.
- Sollevare leggermente il piano del tavolo e spingerlo all'indietro fino all'arresto. La prolunga del tavolo (Fig. 69,1) è completamente rientrata.
- Fissare il tavolo.
- Stringere le viti a testa cilindrica zigrinata.

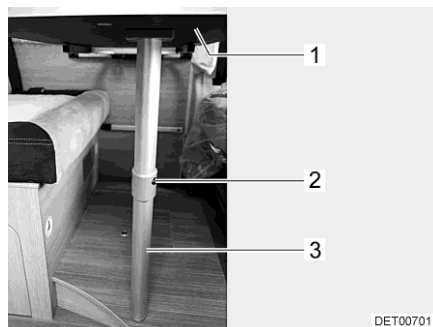

Fig. 71 Struttura di supporto letto

Il tavolo può essere utilizzato come struttura di supporto letto grazie al suo supporto snodabile.

Trasformazione in struttura di supporto letto:

- Sollevare leggermente il piano del tavolo (Fig. 71,1) in avanti.
- Premere il bottone di sbloccaggio (Fig. 71,2) e ribaltare di 90° all'indietro la parte inferiore del supporto snodabile (Fig. 71,3).
- Ribaltare verso l'alto il piano del tavolo di ca. 45° e sollevare il tavolo dal listello di supporto.
- Inserire il tavolo nel listello di supporto inferiore e collocarlo sul giunto del piede del tavolo.

7.6.2 Tavolo rialzabile

Il piano del tavolo può essere spostato in senso trasversale e longitudinale. Con la dotazione opzionale "preparazione del letto" il piano del tavolo può essere abbassato per formare la struttura di supporto letto. Tuttavia, il tavolo non ha una regolazione in altezza senza posizioni fisse. Può infatti essere regolato solamente in due posizioni (abbassato o non abbassato).



Fig. 72 Tavolo rialzabile

Spostamento del piano del tavolo in direzione longitudinale e trasversale:

- Tirare verso il basso la leva del bloccaggio del tavolo centrale (Fig. 72,1).
- Spingere il piano del tavolo nella posizione desiderata.
- Tirare verso l'alto la leva del bloccaggio del tavolo centrale.
- Tirare leggermente verso l'alto il piano del tavolo.
- Premere verso il basso il piano del tavolo fino all'arresto.

Abbassamento del piano del tavolo per formare una struttura di supporto per letto:



Portare il piano del tavolo nella posizione di partenza:

- Tirare verso l'alto il piano del tavolo fino all'arresto.
- Spingere verso il basso il piano del tavolo di circa 20 mm.

7.6.3 Tavolo con piano del tavolo ripiegabile



Fig. 73 Piano del tavolo

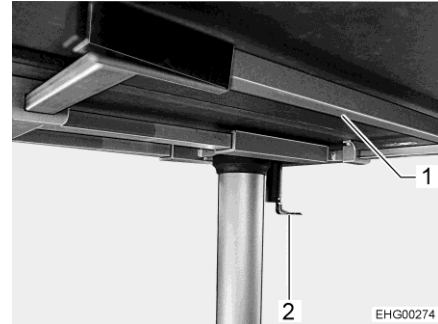

Fig. 74 Lato inferiore del tavolo

Ribaltamento della metà del piano del tavolo verso l'alto:

- Sollevare la metà mobile del piano del tavolo (Fig. 73,1), ribaltarla e posarla con cautela sull'altra metà.
- Inserire i telai di sostegno (Fig. 74,1) tavolo fino all'arresto.



- ▷ Se la metà del piano del tavolo viene ripiegata verso il basso senza estrarre il telaio di sostegno, questa può rompersi.

Ribaltamento verso il basso della metà del piano del tavolo:

- Estrarre il telaio di sostegno (Fig. 74,1) fino all'arresto.
- Ribaltare verso il basso con cautela la metà del piano del tavolo e appoggiarla sul telaio di sostegno.

Spostamento del piano del tavolo:

- Tirare verso il basso la leva di serraggio (Fig. 73,2).
- Spingere il piano del tavolo nella posizione desiderata.
- Tirare verso l'alto la leva di serraggio.



7.7 Lampade



- ▷ A seconda del modello gli interruttori luci sono disposti in modo differente. Gli interruttori luci si trovano nella zona di ingresso, in corrispondenza della lampada in questione oppure nella sua zona di illuminazione, p. es. vicino alla dinette.

7.7.1 Faretto

Nella zona notte sono montati faretti regolabili.

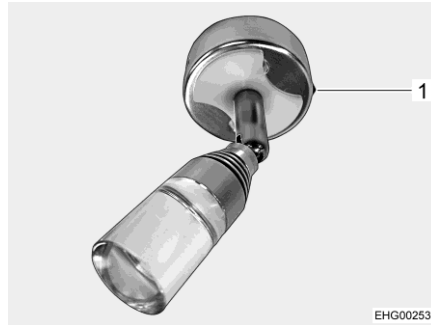

Fig. 75 Faretto

Sull'interruttore On/Off (Fig. 75,1) si possono selezionare due diverse intensità di luce.

Nella presa del faretto è integrata una presa USB.

7.7.2 Luce LED (modello I)

Le luci LED per il letto basculante sono collocate nel soffitto sopra al letto basculante.



Fig. 76 Luce LED con comando touch

Accensione/spegnimento della luce LED:

- Toccare la luce LED (Fig. 76). La luce LED è accesa.
- Toccare nuovamente la luce LED. La luce LED è spenta.



7.8 Impianto televisivo



- ▶ Prima della partenza portare lo schermo piatto e il supporto dello schermo piatto in posizione di marcia.



- ▷ Per informazioni sul funzionamento dell'impianto televisivo, fare riferimento alle istruzioni per l'uso separate del produttore.

Schermo piatto nel porta televisore

Lo schermo piatto è fissato a una base estraibile nel porta televisore sopra il frigorifero.

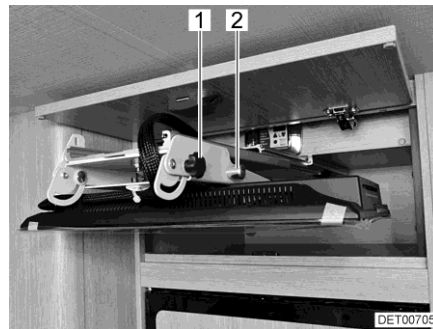

Fig. 77 Schermo piatto nel porta televisore



Fig. 78 Schermo piatto nell'ubicazione del televisore

Posizionamento dello schermo piatto nell'ubicazione del televisore:

- Aprire il porta televisore.
- Estrarre orizzontalmente lo schermo piatto dal porta televisore.
- Tenere lo schermo piatto e tirare il perno di blocco (Fig. 77,2).
- Ruotare verso il basso lo schermo piatto nella posizione desiderata. Se non è possibile muovere lo schermo piatto con facilità, svitare leggermente le manopole (Fig. 77,1) su entrambi i lati del supporto.
- Ruotare lo schermo piatto nella posizione desiderata. Serrare energicamente la manopola (Fig. 78,1).

Posizionamento dello schermo piatto in posizione di marcia:

- Ruotare lo schermo piatto fino a che si trova parallelo al frontale dell'armadio.
- Svitare leggermente le manopole (Fig. 78,1) su entrambi i lati del supporto.
- Orientare lo schermo piatto verso l'alto e tirare il perno di blocco (Fig. 77,2).
- Se lo schermo piatto è collocato nella parte superiore del supporto, rilasciare il perno di blocco (Fig. 77,2). Il perno di blocco deve incastrarsi in posizione nel foro del supporto.
- Spingere lo schermo piatto orizzontalmente fino all'arresto nel porta televisore.
- Chiudere il porta televisore.



Schermo piatto sull'armadio a muro

Lo schermo piatto è fissato internamente o esternamente all'armadio a muro su una base estraibile. La molla d'arresto può trovarsi in alto o in basso, a seconda dell'ubicazione.

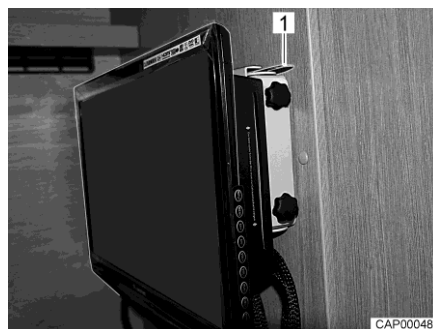

Fig. 79 Schermo piatto in posizione di marcia

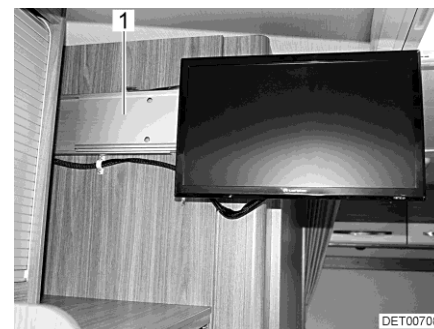

Fig. 80 Schermo piatto nell'ubicazione del televisore

Posizionamento dello schermo piatto nell'ubicazione del televisore:

- Sganciare la molla d'arresto (Fig. 79,1).
- Estrarre orizzontalmente lo schermo piatto in direzione del centro del veicolo.
- Ruotare lo schermo piatto nella posizione desiderata.

Posizionamento dello schermo piatto in posizione di marcia:

- Ruotare lo schermo piatto fino a che si trova parallelo all'armadio a muro.
- Spingere lo schermo piatto orizzontalmente finché non si innesta nel supporto (Fig. 80,1). La molla d'arresto (Fig. 79,1) scatta in posizione.

Schermo piatto sopra i sedili

Lo schermo piatto è fissato sopra il poggiatesta del sedile su una base estraibile.

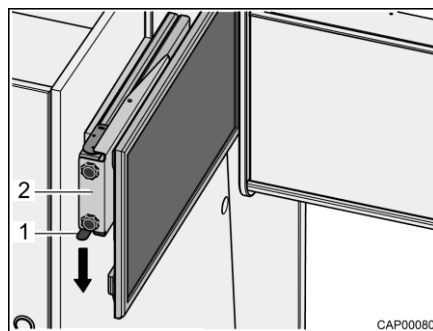

Fig. 81 Base estraibile con schermo piatto

Posizionamento dello schermo piatto nell'ubicazione del televisore:

- Premere verso il basso la molla d'arresto (Fig. 81,1) ed estrarre orizzontalmente la base estraibile (Fig. 81,2) con lo schermo piatto in direzione del centro del veicolo.
- Ruotare lo schermo piatto nella posizione desiderata. Lo schermo piatto può essere ruotato fino a che rimane visibile anche dalla zona di coda.

Posizionamento dello schermo piatto in posizione di marcia:

- Ruotare lo schermo piatto nella posizione iniziale.
- Spingere orizzontalmente verso l'interno la base estraibile (Fig. 81,2) con lo schermo piatto fino all'arresto. La molla d'arresto (Fig. 81,1) scatta in posizione.



Schermo piatto sul braccio snodato

Lo schermo piatto è fissato su un braccio snodato.

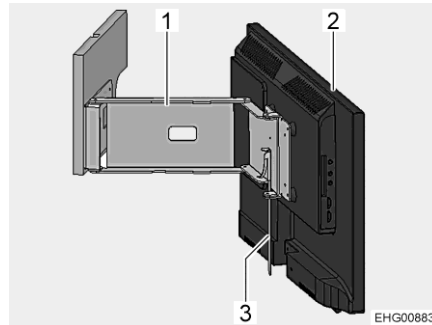

Fig. 82 Schermo piatto sul braccio snodato

Posizionamento dello schermo piatto:

- Spostare la leva (Fig. 82,3). Il braccio snodato (Fig. 82,1) è sbloccato.
- Girare lo schermo piatto (Fig. 82, 2) nella posizione desiderata.

7.9 Letti

7.9.1 Carico massimo



- ▷ Non sottoporre a carichi puntuali i letti. I dati per i carichi massimi ammissibili si riferiscono a un carico sulla superficie.

Letto	Carico assiale max in kg
Letto basculante	250
Letto mansarda	250
Letto a castello (per ogni letto)	100
Letto singolo	120
Letto ribaltabile	120
Letto trasversale in coda	250
Letto Queen	250
Letto alla francese	250
Letto ottenuto dalla trasformazione di una dinette	80



7.9.2 Letto mansarda



- ▶ Usare il letto mansarda, se la rete protettiva è montata.
- ▶ Non lasciare mai i bambini piccoli incustoditi nel letto mansarda.
- ▶ In particolare per i bambini al di sotto di sei anni, fare attenzione che non possano cadere dal letto mansarda.
- ▶ Utilizzare per i bambini lettini separati o lettini da viaggio, più idonei allo scopo.



- ▷ Non usare il letto mansarda senza materasso. Pericolo di rottura della parte in plastica!

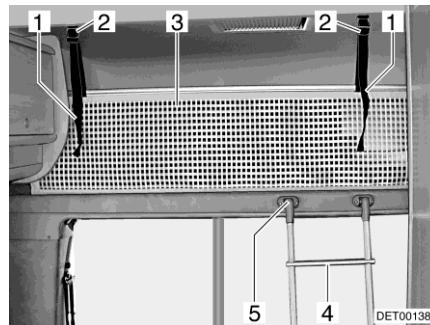

Fig. 83 Letto mansarda

Scaletta di accesso

Per salire sul letto mansarda, utilizzare la scaletta di accesso (Fig. 83,4) in dotazione ai modelli di serie.

A seconda della pianta, il supporto della scaletta di accesso può essere posizionato in diversi punti.

- Agganciare:*
- Agganciare la scalette con i longheroni nell'apposito supporto (Fig. 83,5) al diaframma della mansarda.

Rete protettiva

La rete protettiva (Fig. 83,3) è stivata sui modelli di serie tra il materasso e il telaio portamaterasso. Fissare la rete protettiva soltanto dopo che le persone si sono stese nel letto mansarda.

- Fissaggio:*
- Far innestare i nastri di sostegno (Fig. 83,1) nei supporti (Fig. 83,2) sul soffitto.



Posizione di marcia

Prima del viaggio, si consiglia di collocare il letto mansarda in posizione di marcia alzandolo.

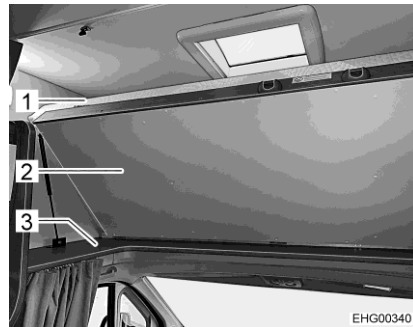

Fig. 84 Letto mansarda in posizione di marcia



Fig. 85 Letto mansarda in posizione di riposo

Portare il letto mansarda in posizione di marcia:

- Spingere verso l'alto il vano del materasso (Fig. 84,2) e il materasso (Fig. 84,1) fino all'arresto.

Portare il letto mansarda in posizione di riposo:

- Spingere contro il vano del materasso (Fig. 84,2), per sbloccare il bloccaggio.
- Abbassare il vano del materasso e il materasso (Fig. 84,1) finché il vano del materasso non poggia sul telaio laterale (Fig. 84,3).

7.9.3 Letto basculante



- ▶ Il carico massimo ammesso sul letto basculante è pari a 250 kg.
- ▶ Il carico massimo ammesso sui due letti basculanti a scomparsa di destra e sinistra (se presenti) è di 5 kg ciascuno.
- ▶ Il letto basculante non deve essere utilizzato come portabagagli. Riporvi solo le lenzuola necessarie per due persone.
- ▶ Prima della partenza accertarsi che il letto basculante sia innestato nel bloccaggio.
- ▶ Usare il letto basculante, solo se la sicura anticaduta è montata.
- ▶ Non lasciare mai i bambini piccoli incustoditi nel letto basculante.
- ▶ In particolare per i bambini al di sotto di sei anni, fare attenzione che non possano cadere dal letto basculante.
- ▶ Utilizzare per i bambini lettini separati o lettini da viaggio, più idonei allo scopo.
- ▶ Spegnere le luci di lettura sulla parte inferiore del letto basculante quando si abbassa il letto. Pericolo d'incendio!
- ▶ Spegnere le luci di lettura nel letto basculante prima di spostarlo in alto. Pericolo d'incendio!
- ▶ Modello T58: Spegnere il fornello a gas e chiudere la copertura, prima di abbassare il letto basculante in posizione notte. Pericolo d'incendio!



- ▷ Per pause prolungate e in condizioni di forte irraggiamento solare, aprire il letto basculante per evitare l'accumulo di calore.



- ▷ Il letto basculante è dotato di un bloccaggio della posizione finale superiore (chiusa).

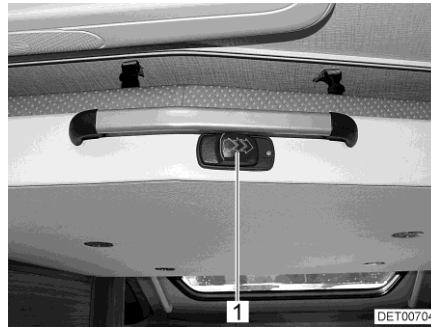

Fig. 86 Letto basculante con bloccaggio



Fig. 87 Letto basculante (modello I)

Il letto basculante si trova sopra alla dinette anteriore.

Modello I

Gli schienali del sedile del conducente e del passeggero devono essere ribaltati in avanti prima di piegare il letto basculante. Procedere come segue:

- Ruotare il sedile del conducente e del passeggero nel senso di marcia, bloccarli e spingerli indietro.
 - Sbloccare lo schienale e ribaltarli completamente in avanti.
 - Chiudere l'oscurante nella cabina di guida.
- Apertura del letto basculante:*
- Spegnerle le luci sulla parte inferiore del letto basculante.
 - Spostare il sedile del conducente e del passeggero completamente in avanti.
 - Ribaltare il cuscino dello schienale del divano.
 - Aprire il bloccaggio (Fig. 86,1).
 - Tirare in basso il letto basculante con entrambe le mani fino all'arresto.
- Chiusura del letto basculante:*
- Spegnerle le luci di lettura nel letto basculante.
 - Allentare le cinghie di arresto delle reti protettive e sistemare le reti protettive sotto il materasso.
 - Spingere il letto basculante verso l'alto fino all'arresto con ambedue le mani.
 - Accertarsi che il bloccaggio sia innestato e che durante l'innesto abbia prodotto un rumore.

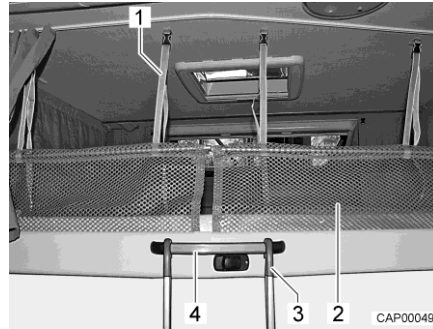

Fig. 88 Scaletta di accesso e rete protettiva

Scaletta di accesso Per salire sul letto basculante utilizzare la scaletta di accesso in dotazione ai modelli di serie.

Agganciare: ■ Appendere la scaletta di accesso (Fig. 88,3) tramite entrambe le staffe della maniglia (Fig. 88,4) al letto basculante.

Rete protettiva Le reti protettive (Fig. 88,2) con le cinghie di arresto sono sistemate sotto il materasso. Fissare le reti protettive soltanto dopo che le persone si sono stese sul letto basculante.

Fissaggio: ■ Fare innestare le cinghie di arresto (Fig. 88,1) nei supporti sul soffitto.

7.9.4 Letto a castello



- ▶ Il carico massimo ammesso sul letto a castello è pari a 100 kg.
- ▶ Usare il letto a castello superiore, se la sicura anticaduta è applicata.
- ▶ Non lasciare mai i bambini piccoli incustoditi nel letto a castello.
- ▶ In particolare per i bambini al di sotto di sei anni, fare attenzione che non possano cadere dal letto a castello.
- ▶ Utilizzare per i bambini lettini separati o lettini da viaggio, più idonei allo scopo.

A seconda del modello la zona posteriore è equipaggiata con un letto a castello. Il letto a castello può essere usato anche come garage di coda.

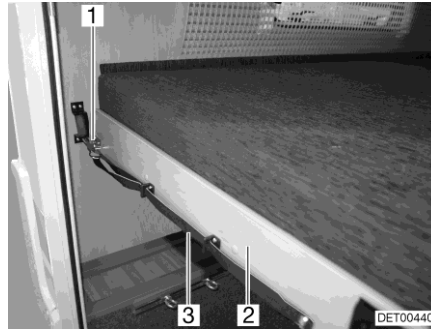

Fig. 89 Letto a castello (parte posteriore)

Trasformare il letto a castello in garage di coda:

- Tirare l'asola (Fig. 89,3) e liberare il chiavistello (Fig. 89,1).
- Tirare in avanti il telaio portamaterasso (Fig. 89,2) con il materasso finché non si innesta.

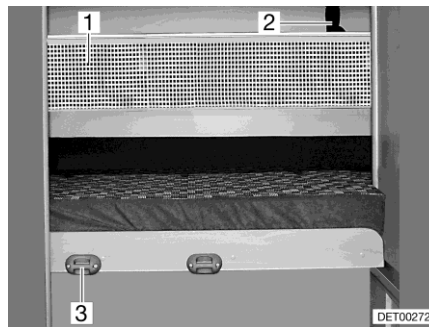

Fig. 90 Rete protettiva

Scaletta di accesso

Per salire sul letto superiore utilizzare sempre la scaletta di accesso montata di serie.

Agganciare:

- Agganciare la scaletta di accesso con i longheroni nell'apposito supporto (Fig. 90,3) al diaframma.

Rete protettiva

La rete protettiva (Fig. 90,1) è stivata sui modelli di serie tra il materasso e il telaio portamaterasso. Fissare la rete protettiva soltanto dopo che la persona si è già stesa nel letto.

Fissaggio:

- Fare innestare i nastri di sostegno (Fig. 90,2) nei supporti sul soffitto.



7.9.5 Letto fisso (molla a pressione a gas)



- ▶ Considerata la sua ridotta altezza, il letto fisso non è provvisto di protezione anticaduta. In particolare per i bambini al di sotto di sei anni, fare attenzione che non possano cadere dal letto. La responsabilità ricade sulle persone incaricate di sorvegliarli.
- ▶ Utilizzare per i bambini lettini separati o lettini da viaggio, più idonei allo scopo.



- ▷ Abbassare il telaio portamaterasso prima della partenza.
- ▷ Non caricare il letto con oggetti pesanti durante la marcia.

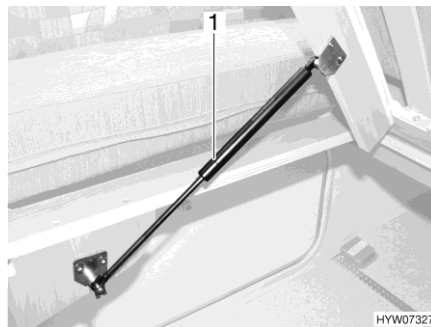

Fig. 91 Letto fisso

Sotto il letto si trova un gavone. Per riempire o svuotare il gavone dall'interno del veicolo, ribaltare il telaio portamaterasso verso l'alto.

- Apertura:*
- Sollevare il materasso davanti.
 - Sollevare il telaio portamaterasso. Le molle a gas (Fig. 91,1) mantengono il telaio portamaterasso in posizione di apertura.
- Chiusura:*
- Spingere in basso il telaio portamaterasso opponendo resistenza alle molle a gas.

7.9.6 Letto ribaltabile



- ▶ Utilizzare il letto ribaltabile solo se la rete di protezione è tesa.
- ▶ Non lasciare bambini piccoli nel letto ribaltabile senza sorvegliarli.
- ▶ In particolare per i bambini al di sotto di 6 anni, fare attenzione che non possano cadere dal letto ribaltabile.
- ▶ Utilizzare per i bambini lettini separati o lettini da viaggio, più idonei allo scopo.
- ▶ Il carico massimo ammesso sul letto ribaltabile è pari a 120 kg.
- ▶ Utilizzare il letto ribaltabile aperto solo se è assicurato con la cintura di ritegno. Altrimenti, il letto ribaltabile potrebbe ribaltarsi in alto se venisse tirato accidentalmente il bottone di sbloccaggio. Le persone nel letto ribaltabile potrebbero rimanere incastrate tra il letto e la parete del veicolo.
- ▶ Se il letto ribaltabile viene ribaltato in alto, prestare attenzione a non incastrare gli arti.



- ▷ Se il veicolo non viene utilizzato, ribaltare il letto ribaltabile in posizione orizzontale, in modo da assicurare l'aerazione del materasso. È possibile così evitare la formazione di muffa.

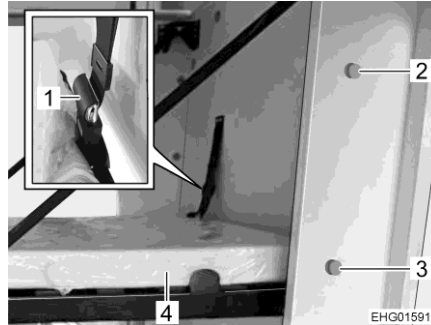

Fig. 92 Letto ribaltabile

Ribaltamento del letto ribaltabile verso il basso:

- Rimuovere i cuscini del divano unico.
- Tirare il bottone di sbloccaggio superiore (Fig. 92,2) e ribaltare in basso il letto ribaltabile (Fig. 92,4) prestando attenzione, fino a che si incastra in posizione orizzontale nel bloccaggio inferiore.
- Chiudere la cintura di ritegno (Fig. 92,1) tra il pannello laterale e il letto ribaltabile.
- Agganciare la scaletta di accesso.
- Estrarre la protezione anticaduta sotto il materasso e fissarla sul tetto o sull'armadietto in alto a sinistra.

Ribaltamento verso l'alto dei letto ribaltabile:

- Staccare la protezione anticaduta dal tetto o dall'armadietto in alto e riporla sotto il materasso.
- Rimuovere la scaletta di accesso.
- Rimuovere la coperta e i cuscini.
- Staccare la cintura di ritegno.
- Tirare il bottone di sbloccaggio inferiore (Fig. 92,3) e ribaltare il letto verso l'alto prestando attenzione. Accertarsi che nessun arto rimanga intrappolato. Il letto deve incastrarsi in posizione verticale nel bloccaggio superiore.
- Posare i cuscini sul divano unico.
- Stivare la scaletta di accesso in modo sicuro.

7.9.7 Trasformazione dei letti singoli negli angoli in superficie utile

A seconda della dotazione, i letti singoli della zona di coda possono essere trasformati in una superficie utile annessa.

- Estrarre la prolunga della mensola tra i letti.
- Inserire il cuscino aggiuntivo fornito in dotazione.



7.9.8 Base di appoggio per la salita letto in coda (A60/A132)

I modelli A60/A132 sono dotati di una base di appoggio per la salita per il letto in coda. Nella base di appoggio per la salita è integrato un vano.

Ubicazione La base di appoggio per la salita è installata nella parte destra del veicolo, sotto all'armadio guardaroba (Fig. 93,3) davanti al letto in coda.



- ▷ La porta del vano WC si trova di fronte alla base di appoggio per la salita. Se la base di appoggio per la salita è estratta solo parzialmente (posizione notte, vedere Fig. 94) è possibile aprire la porta del WC. Se invece la base di appoggio per la salita è estratta completamente al fine di accedere al vano, la porta del vano WC non può essere aperta completamente.

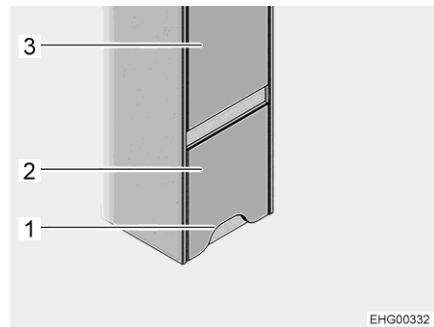

Fig. 93 Base di appoggio per la salita (chiusa)

- 1 Apertura
2 Base di appoggio per la salita
3 Armadio guardaroba

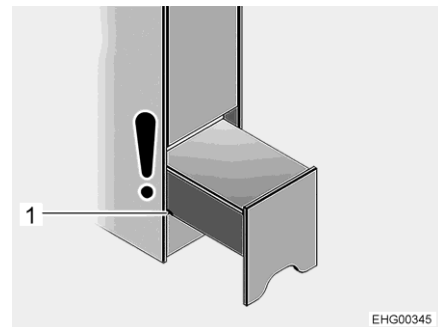

Fig. 94 Base di appoggio per la salita (posizione notte)

- 1 Prima scanalatura

Uso della base di appoggio per la salita:

- Afferrare la base di appoggio per la salita (Fig. 93,2) in corrispondenza dell'apertura (Fig. 93,1), sollevare leggermente ed estrarla fino alla prima scanalatura (Fig. 94,1) per la posizione notte.

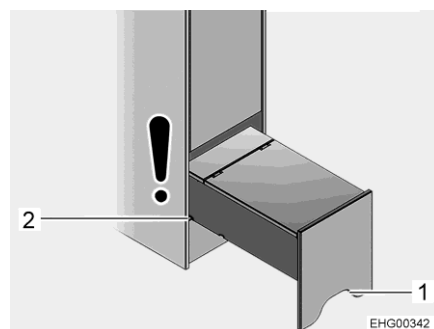

Fig. 95 Base di appoggio per la salita (completamente estratta)

- 1 Apertura
2 Seconda scanalatura

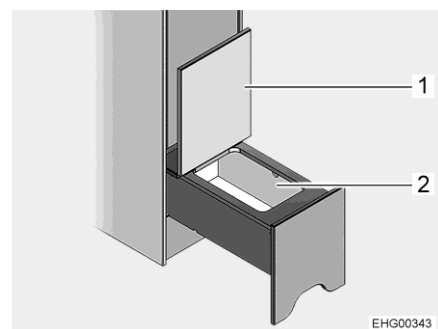

Fig. 96 Vano

- 1 Coperchio
2 Vano

Utilizzo del vano:

- Afferrare la base di appoggio per la salita in corrispondenza dell'apertura (Fig. 95,1), sollevare leggermente ed estrarla fino alla seconda scanalatura (Fig. 95,2).
- Alzare il coperchio (Fig. 96,1). È così possibile accedere al vano (Fig. 96,2).



7.10 Preparazione zona notte



- ▶ Considerata la loro ridotta altezza, le dinette non dispongono di una sicura anticaduta, neppure se vengono trasformate in letto. In particolare per i bambini al di sotto di sei anni, fare attenzione che non possano cadere dal letto. La responsabilità ricade sulle persone incaricate di sorvegliarli.
- ▶ Utilizzare per i bambini lettini separati o lettini da viaggio, più idonei allo scopo.



- ▷ A seconda del modello la dinette può variare dalla forma e posizione qui rappresentate.
- ▷ A seconda del modello, è necessario utilizzare uno o più cuscini aggiuntivi. Questi cuscini aggiuntivi non sono parte integrante dell'equipaggiamento di serie per tutti i modelli.
- ▷ Prima della trasformazione del tavolo in struttura di supporto letto: Sollevare il cuscino del divano o ribaltarlo verso l'alto, in modo che durante il movimento il piano del tavolo non urti i cuscini del divano.

7.10.1 Dinette centrale

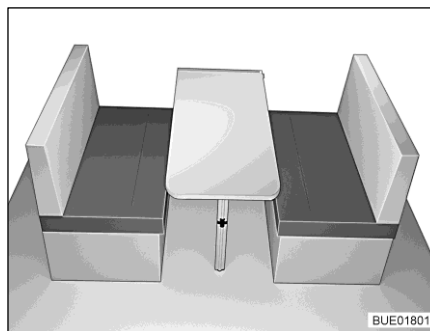

Fig. 97 Prima della trasformazione

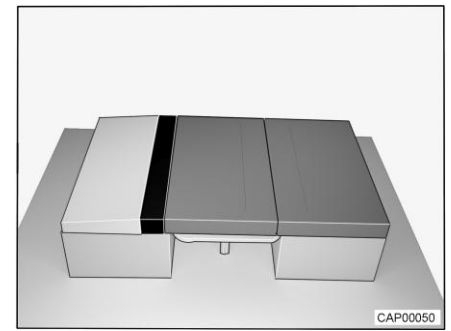

Fig. 98 Dopo la trasformazione

- Trasformazione del tavolo in struttura di supporto letto (vedi paragrafo 7.6.1)
- Rimuovere e riporre un cuscino dello schienale.
- Posare un cuscino del divano sul tavolo.
- Posare un cuscino dello schienale in piano sulla dinette.
- Posare il cuscino aggiuntivo tra il cuscino dello schienale e il cuscino del divano.



7.10.2 Sedili anteriori con divano



- ▷ Non salire sulla prolunga del cassone letto estratta. La prolunga del cassone letto potrebbe subire danni.

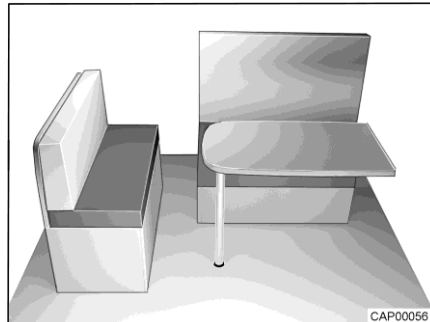

Fig. 99 Prima della trasformazione

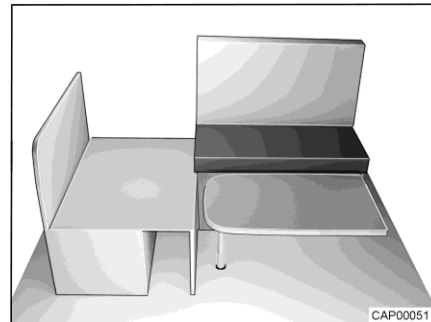

Fig. 100 Durante la trasformazione

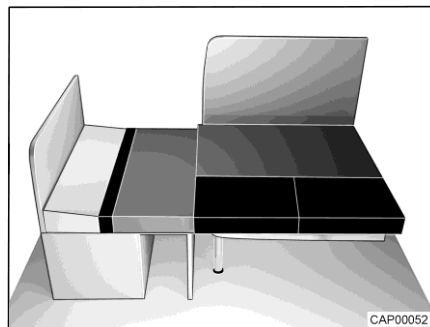

Fig. 101 Dopo la trasformazione

- A seconda del modello, inserire una piastra del pavimento aggiuntiva sul gradino per il vano conducente, per ottenere una superficie di appoggio piana.
- Rimuovere e posare a lato il cuscino dello schienale e il cuscino del divano.
- Trasformare il tavolo sospeso in struttura di supporto letto (vedi paragrafo 7.6.1).
- Ribaltamento verso l'alto la piastra del sedile del divano.
- Sollevare leggermente la prolunga del cassone letto sul divano.
- Estrarre fino all'arresto la prolunga del cassone letto sul divano.
- Ribaltamento verso il basso la piastra del sedile del divano.
- Aprire la piastra del sedile del divano.
- Posare il cuscino del divano sulla prolunga del cassone letto del divano.
- Posare il cuscino dello schienale del divano tra il cuscino del divano e la parete esterna.
- Posare il cuscino del divano dei sedili anteriori sul piano del tavolo.
- Posare due cuscini aggiuntivi corti davanti al cuscino del divano.
- Posare il cuscino aggiuntivo lungo sulla prolunga del cassone letto.



7.10.3 Sedili anteriori con sedile longitudinale



- ▷ Non salire sulla prolunga del cassone letto estratta. La prolunga del cassone letto potrebbe subire danni.

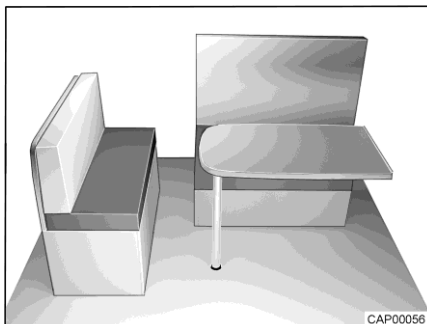

Fig. 102 Prima della trasformazione

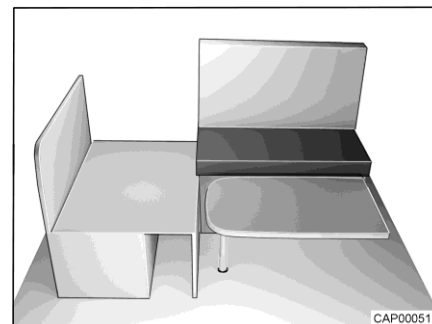

Fig. 103 Durante la trasformazione

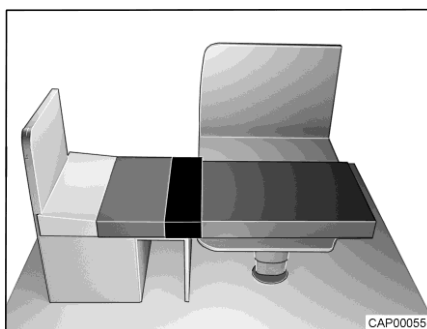

Fig. 104 Dopo la trasformazione

- Modello T: Inserire una piastra del pavimento aggiuntiva sul gradino per il vano conducente, per ottenere una superficie di appoggio piana.
- Rimuovere e posare a lato il cuscino dello schienale e il cuscino del divano del sedile longitudinale.
- Trasformare il tavolo rialzabile in struttura di supporto letto (vedi paragrafo 7.6.2).
- Ribaltare verso l'alto la piastra del sedile longitudinale.
- Sollevare leggermente la prolunga del cassone letto sul sedile longitudinale.
- Estrarre fino all'arresto la prolunga del cassone letto sul sedile longitudinale.
- Ribaltare verso il basso la piastra del sedile longitudinale.
- Aprire la piastra del sedile longitudinale.
- Posare il cuscino del divano del sedile longitudinale sulla prolunga del cassone letto.
- Posare il cuscino dello schienale del sedile longitudinale tra il cuscino del divano e la parete esterna.
- Posare il cuscino del divano dei sedili anteriori sul piano del tavolo.
- Posare il cuscino aggiuntivo sulla prolunga del cassone letto.



7.10.4 Sedili anteriori (letto extra)

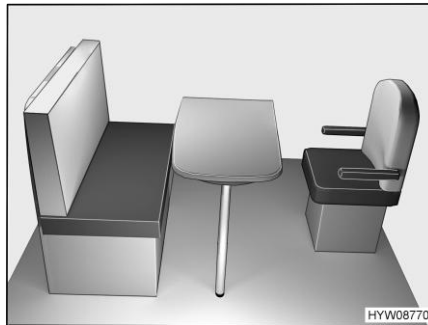

Fig. 105 Prima della trasformazione

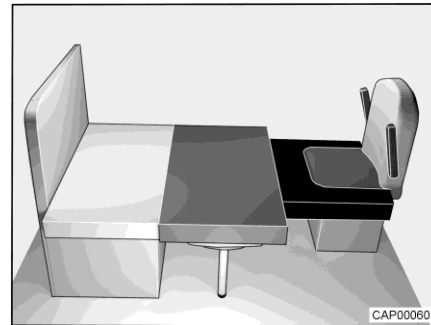

Fig. 106 Dopo la trasformazione

- Ruotare il sedile del conducente e spingerlo completamente in avanti.
- Trasformare il tavolo in struttura di supporto letto (vedi paragrafo 7.6.1).
- Tirare in avanti il cuscino del divano.
- Posare il cuscino dello schienale tra il cuscino del divano e la parete posteriore.
- Posare il cuscino aggiuntivo sul sedile del conducente.
- Se necessario, spingere di nuovo all'indietro il sedile del conducente.

7.10.5 Dinette con letto ribaltabile

La dinette descritta di seguito è presente solo in veicoli equipaggiati con un letto ribaltabile.

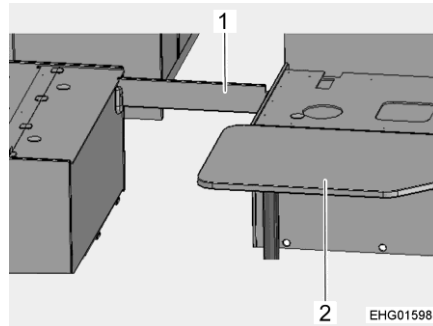

Fig. 107 Durante la trasformazione

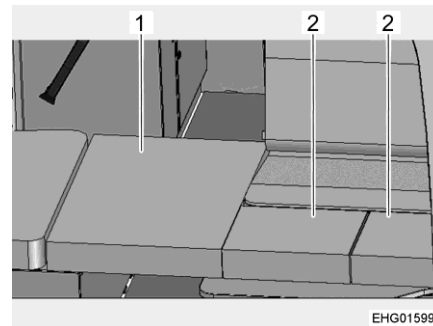

Fig. 108 Dopo la trasformazione

- Rimuovere i cuscini del divano e i cuscini dello schienale e posarli a lato.
- Trasformare il tavolo (Fig. 107,2) in struttura di supporto letto (vedi paragrafo 7.6).
- Prelevare i cuscini aggiuntivi e le tavole di sostegno dal vano.
- Ribaltare verso il basso il letto ribaltabile in posizione notte (vedi paragrafo 7.9.6).
- Applicare le tavole di sostegno (Fig. 107,1).
- Posare i cuscini del divano sui sedili e spingerli fino in fondo contro la parete.
- Posare il cuscino aggiuntivo grande (Fig. 108,1) sulla tavola di sostegno nel corridoio.
- Posare il cuscino aggiuntivo piccolo (Fig. 108,2) sul tavolo.



Panoramica del capitolo

Questo capitolo contiene indicazioni sull'impianto del gas del veicolo.

L'uso degli apparecchi funzionanti a gas nel veicolo è descritto nel capitolo 10.

8.1 Note generali



- ▶ Il gestore dell'impianto del gas è responsabile dell'esecuzione dei controlli di routine e del rispetto degli intervalli di manutenzione.
- ▶ Prima della partenza, quando si abbandona il veicolo o quando gli apparecchi a gas non vengono utilizzati, chiudere tutti i rubinetti di arresto del gas e la valvola principale di arresto della bombola del gas.
- ▶ Durante il rifornimento di carburante, durante il trasporto su traghetti o nel proprio garage, tutti gli apparecchi con funzionamento a gas devono essere spenti (a seconda della dotazione: riscaldamento, area cottura, forno, griglia, frigorifero). Pericolo di esplosione!
- ▶ Se un apparecchio funziona a gas, non accenderlo in locali chiusi (p. es. garage). Pericolo di avvelenamento e di asfissia!
- ▶ Far modificare, sottoporre a manutenzione e riparare l'impianto del gas unicamente da un'officina autorizzata.
- ▶ Prima della messa in funzione e secondo le disposizioni nazionali, è necessario fare controllare l'impianto del gas da una officina specializzata autorizzata. Ciò vale anche per i veicoli che non sono immatricolati. Lavori di modifica dell'impianto del gas devono essere immediatamente controllati da una officina specializzata autorizzata.
- ▶ È necessario controllare anche il regolatore di pressione del gas, i tubi del gas e i tubi del gas di scarico. Il regolatore di pressione del gas e i tubi del gas devono essere sostituiti secondo i termini nazionali stabiliti (al più tardi dopo 10 anni). La responsabilità dei provvedimenti da attuare è delegata al possessore del veicolo.
- ▶ Nel caso di difetto dell'impianto del gas (odore di gas, alto consumo di gas) vi è pericolo di esplosione! Chiudere immediatamente la valvola principale di arresto della bombola del gas. Aprire finestre e porte ed aerare bene.
- ▶ In caso di guasto all'impianto del gas: Non fumare, non accendere fiamme vive e non azionare dispositivi elettrici (interruttore luci, ecc.). Verificare la tenuta di parti e tubazioni contenenti gas in presenza di spray rileva-perdite. Non verificare in presenza di fiamme libere.
- ▶ Collegare ai raccordi di collegamento interni solamente gli apparecchi previsti. Non azionare alcun apparecchio al di fuori del veicolo, se collegato a un raccordo di collegamento interno.
- ▶ È vietato riscaldare durante la marcia.
- ▶ È vietato cucinare durante la marcia.
- ▶ Prima di mettere in funzione l'area cottura, provvedere ad una aerazione adeguata. Aprire finestre o oblò.
- ▶ Non utilizzare fornelli e forni a gas per il riscaldamento.



- ▶ Nel caso siano presenti diversi apparecchi a gas, è necessario che ognuno di essi sia dotato di un rubinetto di arresto del gas. Nel caso alcuni singoli apparecchi non vengano utilizzati, chiudere il rubinetto di arresto del gas corrispondente.
- ▶ I dispositivi di sicurezza antigas devono chiudere entro un minuto dallo spegnimento della fiamma. Alla chiusura si sente un leggero clic. Controllare periodicamente il corretto funzionamento.
- ▶ Gli apparecchi a gas installati sono progettati unicamente per funzionare con gas propano, gas butano o con una miscela di entrambi i gas. Il regolatore di pressione del gas, così come tutti gli apparecchi a gas integrati, è progettato per una pressione di esercizio di 30 mbar.
- ▶ Il gas propano gassifica fino a -42 °C, il gas butano solo fino a 0 °C. Al di sotto di tali temperature non vi è più pressione di gas. Il gas butano perciò non è indicato per il funzionamento invernale.
- ▶ Data la sua funzione e struttura, il vano portabombole è un ambiente accessibile dall'esterno. Le aperture di aerazione forzata previste di serie non devono essere mai coperte o chiuse. Altrimenti non sarebbe possibile deviare il gas fuoriuscito verso l'esterno.
- ▶ Non utilizzare il vano portabombole come gavone.
- ▶ Assicurare il vano portabombole affinché non vi possano accedere persone non autorizzate. Chiudere l'accesso.
- ▶ La valvola principale di arresto della bombola del gas deve essere accessibile.
- ▶ Allacciare solo apparecchi a gas (p. es. grill a gas) che sono predisposti per una pressione di funzionamento di 30 mbar.
- ▶ Il tubo del gas di scarico va collegato ermeticamente e saldamente al riscaldamento ed al camino. Il tubo del gas di scarico non deve presentare nessun difetto.
- ▶ L'uscita dei gas combustibili nell'atmosfera e l'entrata di aria fresca devono avere luogo liberamente. Tenere i camini di scarico e le aperture di aspirazione sempre sgombri e puliti (per esempio da neve e ghiaccio). Non vanno collocati mucchi di neve o teloni attorno al veicolo.

8.2 Bombola del gas



- ▶ Maneggiare bombole del gas piene o vuote all'esterno del veicolo soltanto con valvola principale di arresto chiusa e cappuccio di protezione applicato.
- ▶ Trasportare le bombole del gas solo all'interno del vano portabombole.
- ▶ Fissare le bombole del gas fissate nel vano portabombole in posizione verticale.
- ▶ Fissare le bombole del gas in modo che non possano ruotare o ribaltarsi.
- ▶ Collegare il tubo del gas privo di tensione alla bombola del gas.
- ▶ Quando le bombole non sono collegate al tubo del gas, richiuderle sempre con il cappuccio di protezione.
- ▶ Prima di rimuovere il regolatore di pressione del gas o il tubo del gas, chiudere la valvola principale di arresto della bombola.



- ▶ A seconda dell'attacco, svitare dalla bombola del gas il tubo del gas a mano o mediante una chiave speciale adatta, quindi riavvitarlo. Il collegamento sulla bombola del gas generalmente presenta una filettatura sinistra. **Non** tirare con molta forza.
- ▶ Utilizzare esclusivamente regolatori di pressione del gas speciali muniti di valvola di sicurezza e pensati per l'uso nei veicoli. Altri tipi di regolatore di pressione del gas non sono ammessi e non sono sufficienti in caso di forti sollecitazioni.
- ▶ In caso di temperature al di sotto dei 5 °C utilizzare l'impianto anti-ghiaccio (Eis-Ex) per il regolatore di pressione del gas.
- ▶ Utilizzare solamente bombole del gas da 11 kg o da 5 kg! (La capacità delle bombole del gas potrebbe variare a seconda del paese.)
- ▶ Per bombole del gas esterne usare tubi flessibili i più corti possibili (max. 150 cm).
- ▶ Non bloccare mai le aperture di aerazione situate sul pavimento, sotto le bombole.



- ▷ I collegamenti sulle bombole del gas generalmente presentano una filettatura sinistra.
- ▷ Per apparecchi a gas la pressione di alimentazione deve essere ridotta a 30 mbar.
- ▷ Collegare direttamente alla valvola della bombola il regolatore di pressione del gas a regolazione fissa dotato di valvola di sicurezza.
- ▷ Il servizio accessori mette a disposizione euro-set completi relativi alla ricarica delle bombole del gas o alle nuove bombole di gas.
- ▷ Informazioni presso il concessionario o il punto di assistenza.

Il regolatore di pressione del gas riduce la pressione del gas della bombola alla pressione di esercizio delle apparecchiature.

Il regolatore di pressione del gas è integrato nel vano portabombole. La bombola del gas viene collegata al regolatore di pressione del gas mediante un tubo per gas ad alta pressione.

I tubi per gas ad alta pressione e i relativi attacchi variano da Paese a Paese. Il servizio accessori offre le versioni e gli adattatori necessari per i rispettivi paesi.

8.3 Consumo di gas



- ▷ I dati relativi al consumo di gas dei singoli apparecchi a gas sono valori di riferimento medi.
- ▷ Il consumo di gas del fornello è indicato nelle istruzioni per l'uso separate del costruttore o sulla targhetta del modello del fornello.

Utenze	Consumo di gas in grammi/ore
Riscaldamento	ca. 170 - 490 g/h
Frigorifero	ca. 18 g/h



8.4 Come sostituire le bombole del gas



- ▶ Durante la sostituzione delle bombole del gas non fumare e non accendere nessuna fiamma viva.
- ▶ Dopo aver cambiato le bombole del gas controllare se dagli attacchi fuoriesce del gas. Allo scopo spruzzare sugli attacchi lo speciale spray rileva-perdite. Questi prodotti sono disponibili presso il servizio accessori.

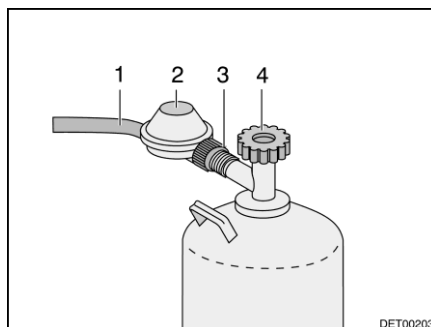
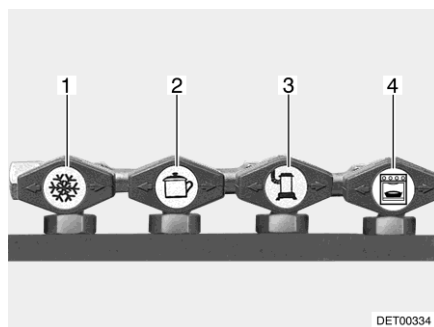

Fig. 109 Raccordo bombola del gas

- Aprire lo sportello esterno per il vano portabombole (vedi paragrafo 7.2).
- Se è disponibile una lamiera di protezione, ribaltare la lamiera.
- Chiudere la valvola principale di arresto (Fig. 109,4) della bombola del gas. Osservare la direzione della freccia.
- Tenere fermo il regolatore di pressione del gas (Fig. 109,2) e aprire il dado zigrinato (Fig. 109,3) (generalmente filettatura sinistra).
- Rimuovere il regolatore di pressione del gas con il tubo del gas (Fig. 109,1).
- Allentare le cinghie di fissaggio ed estrarre la bombola del gas.
- Piazzare la bombola piena nel vano portabombole.
- Fissare la bombola del gas con le cinghie di fissaggio.
- Collocare il regolatore di pressione del gas (Fig. 109,2) con il tubo del gas (Fig. 109,1) sulla bombola del gas e stringere forte a mano il dado zigrinato (Fig. 109,3) (generalmente filettatura sinistra).
- Se è disponibile una lamiera di protezione, ribaltare la lamiera verso l'alto.
- Chiudere lo sportello esterno (vedi paragrafo 7.2).



8.5 Rubinetti di arresto del gas



- 1 Frigorifero
- 2 Area cottura
- 3 Riscaldamento/boiler
- 4 Forno

Fig. 110 Simboli dei rubinetti di arresto del gas

Nel veicolo, tutti gli apparecchi del gas sono dotati di un rubinetto di arresto del gas (Fig. 110).

I rubinetti di arresto del gas si trovano sul frontale della cucina.

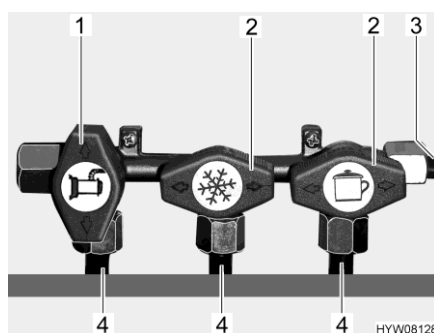

- 1 Rubinetto di arresto del gas aperto
- 2 Rubinetto di arresto del gas chiuso
- 3 Tubature del gas
- 4 Tubatura all'apparecchio a gas

Fig. 111 Posizione dei rubinetti di arresto del gas (esempio)

- Apertura:**
- Posizionare il rubinetto di arresto del gas dell'apparecchio a gas corrispondente parallelamente (Fig. 111,1) alla tubatura (Fig. 111,4) che alimenta l'apparecchio a gas.
- Chiusura:**
- Posizionare il rubinetto di arresto del gas dell'apparecchio a gas corrispondente trasversalmente (Fig. 111,2) alla tubatura (Fig. 111,4) che alimenta l'apparecchio a gas.





Panoramica del capitolo

Questo capitolo contiene indicazioni sull'impianto elettrico del veicolo.

L'uso degli apparecchi funzionanti elettricamente della struttura dell'abitacolo è descritto nel capitolo 10.

9.1 Istruzioni di sicurezza generali



- ▶ Eventuali interventi all'impianto elettrico devono essere eseguiti solo da personale specializzato.
- ▶ Tutti gli apparecchi elettrici (p. es. radiotelefoni, radiotrasmittenti, televisori oppure lettori DVD), montati successivamente nel veicolo e che vengono usati durante la marcia, devono presentare determinate caratteristiche: Queste sono il marchio CE, la verifica CEM (compatibilità elettromagnetica) e la verifica dell'impianto elettrico.
Solo così è possibile garantire la sicurezza di funzionamento del veicolo durante la marcia. Altrimenti è possibile che l'airbag scatti o che l'elettronica di bordo venga disturbata.



- ▷ Durante un temporale, staccare il collegamento a 230 V e ritirare l'antenna per proteggere gli apparecchi elettrici.



- ▷ L'interruttore principale sul pannello permette di disinserire i circuiti dell'alimentazione a 12 V. (Eccezione: riscaldamento, scalino di ingresso, lampada a soffitto centrale e impianto satellitare (se presenti) rimangono in funzione). Ciò è necessario, ad esempio, per la prova WLTP (procedura di prova internazionale per determinare le emissioni dei gas di scarico).

9.2 Definizioni

Tensione di riposo

La tensione di riposo è la tensione che la batteria possiede in stato di riposo, vale a dire che non viene usata corrente e che la batteria non viene caricata.



- ▷ Prima della misurazione picchiettare leggermente la batteria. Perciò dopo l'ultima carica o dopo l'ultimo prelievo di corrente da parte dell'utenza, attendere circa 2 ore prima di misurare la tensione di riposo.

Corrente di riposo

Alcune utenze elettriche, come p. es. l'orologio e le spie di controllo, hanno bisogno di un'alimentazione elettrica permanente; per questo vengono definite anche utenze in stand-by. Questa corrente di riposo scorre anche quando l'apparecchio è spento.

Scaricamento totale

Lo scaricamento totale della batteria può avvenire quando, a causa di utenze lasciate accese e a causa della corrente di riposo, la batteria si scarica del tutto e la tensione di riposo scende al di sotto di 12 V.



- ▷ Lo scaricamento totale della batteria è dannoso.



- Capacità** La capacità è la quantità di elettricità che la batteria può immagazzinare. La capacità delle batterie è espressa in ampereora (Ah). Generalmente viene utilizzato il cosiddetto valore K20.
- Il valore K20 indica quanta corrente è in grado di erogare una batteria in un periodo di 20 ore senza che si danneggi, oppure quanta corrente è necessaria per caricare una batteria vuota in 20 ore.
- Se una batteria è in grado di erogare p. es. per 20 ore 4 Ampere, dispone di una capacità di $4 \text{ A} \times 20 \text{ h} = 80 \text{ Ah}$.
- Se scorre più corrente, il tempo di scaricamento della batteria si riduce in modo proporzionale.
- Fattori esterni come la temperatura e l'età della batteria modificano la capacità di immagazzinamento della batteria. Le indicazioni relative alla capacità si riferiscono a batterie nuove che funzionano a temperatura ambiente.



- ▷ I dati relativi alla capacità specificano, a seconda della tecnologia della batteria, un fattore di conversione pari a 1,3 - 1,7 (questo fattore indica di quanto la capacità reale della batteria viene ridotta).

9.3 Rete di bordo a 12 V



- ▷ Per staccare **tutte** le utenze elettriche a 12 V dall'alimentazione di tensione ed evitare che la batteria dell'abitacolo si scarichi, posizionare l'interruttore staccabatteria (Fig. 114,11) sulla centralina elettrica su "Batterie Aus" (batteria Off).

Se il veicolo non è collegato all'alimentazione a 230 V o l'alimentazione a 230 V è spenta, la parte soggiorno viene alimentata dalla batteria dell'abitacolo con tensione continua a 12 V. La riserva di energia della batteria dell'abitacolo ha infatti un tempo limitato. Per questo motivo, non si devono lasciare accese a lungo le utenze elettriche, come ad esempio frigorifero o riscaldamento (ventola di ricircolo dell'aria), senza l'alimentazione a 230 V.

A riscaldamento acceso la ventola di ricircolo dell'aria viene accesa e spenta tramite una centralina del regolatore del termostato. La batteria dell'abitacolo potrebbe venire sovraccaricata se non vi è collegata l'alimentazione a 230 V.

Quando si scende dal veicolo, disinserire quante più utenze elettriche possibile, per preservare la riserva di energia della batteria dell'abitacolo. Al riguardo si possono presentare due scenari diversi:

Variante 1 (assenza breve)

Se si scende dal veicolo per poco tempo, è possibile risparmiare corrente disinserendo quelle utenze elettriche che non devono rimanere in funzione durante l'assenza (ad es. illuminazione). A tale scopo, disinserire le utenze elettriche non necessarie dai rispettivi interruttori. Il frigorifero e/o il riscaldamento possono rimanere in funzione durante assenze brevi.

Variante 2 (assenza prolungata)

Quando si scende dal veicolo per più tempo, si consiglia di disinserire la maggior parte delle utenze elettriche. Per farlo è possibile disinserire l'interruttore principale a 12 V sul pannello (vedi paragrafo 9.5.1). Attenzione: Questo disinserimento disinserisce anche il frigorifero! Il regolatore di carica del pannello solare (dotazione opzionale), la lampada a soffitto centrale, il riscaldamento, lo scalino di ingresso (non nei modelli I) e l'impianto satellitare continuano a ricevere corrente elettrica.



9.3.1 Batteria dell'abitacolo tipo AGM



- ▷ Lo scollegamento e collegamento, nonché la sostituzione della batteria dell'abitacolo devono essere svolti solamente da personale specializzato. In caso di collegamento errato e di cavi danneggiati, sussiste il pericolo di corto circuito e incendio. Per poter accedere alla batteria dell'abitacolo, su veicoli di base Stellantis è necessario smontare il sedile e il suo dispositivo di rotazione. Questi componenti sono importanti ai fini della sicurezza e devono essere installati in modo professionale servendosi di fermaviti e rispettando le coppie prescritte. In veicoli su base Ford, la copertura dei sedili della dinette vien rimossa per consentire l'accesso alla batteria dell'abitacolo.
- ▷ Iniziare il viaggio solamente con la batteria dell'abitacolo completamente carica. A tale scopo, provvedere a caricare la batteria dell'abitacolo per almeno 20 ore prima di iniziare il viaggio.
- ▷ Durante il viaggio sfruttare ogni occasione per caricare la batteria dell'abitacolo.
- ▷ Dopo il viaggio caricare completamente la batteria dell'abitacolo.
- ▷ Prima di un periodo di fermo provvisorio, ricaricare la batteria per almeno 20 ore.
- ▷ Per ricaricare la batteria dell'abitacolo utilizzare il modulo caricabile in dotazione nella centralina elettrica. In caso di carica esterna utilizzare un caricabatteria regolare, adatto al tipo di batteria e alla capacità della batteria dell'abitacolo.
- ▷ In caso di soste prolungate (4 settimane o più) separare la batteria dell'abitacolo con l'interruttore staccabatteria dalla rete di bordo da 12 V o ricaricarla regolarmente.
- ▷ Per sostituire la batteria dell'abitacolo utilizzare esclusivamente batterie dello stesso tipo e aventi le stesse specifiche della batteria originale. Utilizzare una batteria diversa solo se approvata dal produttore del veicolo.
- ▷ Prima di staccare e connettere i morsetti della batteria, spegnere il motore del veicolo e staccare l'alimentazione a 230 V e a 12 V nonché tutte le utenze elettriche. Pericolo di cortocircuito!
- ▷ Se la batteria è staccata, non inserire l'accensione. Pericolo di cortocircuito!
- ▷ Osservare le istruzioni di manutenzione e d'uso del produttore della batteria.



- ▷ La batteria non richiede manutenzione. Non richiede manutenzione significa:
 - Non è necessario controllare il livello dell'acido.
 - Non è necessario ingrassare i poli della batteria.
 - Anche una batteria che non richiede manutenzione deve essere ricaricata.
 - Raccomandazione: Eseguire un ciclo completo di carica ogni 6 - 8 settimane. Il ciclo di carica può durare dalle 24 alle 48 ore, a seconda della capacità della batteria e del caricabatteria.

Ubicazione

Veicolo di base Stellantis: Nel vano conducente sotto il sedile destro.

Veicolo di base Ford: Sotto la dinette nel vano abitabile.



Scaricamento La corrente di riposo che scorre per alimentare continuamente alcune utenze elettriche provoca lo scaricamento della batteria dell'abitacolo.



- ▷ Lo scaricamento totale della batteria è dannoso. Può causare deformazioni, sviluppo di calore e danni da deformazione termica.
- ▷ Ricaricare per tempo la batteria.

Anche una batteria dell'abitacolo completamente carica può essere scaricata completamente dalla corrente di riposo (utenze in stand-by).

In caso di temperature esterne molto basse, la capacità disponibile diminuisce.

Anche l'autoscaricamento della batteria dipende dalla temperatura. Ad una temperatura fra 20 e 25 °C la velocità di autoscaricamento è di ca. 3 % della sua capacità/mese. A temperature più elevate, la velocità di autoscaricamento aumenta: Ad una temperatura di 35 °C la velocità di autoscaricamento è di ca. 20 % della sua capacità/mese.

Una batteria vecchia non dispone più della sua piena capacità.

Più utenze elettriche sono accese e più rapidamente la riserva di energia della batteria dell'abitacolo viene consumata.



- ▷ Le utenze come la centralina elettrica stessa, il pannello, il riscaldamento, il regolatore di carica del pannello solare (se presente) e altri apparecchi consumano una ridotta corrente in standby, quindi col passare del tempo scaricano la batteria dell'abitacolo. Per questo motivo posizionare l'interruttore staccabatteria (Fig. 114,11) sulla centralina elettrica su "Batterie Aus" (batteria Off) quando il veicolo non viene utilizzato per lungo tempo.
Il regolatore di carica del pannello solare rimane in funzione. Per disattivare il regolatore di carica del pannello solare, è necessario sfilare il rispettivo fusibile (Fig. 114,10 "Solar").

9.3.2 Carica delle batterie tramite alimentazione a 230 V

Se il veicolo è collegato all'alimentazione a 230 V, la batteria dell'abitacolo e la batteria di avviamento vengono ricaricate tramite il modulo caricabile nella centralina elettrica. La batteria di avviamento viene caricata solo con una carica di mantenimento. La corrente di carica viene adattata allo stato di carica della batteria. In questo modo un sovraccarico non risulta possibile.

Per sfruttare la piena potenza del modulo caricabile nella centralina elettrica spegnere tutte le utenze elettriche durante la procedura di carica.

9.3.3 Carica delle batterie tramite il motore del veicolo (dinamo)

Quando il motore del veicolo è acceso, la batteria dell'abitacolo e la batteria di avviamento vengono ricaricate mediante l'alternatore del veicolo. Se il motore del veicolo è spento, nella centralina elettrica le batterie vengono staccate l'una dall'altra automaticamente tramite un relais. In questo modo si evita che la batteria di avviamento venga scaricata da utenze elettriche dell'abitacolo. Ciò consente di mantenere intatta la capacità di avviamento del veicolo. Lo stato di carica della batteria dell'abitacolo o della batteria di avviamento può essere visionato sul pannello di controllo.



9.3.4 Carica della batteria di avviamento



- ▶ L'acido contenuto nella batteria è velenoso e corrosivo. Evitare qualsiasi contatto con la pelle o con gli occhi. In caso di contatto, sciacquare immediatamente a fondo con abbondante acqua (pelle, occhi, indumenti, oggetti) ed eventualmente consultare un medico.
- ▶ Durante la carica con un caricabatteria esterno, vi è il pericolo di esplosioni. Se vengono applicati i morsetti dei poli, potrebbero generarsi scintille. Caricare la batteria solo in ambienti ben ventilati e lontano da fiamme vive o da possibili scintille. Durante la carica, le batterie potrebbero generare gas e rilasciarli.
- ▶ Per caricare la batteria di avviamento con un caricabatteria esterno, smontare sempre la batteria dal veicolo.
- ▶ Quando si scollega la batteria, scollegare sempre prima il polo positivo e poi il polo negativo. Procedere nell'ordine inverso per il collegamento.



- ▷ Non collegare i cavi della batteria con poli invertiti (cavo rosso -> polo positivo, cavo nero -> polo negativo).
- ▷ Se la batteria è staccata, non inserire l'accensione. Pericolo di cortocircuito!
- ▷ Prima di staccare e connettere i morsetti della batteria, spegnere il motore del veicolo e staccare l'alimentazione a 230 V e a 12 V nonché tutte le utenze elettriche. Pericolo di cortocircuito!
- ▷ Prima di caricare la batteria controllare che il caricabatteria esterno sia omologato per il tipo di batteria.
- ▷ Osservare quanto contenuto nelle istruzioni d'uso del veicolo di base e del caricabatteria.
- ▷ In caso di sovraccarico della batteria, subentrano danni irreparabili alla batteria stessa.

Ubicazione

Veicolo di base Stellantis: Nella zona piedi del sedile sinistro della cabina di guida sotto una copertura in plastica.

Veicolo di base Ford: Sotto il sedile del conducente.

Caricare con caricabatteria esterno

Quando si carica la batteria di avviamento con un caricabatteria esterno, procedere come segue (osservare le istruzioni per l'uso originali del produttore del telaio):

- Spegnere il motore del veicolo.
- Spegnere tutte le utenze elettriche.
- Disinserire l'interruttore principale a 12 V sul pannello di controllo. La spia di controllo si spegne.
- Disinserire l'interruttore staccabatteria sulla centralina elettrica.
- Estrarre la spina alla centralina elettrica.
- Spegnere tutte le utenze a gas, chiudere tutti i rubinetti di arresto del gas e la valvola principale di arresto della bombola del gas.
- Procurare l'accesso alla batteria di avviamento. Per farlo, rimuovere la copertura in plastica nella zona piedi del sedile sinistro della cabina di guida.



- Staccando i poli della batteria vi è il pericolo di cortocircuito. Per questo motivo, staccare prima il polo negativo e poi il polo positivo della batteria di avviamento.
- Smontare dal veicolo la batteria di avviamento.
- Verificare che il caricabatteria esterno sia spento.
- Collegare il caricabatteria esterno alla batteria di avviamento. Rispettare la polarizzazione: Collegare dapprima il morsetto "+" al polo positivo della batteria, poi collegare il morsetto "-" al polo negativo della batteria.
- Accendere il caricabatteria esterno.
- Per informazioni sulla durata di carica delle batterie, consultare le istruzioni per l'uso del carica-batterie utilizzato.
- Informazioni sulla potenza della batteria sono disponibili nei dati sulla batteria.
- Staccare i morsetti del caricabatteria esterno in sequenza inversa.

9.3.5 Booster di ricarica per la batteria dell'abitacolo



- ▶ Non effettuare alcun lavoro di manutenzione o riparazione sull'apparecchio. Sussiste il pericolo di scossa elettrica e di incendio.
- ▶ Se l'involucro o i cavi sono danneggiati: Non mettere in funzione l'apparecchio. Scollegare l'apparecchio di controllo dall'alimentazione elettrica.
- ▶ Accertarsi che non penetrino liquidi nell'apparecchio.
- ▶ Le parti dell'apparecchio possono diventare molto calde con l'esercizio. Non toccare l'apparecchio. Non collocare alcun oggetto sensibile al calore in prossimità dell'apparecchio.



- ▷ Come batteria dell'abitacolo utilizzare solo tipi di batteria supportati dal booster di ricarica.
- ▷ Se viene cambiato il tipo di batteria: Far regolare di nuovo e programmare il booster di ricarica presso un punto di assistenza.

Durante la marcia la batteria dell'abitacolo viene caricata tramite l'alternatore del veicolo. Eventuali oscillazioni della corrente di carica e la caduta di tensione fra l'alternatore e la batteria dell'abitacolo compromettono la potenza della batteria dell'abitacolo. Il booster di ricarica serve a mantenere costante la corrente di carica dell'alternatore e a compensare eventuali cadute di tensione.



- ▷ Il booster di ricarica è stato regolato di fabbrica sulla batteria dell'abitacolo utilizzata. Il booster di ricarica opera automaticamente non appena il pannello di controllo (LT 100) viene acceso. Quando il pannello di controllo (LT 100) è spento, anche il booster di ricarica è disattivato.

In caso di elevato sviluppo di calore, una ventola integrata fa sì che il booster di ricarica non si surriscaldi.

Ubicazioni dei fusibili dei sensori di tensione

Per le ubicazioni dei fusibili dei sensori di tensione, vedi paragrafo 9.9.1 "Fusibili 12 V".



Ubicazione del booster di ricarica

Veicolo di base Stellantis: Sotto il sedile sinistro della cabina di guida (dietro la centralina elettrica).

Veicolo di base Ford: Sotto il sedile del passeggero (dietro la centralina elettrica).

9.4 Centralina elettrica (EBL 31)



▷ Non coprire mai le feritoie di aerazione. Pericolo di surriscaldamento!



▷ A seconda del modello, i posti dei fusibili nella scatola non sono sempre tutti occupati.

▷ Per ulteriori informazioni consultare le istruzioni per l'uso separate del produttore.



Fig. 112 Ubicazione centralina elettrica (Stellantis)



Fig. 113 Ubicazione centralina elettrica (Ford)

Ubicazione

Veicolo di base Stellantis: Sotto il sedile sinistro della cabina di guida.

Veicolo di base Ford: Sotto il sedile del passeggero.

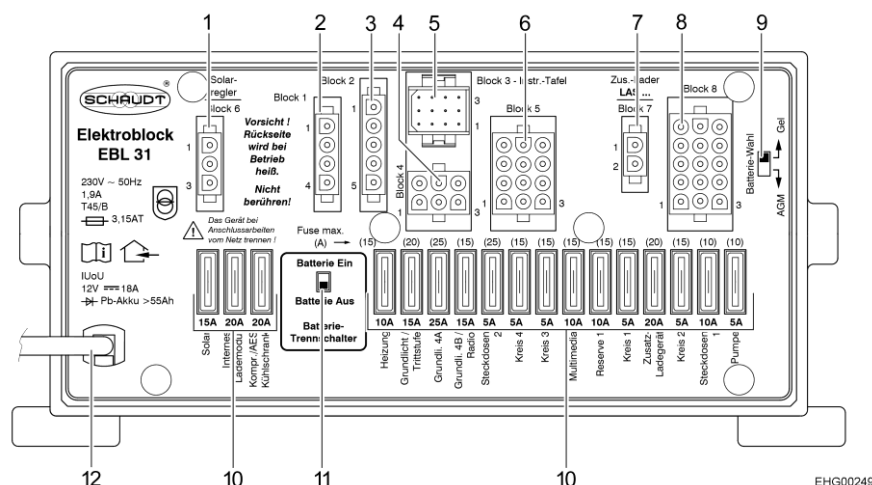

Fig. 114 Centralina elettrica (EBL 31)

- 1 Gruppo 6: Regolatore di carica del pannello solare (qualora montato)
- 2 Gruppo 1: Frigorifero
- 3 Gruppo 2: Linee comando
- 4 Gruppo 4: Riscaldamento, luce di fondo (illuminazione della zona di ingresso), scalino di ingresso
- 5 Gruppo 3: Pannello di controllo
- 6 Gruppo 5: Riserva, prese, luce di fondo
- 7 Gruppo 7: Caricabatteria supplementare
- 8 Gruppo 8: UtENZE, TV, pompa dell'acqua, riserva, multimedia, prese
- 9 Interruttore selezione batteria (Gel/AGM)
- 10 Fusibili
- 11 Interruttore staccabatteria ("Batterie Ein/Aus" (batteria "inserta/disinserta"))
- 12 Collegamento a rete 230 V~

Compiti

La centralina elettrica ha i seguenti compiti:

- La centralina elettrica carica la batteria dell'abitacolo. La batteria di avviamento riceve dalla centralina elettrica solamente una carica di mantenimento.
- La centralina elettrica controlla la tensione della batteria dell'abitacolo.
- La centralina elettrica distribuisce la corrente ai circuiti di corrente a 12 V e li protegge. Alle prese è possibile collegare apparecchi al massimo a 10 A.
- La centralina elettrica contiene collegamenti per un regolatore di carica del pannello solare, un caricabatteria supplementare così come altre funzioni di controllo e di sorveglianza.
- La centralina elettrica, a motore del veicolo spento, separa elettricamente la batteria di avviamento dalla batteria dell'abitacolo. Questo impedisce alle utenze elettriche a 12 V dell'abitacolo di scaricare la batteria di avviamento.
- L'interruttore staccabatteria nella centralina elettrica separa tutte le utenze dalla batteria dell'abitacolo.

La centralina elettrica funziona solo in collegamento con un pannello di controllo.

La corrente messa a disposizione dal modulo caricabile della centralina elettrica è limitata a 18 A e si divide in corrente di carica e corrente per le utenze.



9.4.1 Interruttore staccabatteria



- ▷ Dopo il reinserimento dell'interruttore staccabatteria: Rimettere in funzione la luce di fondo (illuminazione della zona di ingresso), lo scalino di ingresso, il riscaldamento e la riserva 4 (a seconda del modello). Inserire brevemente l'interruttore principale a 12 V. Ciò vale anche se la batteria dell'abitacolo viene staccata e ricollegata.

L'interruttore staccabatteria serve a disinserire tutte le utenze a 12 V dell'abitacolo. In tal modo si evita uno scaricamento eccessivo della batteria dell'abitacolo nei lunghi periodi di fermo del veicolo (p. es. in occasione di inattività temporanea).

Le batterie possono continuare ad essere caricate dalla centralina elettrica anche quando l'interruttore staccabatteria è disinserito.

Accensione/spegnimento:

- Spingere l'interruttore staccabatteria verso l'alto: Batteria inserita ("Batterie Ein").
- Spingere l'interruttore staccabatteria verso il basso: Batteria disinserita ("Batterie Aus").

9.4.2 Selettore batteria



- ▶ Se il selettore batteria è impostato in modo errato, può formarsi del gas tonante. Pericolo di esplosione!



- ▷ Un'errata posizione del selettore di batteria può danneggiare la batteria dell'abitacolo.
- ▷ L'impostazione di stabilimento del selettore batteria non deve essere modificata.

Ubicazione Il selettore batteria si trova sulla centralina elettrica.

9.4.3 Controllo batteria



- ▷ Quando la batteria dell'abitacolo è scarica, provvedere quanto prima a ricaricarla.

Il controllo della batteria nella centralina elettrica controlla la tensione della batteria dell'abitacolo.

Quando la tensione della batteria scende sotto i 10,5 V, il dispositivo di controllo della batteria disinserisce nella centralina elettrica tutte le utenze a 12 V.

Provvedimenti:

- Disinserire tutte le utenze elettriche non assolutamente necessarie, agendo sul relativo interruttore.
- Se necessario, inserire brevemente l'alimentazione a 12 V mediante l'interruttore principale a 12 V. Ciò è possibile solamente se la tensione della batteria è maggiore di 11 V. Se la tensione è minore di tale valore, l'alimentazione a 12 V può essere riaccesa solamente dopo che la batteria dell'abitacolo è stata ricaricata.



9.4.4 Carica della batteria

Quando il motore del veicolo è acceso, la batteria dell'abitacolo e la batteria di avviamento vengono attivate insieme tramite un relè della centralina elettrica e ricaricate mediante l'alternatore del veicolo. Se il motore del veicolo è spento, le batterie vengono staccate l'una dall'altra automaticamente tramite la centralina elettrica. In questo modo si evita che la batteria di avviamento venga scaricata da utenze elettriche dell'abitacolo. Ciò consente di mantenere intatta la capacità di avviamento del veicolo. La tensione dei poli della batteria dell'abitacolo o della batteria di avviamento può essere visionato sul pannello di controllo.

Se il veicolo è collegato tramite la presa CEE all'alimentazione a 230 V, la batteria dell'abitacolo e la batteria di avviamento vengono ricaricate tramite il modulo caricabile nella centralina elettrica. La batteria di avviamento viene caricata solo con una carica di mantenimento. La corrente di carica viene adattata allo stato di carica della batteria. In questo modo un sovraccarico non risulta possibile.

Per sfruttare la piena potenza del modulo caricabile nella centralina elettrica spegnere tutte le utenze elettriche durante la procedura di carica.

9.4.5 Abbinamento dei cavi "Predisposizione SAT"

Associazione alla centralina elettrica (EBL)

Colore filo	Segnale	Attacco
Nero	D+	Connettore multiplo fila 6 lilla
Marrone	Positivo	Gruppo 5/Pin 9 (fusibile luce di fondo 15 A)
Bianco	Negativo	Gruppo 5/Pin 12

9.5 Pannello di controllo (LT 100)

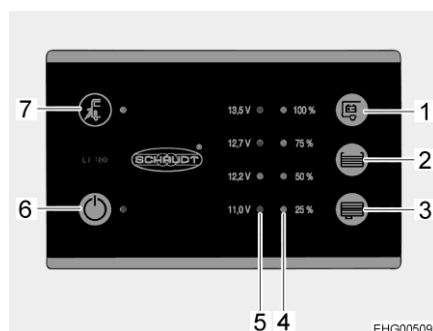



Fig. 115 Pannello di controllo (LT 100)

- 1 Tasto per interrogazione della tensione della batteria dell'abitacolo
- 2 Tasto per interrogazione del livello del serbatoio dell'acqua potabile
- 3 Tasto per interrogazione del livello del serbatoio delle acque grigie
- 4 Scala LED per indicazione del livello del serbatoio
- 5 Scala LED per indicazione della tensione della batteria
- 6 Interruttore principale a 12 V e LED verde
- 7 Simbolo collegamento a rete e LED giallo

Gli interruttori e i tasti del pannello di controllo sono tasti a sfioramento. Ciò significa che per attivarli occorre sfiorarli.

**Collegamento a rete**

Il LED giallo accanto al simbolo del collegamento a rete "" (Fig. 115,7) si accende, quando il veicolo è collegato a un'alimentazione di rete esterna. Il LED si accende anche se il pannello di controllo è spento.



- ▷ Per ragioni di sicurezza, non è possibile accendere l'interruttore principale a 12 V (Fig. 115, 6) finché il motore del veicolo è acceso. Pertanto, il pannello di controllo non può essere utilizzato durante il viaggio.

9.5.1 Interruttore principale a 12 V

L'interruttore principale a 12 V (Fig. 115,6) inserisce o disinserisce il pannello di controllo e l'alimentazione a 12 V dell'abitacolo.

Eccezione: A seconda del modello, rimangono in funzione la luce di fondo (illuminazione della zona di ingresso), il riscaldamento, l'impianto satellitare e lo scalino di ingresso (non nei modelli I).

Accensione:

- Premere l'interruttore "" (Fig. 115,6): L'alimentazione a 12 V dell'abitacolo è inserita. Il LED diventa verde.

Spegnimento:

- Premere di nuovo l'interruttore "" (Fig. 115,6): L'alimentazione a 12 V dell'abitacolo è disinserita. Il LED si spegne.



- ▷ Quando si lascia il veicolo, spegnere l'alimentazione a 12 V mediante il pannello di controllo. In questo modo si evita di scaricare inutilmente la batteria dell'abitacolo.
- ▷ Le utenze quali apparecchi di controllo (ad es. il regolatore di carica del pannello solare o il pannello di controllo) o apparecchi montati (ad es. scalino di ingresso) continuano ad assorbire corrente dalla capacità della batteria, anche se l'alimentazione a 12 V sul pannello di controllo è disinserita. Separare pertanto la batteria dell'abitacolo dalla rete di bordo da 12 V mediante l'interruttore sulla centralina elettrica, se il veicolo non viene utilizzato per un periodo prolungato.

9.5.2 Scala LED per tensione della batteria

La scala LED (Fig. 115,5) indica la tensione della batteria dell'abitacolo nel modo seguente:

- Tutti LED sono accesi: Batteria sufficientemente caricata.
- LED giallo e rosso accesi: Batteria parzialmente caricata.
- Solo LED rosso acceso: Batteria scarica.
- LED rosso lampeggiante: Batteria completamente scarica.

Indicazione della tensione della batteria:

- Premere il tasto "" (Fig. 115,1): Viene indicata la tensione della batteria dell'abitacolo.

Le seguenti tabelle permettono di interpretare correttamente lo stato di tensione della batteria dell'abitacolo visualizzato sul pannello.



Tensione della batteria (valori durante l'esercizio normale)	Veicolo in marcia (veicolo in marcia, nessun collegamento a rete)	Funzionamento batteria (veicolo fermo, nessun collegamento a rete)	Collegamento alla rete (veicolo fermo, collegamento a rete)
Inferiore a 11,0 V (LED rosso lampeggiante)	Batteria completamente scarica, carica da dinamo assente	Batteria completamente scarica	Batteria completamente scarica, carica da alimentazione elettrica assente
12,2 V oppure inferiore Pericolo di scaricamento totale (allarme batteria) (LED rosso acceso)	Rete di bordo a 12 V sovraccarica	Se le utenze sono disinserite: Batteria scarica	Rete di bordo a 12 V sovraccarica
	La batteria non viene ricaricata dalla dinamo	Se le utenze sono inserite: Batteria sovraccarica	La batteria non viene ricaricata dalla centralina elettrica, la centralina elettrica è guasta
12,7 V - 13,5 V (LED rosso, giallo e uno verde accesi)	Rete di bordo a 12 V sovraccarica ¹⁾	Settore normale	Rete di bordo a 12 V sovraccarica ¹⁾
	La batteria non viene ricaricata dalla dinamo ¹⁾		La batteria non viene ricaricata dalla centralina elettrica, la centralina elettrica è guasta ¹⁾
13,5 V (tutti i LED accesi)	La batteria viene caricata	Appare solo per breve tempo dopo che la batteria si è ricaricata	La batteria viene caricata

¹⁾ Se la tensione non sale oltre tale settore neanche dopo diverse ore di ricarica.

Tensione di riposo

La misurazione della tensione di riposo è un metodo semplice per controllare lo stato della batteria. Per tensione di riposo si intende la tensione della batteria nello stato di riposo, cioè quando non viene alimentata né prelevata corrente.

La seguente tabella permette di interpretare correttamente la tensione di riposo indicata. I valori indicati sono valori di riferimento per batterie a gel.

Indicazione LT 100	Valori tensione di riposo	Stato di carica della batteria
LED rosso lampeggiante	11,0 V oppure inferiore	Batteria completamente scarica
LED rosso e giallo accesi	11,0 V - 12,2 V	Batteria da scarica a completamente scarica
LED rosso e giallo accesi	12,2 V - 12,7 V	Batteria scarica o carica fino a circa il 50 %
LED rosso, giallo e verde inferiore accesi	12,7 V - 13,5 V	Batteria carica da circa il 50 % a completamente carica
Tutti LED sono accesi	> 13,5 V	(solo durante la carica)



▷ Lo scaricamento totale causa danni irreparabili alla batteria.



- Provvedimenti:**
- In caso di allarme batteria, spegnere tutte le utenze e ricaricare la batteria dell'abitacolo facendo viaggiare il veicolo o collegandosi ad un'alimentazione a 230 V.

9.5.3 Scala LED per livello serbatoi

La scala LED (Fig. 115,4) indica il livello del serbatoio dell'acqua potabile o del serbatoio delle acque grigie.

- Indicazione livello:**
- Premere il tasto "☰" (Fig. 115,2): Il livello di riempimento del serbatoio dell'acqua potabile è indicato dai LED accesi.
- Premere il tasto "☷" (Fig. 115,3): Il livello di riempimento del serbatoio delle acque grigie è indicato dai LED accesi.

Indicatore di livello

Indicatore LED	Livello di riempimento del serbatoio
Tutti LED sono accesi	Serbatoio pieno
3 LED accesi	Serbatoio pieno per ca. 3/4
2 LED accesi	Serbatoio pieno per ca. 1/2
1 LED acceso	Serbatoio pieno per ca. 1/4
LED inferiore lampeggiante	Serbatoio vuoto



- ▷ Per ulteriori informazioni consultare le istruzioni per l'uso separate del produttore.

9.6 Rete di bordo a 230 V



- ▶ Eventuali interventi all'impianto elettrico devono essere eseguiti solo da personale specializzato.
- ▶ Far controllare l'impianto elettrico del veicolo da un elettricista specializzato al più tardi ogni tre anni. In caso di utilizzo più frequente del veicolo, si consiglia di eseguire il controllo annualmente.

La rete di bordo a 230 V alimenta:

- le prese con contatto di terra per apparecchi a 10 A al massimo
- il frigorifero
- la centralina elettrica
- il riscaldamento elettrico

Le utenze elettriche collegate alla rete di bordo a 12 V dell'abitacolo vengono alimentate con tensione dalla batteria dell'abitacolo.

A tale scopo, collegare il più spesso possibile il veicolo ad un'alimentazione esterna a 230 V. Il modulo ricaricabile della centralina elettrica carica quindi automaticamente la batteria dell'abitacolo. Inoltre viene caricata anche la batteria di avviamento con una carica di mantenimento di 6 A.



9.6.1 Collegamento a 230 V (presa CEE)



- ▷ Sovratensioni possono danneggiare i apparecchi collegati. Possono causare sovratensioni, ad esempio, fulmini, fonti di tensione non regolate (ad es. generatori a benzina) o collegamenti elettrici su traghetti.

Requisiti per il collegamento a 230 V

- Il cavo di allacciamento, i collegamenti a spina sul punto di alimentazione e il collegamento a spina sul veicolo devono essere conformi alla IEC 60309. La designazione commerciale per i collegamenti a spina è "CEE blu".
- Utilizzare un cavo flessibile in gomma H07RN-F con sezione minima di 2,5 mm² e lunghezza massima di 25 m.
- Non sono ammessi collegamenti a spina con contatto di terra (Schuko). Non è ammessa neppure l'interposizione di adattatori CEE/Schuko.

9.6.2 Collegare ad un'alimentazione a 230 V



- ▶ L'alimentazione esterna a 230 V deve essere protetta da un RCD (30 mA).
- ▶ Srotolare completamente il cavo dal tamburo portacavi, per evitare un surriscaldamento.
- ▶ In caso di dubbio, oppure se l'alimentazione a 230 V non è disponibile, o è difettosa, contattare il costruttore dell'alimentatore.



- ▷ Il collegamento a 230 V del veicolo è dotato di un RCD.
- ▷ La scatola dei fusibili può variare dal tipo raffigurato nelle dimensioni, nel numero degli interruttori di sicurezza e nel valore di scatto degli interruttori di sicurezza. L'esecuzione della scatola dei fusibili dipende dal modello, dalla dotazione e dal Paese in cui il veicolo viene guidato.

Il veicolo può essere collegato ad un'alimentazione esterna a 230 V.

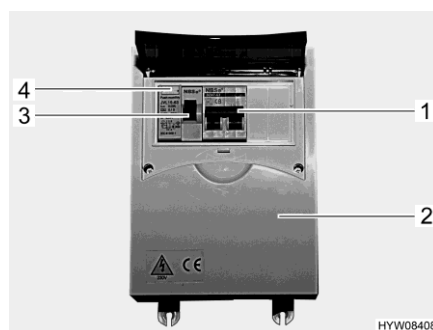

Fig. 116 Scatola dei fusibili a 230 V con interruttore di sicurezza e RCD (interruttore principale)



Fig. 117 Collegamento a 230 V al veicolo (presa CEE)

Collegamento del veicolo:

- Verificare se collegamento, tensione, frequenza e corrente dell'alimentatore sono idonei.
- Verificare se i cavi e i collegamenti sono idonei.
- Eseguire un controllo visivo dei collegamenti a spina e assicurarsi che non siano danneggiati.



- Spegnere l'RCD (interruttore principale, Fig. 116,3) nella scatola dei fusibili (Fig. 116,2).
- Aprire la copertura del collegamento a 230 V sul veicolo (Fig. 117) e inserire l'innesto rapido. Verificare che il nasello di innesto del coperchio ribaltabile teso a molla sia innestato.
- Inserire la spina del cavo di allacciamento nella presa del dispositivo per l'alimentazione elettrica. Verificare che il nasello di innesto del coperchio ribaltabile teso a molla sia innestato anche in questo caso.
- Accendere l'RCD (interruttore principale, Fig. 116,3) nella scatola dei fusibili.

Controllo RCD:

- Se il veicolo è collegato all'alimentazione a 230 V, premere il tasto di controllo (Fig. 116,4) dell'RCD (Fig. 116,3) nella scatola dei fusibili (Fig. 116,2). L'RCD deve scattare.
- Riaccendere l'RCD (Fig. 116,3).

Scollegamento del collegamento:

- Spegnere l'RCD (interruttore principale, Fig. 116,3) nella scatola dei fusibili (Fig. 116,2).
- Sganciare il nasello di innesto sull'alimentatore e sfilare la spina del cavo di collegamento dalla presa.
- Sganciare il nasello di innesto sul veicolo, tirare l'innesto rapido e chiudere la copertura del collegamento a 230 V.

9.7 Router LTE-WLAN



Fig. 118 Router LTE-WLAN

Il veicolo dispone di un router LTE-WLAN, un'antenna interna e una esterna. La larghezza di banda (velocità di upload e download) e il volume dei dati dipendono dalla tariffa dell'utente, dal fornitore della rete e dalla posizione del veicolo.



- ▷ Ulteriori informazioni sul funzionamento sono disponibili nelle istruzioni per l'uso separate del sistema WLAN.



9.8 Impianto ad energia solare



- ▶ Modifiche al cablaggio o ai fusibili possono causare problemi e compromettere la sicurezza. Qualsiasi modifica non autorizzata invaliderà la garanzia.

Sul tetto del veicolo sono montati pannelli solari che servono per generare energia elettrica. Dietro la centralina elettrica e il booster di ricarica è montato il regolatore di carica del pannello solare che è comandato e ottimizzato per la procedura di ricarica della batteria.

Se l'interruttore principale a 12 V e l'interruttore staccabatteria sulla centralina elettrica sono disinseriti, il regolatore di carica del pannello solare rimane attivo. Per disattivare il regolatore di carica del pannello solare, è necessario sfilare il rispettivo fusibile (Fig. 114, 10 "Solar").



- ▷ Al momento della consegna, il regolatore di carica del pannello solare è regolato all'impostazione di fabbrica. Al momento della configurazione iniziale, è necessario cambiare il tipo di batteria da Gel a AGM dall'app.

Configurazione iniziale

Prima della messa in funzione iniziale, l'impianto ad energia solare deve essere installato come specificato nella guida rapida allegata. Per informazioni dettagliate e opzioni di impostazione, scansiona il codice QR nella guida rapida. Durante la configurazione, assegnare una password complessa e personale per impedire accessi non autorizzati.

Avvertenze sul funzionamento

Per poter utilizzare l'impianto ad energia solare nel modo più efficiente possibile, osservare le avvertenze riportate di seguito.

- Evitare zone ombreggiate. Parcheggiare il veicolo in modo che i pannelli solari siano esposti il meno possibile alle ombre degli edifici o degli alberi. Prestare attenzione che le parti supplementari non proiettino ombre sui pannelli solari.
- Provvedere ad un'aerazione adeguata. Temperature alte possono ridurre l'efficienza dei pannelli solari, in quanto aumentano la resistenza elettrica.
- Controllare regolarmente lo stato delle batterie collegate. La capacità delle batterie ha un forte influsso sull'efficienza del sistema.
- Tenere sotto controllo la produzione di energia e la potenza di carica, per essere in grado di reagire tempestivamente in caso di calo di potenza.



- ▷ Osservare le indicazioni relative alla cura nel paragrafo 12.1.8.

9.9 Fusibili



- ▶ Sostituire i fusibili difettosi solo dopo aver identificato e rimosso la causa del guasto.
- ▶ Sostituire i fusibili difettosi solo se l'alimentazione elettrica è spenta.
- ▶ Non è consentito sostituire autonomamente i fusibili avvitati. Per la sostituzione rivolgersi ad un'officina specializzata autorizzata.
- ▶ Non bypassare o riparare mai i fusibili.
- ▶ Sostituire i fusibili difettosi sempre e solo con fusibili nuovi dello stesso valore.



9.9.1 Fusibili 12 V

Le utenze dell'abitacolo allacciate all'alimentazione a 12 V sono protette da propri fusibili. I fusibili sono accessibili in diverse ubicazioni del veicolo.

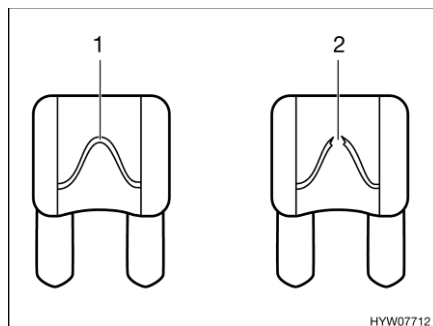

- 1 Elemento fusibile non danneggiato
- 2 Elemento fusibile interrotto

Fig. 119 Fusibile a 12 V

È possibile riconoscere un fusibile intatto a 12 V dall'elemento fusibile non danneggiato (Fig. 119,1). Se l'elemento fusibile è interrotto (Fig. 119,2), cambiare il fusibile.

Prima di sostituire i fusibili, apprendere la funzione, il valore e il colore dei fusibili interessati dalle indicazioni seguenti. Quando si sostituiscono i fusibili, utilizzare unicamente fusibili con i valori indicati successivamente.

Fusibili sulla batteria di avviamento

I fusibili sono montati vicino alla batteria di avviamento. Nei veicoli di base Stellantis, alla batteria di avviamento si accede dal vano piedi del sedile sinistro della cabina di guida, sotto una copertura e nei veicoli su base Ford da sotto il sedile del conducente.

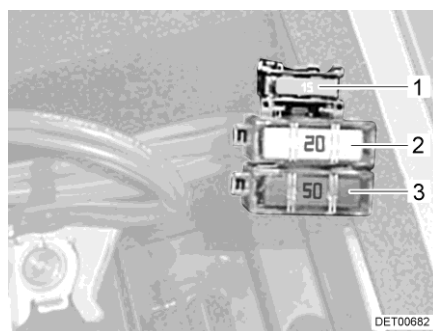

- 1 Fusibile piatto 15 A/blu (relè di comando)
- 2 Fusibile piatto Jumbo 20 A/giallo (prefusibile frigorifero)
- 3 Fusibile piatto Jumbo 50 A/rosso (protezione batteria di avviamento)

Fig. 120 Fusibili sulla batteria di avviamento senza booster di ricarica

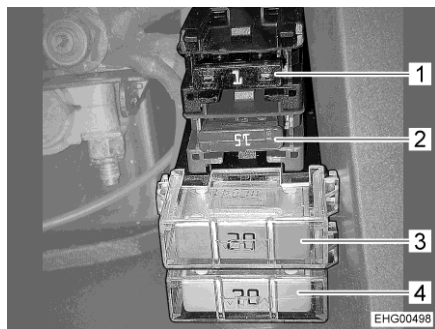

- 1 Fusibile piatto 1 A/nero
(rilevatore di tensione della batteria di avviamento)
- 2 Fusibile piatto 15 A/blu
(relè di comando)
- 3 Fusibile piatto Jumbo 20 A/giallo
(batteria di avviamento per frigorifero)
- 4 Fusibile piatto Jumbo 70 A/beige
(protezione batteria di avviamento)

Fig. 121 Fusibili sulla batteria di avviamento con booster di ricarica

Nei modelli I, sulla batteria di avviamento è montato anche il fusibile per lo specchietto esterno.

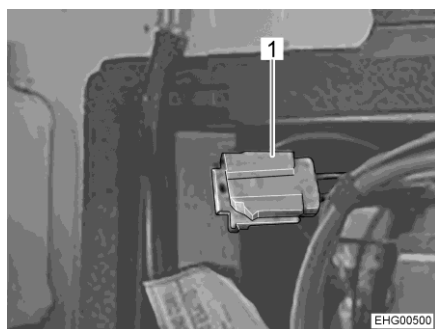

- 1 Fusibile piatto 1 A/giallo
(comando e riscaldamento specchietti esterni)

Fig. 122 Fusibile per specchietti esterni

Fusibili sulla batteria dell'abitacolo

Nei veicoli di base Stellantis i fusibili sono montati nella console del sedile destro della cabina di guida e nei veicoli di base Ford sotto la dinette nel vano abitabile.

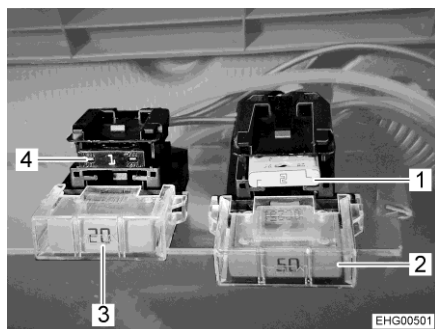

- 1 Fusibile piatto 2 A/grigio
(rilevatore di tensione EBL)
- 2 Fusibile piatto Jumbo 50 A/rosso
(protezione batteria dell'abitacolo)
- 3 Fusibile piatto Jumbo 20 A/giallo
(batteria dell'abitacolo per frigorifero)
- 4 Fusibile piatto 1 A/nero
(rilevatore di tensione batteria dell'abitacolo)

Fig. 123 Fusibili sulla batteria dell'abitacolo con booster di-ricarica (Stellantis)

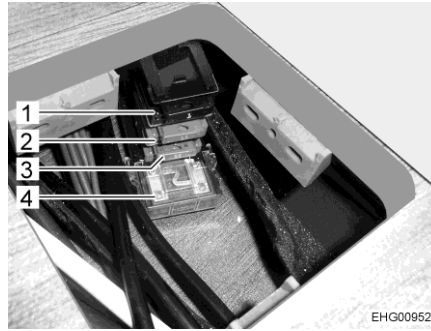

- 1 Fusibile piatto 1 A/nero (rilevatore di tensione batteria dell'abitacolo)
- 2 Fusibile piatto 15 A/blu (circuito di carica batteria di avviamento)
- 3 Fusibile piatto 15 A/blu (relè di comando)
- 4 Fusibile piatto Jumbo 50 A/rosso (sicura batteria di avviamento)

Fig. 124 Fusibili sulla batteria di batteria dell'abitacolo con booster di ricarica (Ford)

Fusibili accanto alla centralina elettrica

Nei veicoli di base Stellantis i fusibili sono montati nella console del sedile sinistro della cabina di guida e nei veicoli di base Ford sotto il sedile del passeggero.

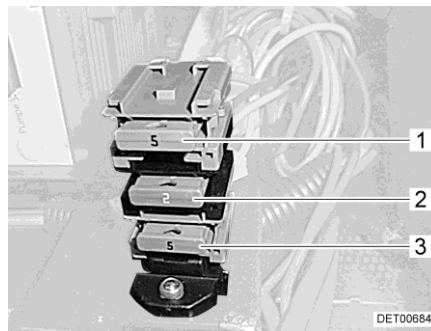

- 1 Fusibile piatto 5 A/beige (luci di ingombro laterali)
- 2 Fusibile piatto 2 A/grigio (comando D+)
- 3 Fusibile piatto 5 A/beige (luci di ingombro laterali)

Fig. 125 Fusibili accanto alla centralina elettrica (Stellantis)



- 1 Fusibile piatto 2 A/grigio (router WLAN)
- 2 Fusibile piatto 5 A/beige (predisposizione per pannello solare)
- 3 Fusibile piatto 10 A/rosso (impianto satellitare)
- 4 Fusibile piatto 5 A/beige (luci di ingombro laterali)
- 5 Fusibile piatto 2 A/grigio (Comando D+)
- 6 Fusibile piatto 5 A/beige (Luci di ingombro laterali)

Fig. 126 Fusibili accanto alla centralina elettrica (Ford)

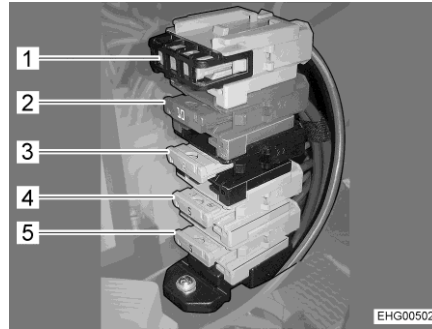

Fig. 127 Fusibili accanto alla centralina elettrica con predisposizione per pannello solare e impianto satellitare

- 1 Fusibile piatto 5 A/beige (predisposizione per pannello solare)
- 2 Fusibile piatto 10 A/rosso (impianto satellitare)
- 3 Fusibile piatto 2 A/grigio (comando D+)
- 4 Fusibile piatto 5 A/beige (luci di ingombro laterali)
- 5 Fusibile piatto 5 A/beige (luci di ingombro laterali)

Fusibile sul montante B (Stellantis)

Sul montante B sul lato destro del veicolo è ubicato il fusibile per il segnale positivo "Accensione inserita, veicolo".

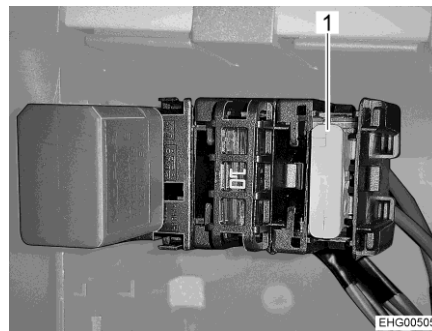

Fig. 128 Fusibile sul montante B, lato destro del veicolo (Stellantis)

- 1 Fusibile piatto 2 A/grigio (segnale positivo "Accensione inserita, veicolo")

Nei modelli A, T e V, il fusibile è montato dietro un rivestimento in plastica, nei modelli I dietro l'altoparlante.

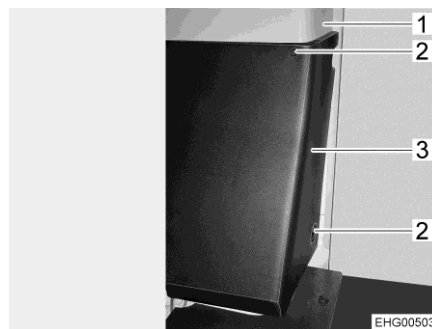
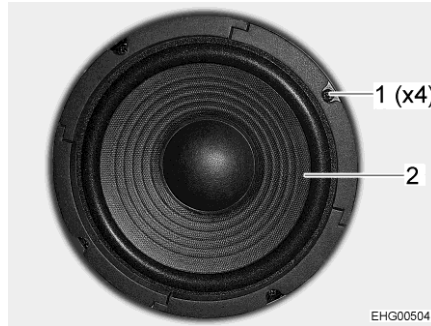

Fig. 129 Copertura in plastica per modelli A, T e V

- 1 Montante B
- 2 Vite
- 3 Copertura in plastica

Sostituzione del fusibile nei modelli A, T e V:

- Sul montante B (Fig. 129,1) svitare le 2 viti (Fig. 129,2) e rimuovere con cautela la copertura in plastica (Fig. 129,3).
- Sostituire il fusibile (Fig. 128,1).
- Posizionare la copertura in plastica sul montante B e fissarla con le 2 viti.



- 1 Vite
- 2 Altoparlante

Fig. 130 Altoparlante nei modelli I

Sostituzione del fusibile nei modelli I:

- Svitare le 4 viti (Fig. 130,1) e smontare con cautela l'altoparlante (Fig. 130,2).
- Sostituire il fusibile (Fig. 128,1).
- Posizionare l'altoparlante e fissarlo con le 4 viti.

Fusibile sul montante B (Ford)

Sul montante B, dietro al sedile del conducente, è installato un portafusibili, ad esempio per il fusibile per il segnale positivo "accensione inserita, veicolo" (fusibile piatto 2 A/grigio).

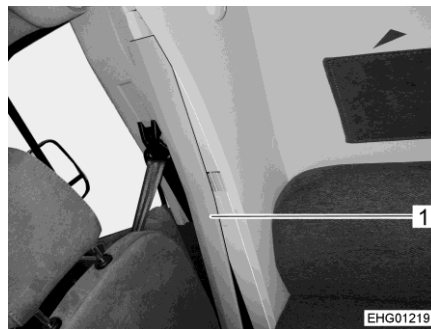

Fig. 131 Rivestimento montante B (Ford)

Il portafusibili è installato sulla parete di raccordo. Per procedere alla sostituzione di un fusibile è necessario rimuovere il rivestimento (Fig. 131,1) del montante B.



In caso di veicoli con guida a sinistra, il portafusibili è installato nel montante B sinistro.

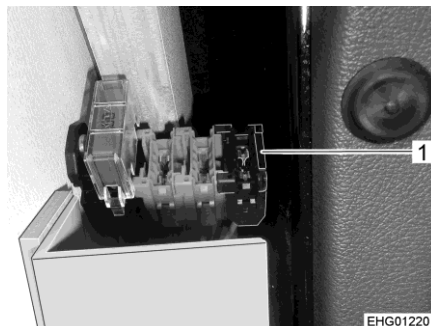

Fig. 132 Portafusibili, veicoli con guida a sinistra (Ford)

Sostituzione dei fusibili nei veicoli con guida a sinistra (Ford):

- Rimuovere il rivestimento del montante B (Fig. 131,1). A tale scopo, staccare la chiusura in velcro e rimuovere i collegamenti a vite.
- Sostituire il fusibile nel portafusibili (Fig. 132,1).
- Rimontare il rivestimento del montante B richiudendo la chiusura a velcro e rimontando i collegamenti a vite.

Nei veicoli con guida a destra, il portafusibili è installato nel montante B destro.



Fig. 133 Portafusibili, veicoli con guida a destra (Ford)

Sostituzione dei fusibili nei veicoli con guida a destra (Ford):

- Rimuovere il rivestimento del montante B (Fig. 131, 1). Staccare la chiusura a velcro e rimuovere i collegamenti a vite.
- Sostituire il fusibile nel portafusibili (Fig. 133).
- Rimontare il rivestimento del montante B richiudendo la chiusura a velcro e rimontando i collegamenti a vite.

Fusibile della toilette Thetford

Nella toilette è montato un fusibile autoresettante che non richiede manutenzione.



9.9.2 Scatola dei fusibili a 230 V



- ▷ Controllare l'RCD per ogni collegamento con alimentazione a 230 V almeno ogni 6 mesi.



- ▷ La scatola dei fusibili può variare dal tipo raffigurato nelle dimensioni, nel numero degli interruttori di sicurezza e nel valore di scatto degli interruttori di sicurezza. L'esecuzione della scatola dei fusibili dipende dal modello, dalla dotazione e dal Paese in cui il veicolo viene guidato.

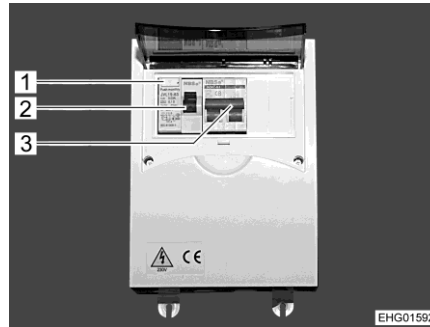

- 1 Tasto di controllo
- 2 RCD (interruttore principale)
- 3 Interruttore di sicurezza

Fig. 134 Scatola dei fusibili a 230 V con interruttore di sicurezza e RCD (interruttore principale)

Un RCD disattiva l'impianto elettrico in caso di superamento della corrente di guasto di 30 mA. L'RCD funge anche da interruttore principale. La rete di bordo a 230 V è protetta da un interruttore di sicurezza collegato in serie (10 A) (Fig. 134,3).

- Controllo RCD:**
- Se il veicolo è collegato all'alimentazione a 230 V, premere il tasto di controllo (Fig. 134,1). L'RCD (Fig. 134,2) deve scattare.

Ubicazione A seconda del modello e dell'equipaggiamento, il fusibile da 230 V può essere montato:

- Nell'armadio guardaroba
- Nel cassonetto del sedile longitudinale





Panoramica del capitolo

Questo capitolo contiene indicazioni sugli apparecchi montati nel veicolo.

Le indicazioni concernono unicamente l'uso degli apparecchi montati.

Per ulteriori informazioni sugli apparecchi montati consultare le istruzioni per l'uso separate degli apparecchi montati.

10.1 Note generali



- ▷ Per motivi di sicurezza i pezzi di ricambio degli apparecchi di riscaldamento devono essere conformi alle indicazioni del produttore e da esso certificati come pezzi di ricambio. I pezzi di ricambio devono essere montati unicamente dal produttore dell'apparecchio o da un'officina specializzata autorizzata.



- ▷ Per ulteriori informazioni consultare le istruzioni per l'uso separate del relativo apparecchio montato.

A seconda della versione, il veicolo è dotato di apparecchi montati quali riscaldamento/boiler, area cottura e frigorifero.

In queste istruzioni per l'uso sono descritti solo l'uso e le particolarità degli apparecchi montati.

Prima di mettere in funzione un apparecchio montato e funzionante a gas è necessario aprire la valvola principale di arresto della bombola del gas e il rubinetto di arresto del gas corrispondente.

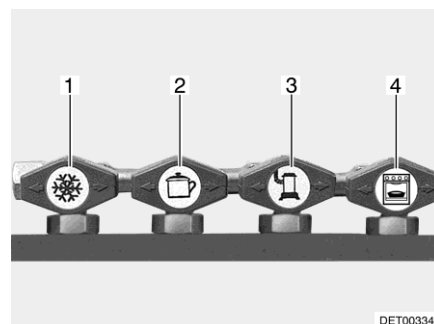

- 1 Frigorifero
- 2 Area cottura
- 3 Riscaldamento/boiler
- 4 Forno

Fig. 135 Simboli dei rubinetti di arresto del gas



10.2 Riscaldamento/preparazione acqua calda

Mediante il riscaldamento è possibile riscaldare il vano interno del veicolo (riscaldando l'aria), nonché l'acqua sanitaria (funzione boiler). Le seguenti indicazioni sono valide anche nel caso in cui il riscaldamento venga utilizzato solo come boiler.



- ▶ Non lasciar mai fuoriuscire gas incombusto per pericolo di esplosione.
- ▶ Durante il rifornimento di carburante, durante il trasporto su traghetti e quando il veicolo è in garage non azionare mai al suo interno il riscaldamento con funzionamento a gas. Pericolo di esplosione!
- ▶ I gas di scarico del riscaldamento possono causare intossicazioni in ambienti chiusi (p. es. garage, officine, traghetti). Se il motorcaravan viene parcheggiato in ambienti chiusi:
 - Spegnere il riscaldamento dal quadretto di comando.
 - Disattivare il timer/la funzione timer.
- ▶ Non utilizzare l'apparecchio in luoghi in cui si possono generare vapori infiammabili o polvere, p. es. vicino a stazioni di servizio, depositi di carburante, carbone, legno, frumento o simili.
- ▶ Non usare lo spazio disponibile dietro e sopra il riscaldamento come ripostiglio.
- ▶ L'acqua sanitaria può essere riscaldata a 65 °C. Pericolo di scottatura!



- ▷ Quando si accende il riscaldamento ad aria calda, la ventola di ricircolo dell'aria viene attivata automaticamente, e rimane costantemente in funzione. La batteria dell'abitacolo è perciò estremamente sollecitata, se il veicolo non è collegata con un'alimentazione esterna a 230 V. Fare attenzione, perché la riserva di energia della batteria dell'abitacolo è limitata.
- ▷ Non far mai funzionare il sistema di preparazione dell'acqua calda senza acqua.
- ▷ Svuotare il serbatoio dell'acqua sanitaria del riscaldamento in caso di pericolo di gelo, qualora il sistema di preparazione dell'acqua calda non sia in funzione.
- ▷ Utilizzare il sistema di preparazione dell'acqua calda alla massima temperatura solamente quando è necessaria una grande quantità di acqua calda. In questo modo l'apparecchio viene protetto dal rischio di calcificazione.



- ▷ Non utilizzare l'acqua riscaldata mediante riscaldamento come acqua potabile.
- ▷ Far funzionare al massimo il riscaldamento a intervalli regolari (almeno ogni 3 mesi) per alcuni minuti, per rimuovere la condensa. In questo modo è possibile evitare eventuali odori spiacevoli.

Prima messa in servizio

Quando il riscaldamento viene acceso per la prima volta, si sviluppa brevemente fumo ed odore. Mettere subito l'interruttore di comando del riscaldamento in posizione di massimo. Aprire finestre e porte ed aerare bene. Il fenomeno termina dopo breve tempo.



10.2.1 Modelli con camino di scarico sul lato destro del veicolo



- ▶ Quando la tenda veranda è installata ed il riscaldamento lavora con funzionamento a gas, è possibile che i gas di scarico del riscaldamento si condensino nel vano veranda. Pericolo di asfissia! Provvedere ad un'aerazione adeguata.

10.2.2 Interruttore di sicurezza

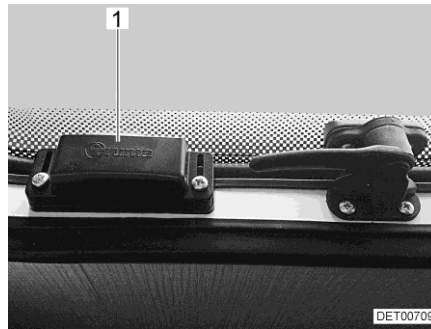

Fig. 136 Interruttore di sicurezza

In veicoli in cui il camino di scarico del riscaldamento è posizionato sotto una finestra apribile, quando questa è aperta sussiste il pericolo che i gas di scarico arrivino all'interno del veicolo. Per questo motivo, sulla finestra apribile di questi veicoli è montato un interruttore di sicurezza (Fig. 136,1).

Quando è in funzione il riscaldamento e si apre la finestra apribile, il dispositivo di disinserimento automatico interrompe il funzionamento del riscaldamento. Ciò avviene anche se la finestra apribile viene aperta in posizione "Aerazione continua".

Se all'apertura della finestra apribile era in funzione il riscaldamento, questo si riattiva automaticamente non appena si richiude la finestra apribile.

10.2.3 Come riscaldare correttamente



- ▷ Le bocchette di uscita dell'aria devono rimanere sempre libere e non devono essere bloccate o chiuse, per consentire libertà al flusso d'aria ed evitare un accumulo di calore.
- ▷ Oggetti posizionati davanti alle bocchette di uscita dell'aria possono subire danni causati da accumulo di calore.
- ▷ Se il flusso d'aria rimane bloccato a lungo, l'accumulo di calore può danneggiare il veicolo.

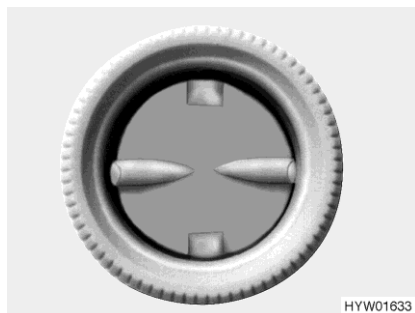

Fig. 137 Bocchetta di uscita dell'aria (riscaldamento ad aria calda)

Distribuzione dell'aria calda

Nel veicolo sono installate diverse bocchette di uscita dell'aria (Fig. 137), le quali soffiano l'aria calda del riscaldamento strutturale nel vano abitabile. Ruotare le bocchette di uscita dell'aria in modo che l'aria calda fuoriesca nella direzione desiderata.

Se le bocchette di uscita dell'aria proprie del veicolo presenti sul cruscotto sono aperte con riscaldamento in funzione, l'aria del riscaldamento può circolare e fuoriuscire. Per evitare che ciò accada, chiudere le bocchette di uscita dell'aria sul cruscotto e posizionare su ricircolo aria la distribuzione aria del veicolo di base.

Regolazione delle bocchette di uscita dell'aria

- Completamente aperte: Il flusso di aria calda è al massimo
- Parzialmente aperte o aperte a metà: Il flusso di aria calda è ridotto

Se tutte le bocchette di uscita dell'aria sono completamente aperte, da ognuna di esse fuoriuscirà una quantità di aria calda ridotta. Se invece sono aperte solo alcune bocchette di uscita dell'aria, da ognuna di esse fuoriuscirà una quantità superiore di aria calda.

10.2.4 Riscaldamento e preparazione acqua calda (Truma Combi)



- ▶ Se la resistenza elettrica (dotazione opzionale Truma Elektro) del riscaldamento è in funzione, non azionare contemporaneamente elettrodomestici ad elevato assorbimento di corrente, come p. es. bollitore, macchina del caffè o asciugacapelli, per evitare che scatti il fusibile sull'attacco alla corrente di terra nonché il sovraccarico della presa della corrente di terra.



- ▷ Se in caso di pericolo di gelo il riscaldamento non è in funzione, svuotare il serbatoio dell'acqua sanitaria.



- ▷ Nei modelli con funzionamento elettrico a 230 V, il funzionamento è possibile solo se il veicolo è collegato all'alimentazione a 230 V.
- ▷ L'alimentazione di tensione del comando del riscaldamento rimane attiva anche se l'interruttore principale a 12 V è spento.

**Quadretti di comando**

A seconda della dotazione, è montata una delle due centraline di controllo seguenti. Il comando è descritto nella rispettiva documentazione del produttore.

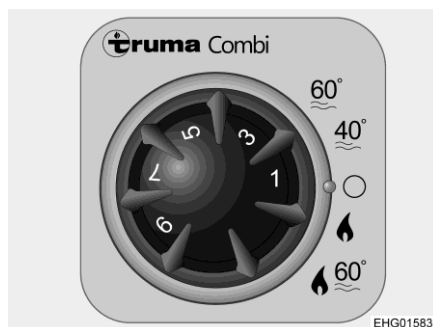

Fig. 138 Truma CP classic



Fig. 139 Truma CP plus

Modalità di funzionamento

Il riscaldamento presenta le seguenti modalità di funzionamento:

- Modalità riscaldamento (con o senza preparazione acqua calda)
- Modalità acqua calda (solo preparazione acqua calda)

Uso del riscaldamento

Nella modalità riscaldamento, quando si accende il riscaldamento si può riscaldare anche l'acqua sanitaria. Quando il riscaldamento si spegne al raggiungimento della temperatura ambiente desiderata, l'acqua sanitaria continua a riscaldarsi, fino a quando questa raggiunge la temperatura impostata. Un sensore di temperatura misura la temperatura dell'ambiente.

Nella modalità di funzionamento "Solo riscaldamento" è possibile far funzionare il riscaldamento solo con il serbatoio dell'acqua sanitaria vuoto.

Accensione:

- Aprire la valvola principale di arresto della bombola del gas e il rubinetto di arresto del gas "Riscaldamento/boiler".
- Accendere il riscaldamento dalla centralina di controllo e impostare lo stadio di riscaldamento desiderato.
- Nella modalità riscaldamento impostare "Solo riscaldamento" oppure "Riscaldamento e preparazione acqua calda".

La ventola di ricircolo dell'aria si attiva automaticamente non appena viene messo in funzione il riscaldamento.

Spegnimento:

- Spegnere il riscaldamento dalla centralina di controllo.
- Chiudere il rubinetto di arresto del gas "Riscaldamento/boiler" e la valvola principale di arresto della bombola del gas.

Dopo lo spegnimento del riscaldamento la ventola di ricircolo dell'aria può continuare a funzionare sfruttando il calore restante.

Modalità acqua calda

Non è possibile riscaldare il veicolo nella modalità di funzionamento "Modalità acqua calda". In questa modalità di funzionamento l'acqua sanitaria è riscaldata fino a 40 °C o 60 °C.

Accensione preparazione acqua calda:

- Aprire la valvola principale di arresto della bombola del gas e il rubinetto di arresto del gas "Riscaldamento/boiler".
- Accendere il riscaldamento dalla centralina di controllo e impostare "Modalità acqua calda".



10.2.5 Valvola di sicurezza/di scarico

Il riscaldamento è dotato di una valvola di sicurezza/di scarico (Fig. 140). La valvola di sicurezza/di scarico impedisce che l'acqua per la preparazione dell'acqua calda congeli in presenza di basse temperature esterne, quando il riscaldamento non è acceso.



- ▷ Aprire la valvola di sicurezza/di scarico e svuotare l'impianto di riscaldamento quando il veicolo non viene utilizzato per lungo tempo.
- ▷ Con temperature inferiori a 2 °C, si apre automaticamente la valvola di sicurezza/di scarico. La valvola di sicurezza/di scarico può essere di nuovo chiusa, solo quando la temperatura sulla stessa valvola sale oltre i 6 °C.
- ▷ La valvola di sicurezza/di scarico non protegge dal gelo la pompa dell'acqua e le rubinetterie dell'acqua.



- ▷ Il bocchettone di scarico della valvola di sicurezza/di scarico deve essere sempre pulito (p. es. senza ghiaccio, foglie).

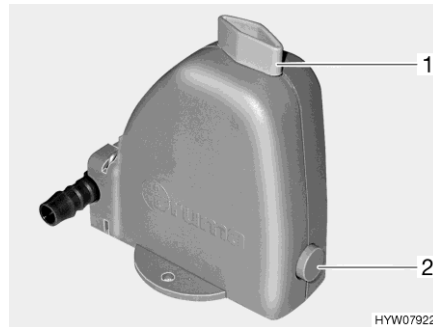

Fig. 140 Valvola di sicurezza/di scarico

Ubicazione Vedi paragrafo 11.2.7.

Rabbocco/svuotamento serbatoio dell'acqua sanitaria

Il serbatoio dell'acqua sanitaria viene alimentato con l'acqua del serbatoio dell'acqua.

Rabbocco con acqua del serbatoio dell'acqua sanitaria:

- Accendere l'alimentazione a 12 V sul pannello di controllo.
- Chiudere la valvola di sicurezza/di scarico. A tal fine ruotare la manopola (Fig. 140,1) verticalmente rispetto alla valvola di sicurezza/di scarico e premere verso l'interno il bottone a pressione (Fig. 140,2).
- Posizionare tutti i rubinetti dell'acqua su "Caldo" e aprirli. La pompa dell'acqua si inserisce. Tutte le tubature di acqua calda si riempiono di acqua.
- Lasciare aperti i rubinetti dell'acqua fino a che l'acqua fuoriesce senza bolle d'aria. Solo in questo modo si ha la garanzia che il serbatoio dell'acqua sanitaria sia pieno.
- Chiudere tutti i rubinetti dell'acqua.



Svuotamento del serbatoio dell'acqua sanitaria:

- Spegnere il riscaldamento dalla centralina di controllo.
 - Aprire la valvola di sicurezza/di scarico. A tal fine ruotare la manopola (Fig. 140,1) nel senso della lunghezza della valvola di sicurezza/di scarico. Il bottone a pressione (Fig. 140,2) scatta all'infuori. Il serbatoio dell'acqua sanitaria viene svuotato verso l'esterno tramite la valvola di sicurezza/di scarico.
 - Verificare che tutta l'acqua contenuta nel serbatoio dell'acqua sanitaria sia fuoriuscita (circa 12 litri).
- ▷ Per ulteriori informazioni consultare le istruzioni per l'uso separate del produttore.



10.2.6 Camino da parete

Nel camino da parete a due camere vengono convogliati gas di scarico e aria fresca del sistema di riscaldamento.



- ▷ Parcheggiare il veicolo in modo tale che il camino da parete possa ricevere sufficiente aria fresca.
- ▷ Il camino da parete non deve mai essere ostruito. Non coprire il camino da parete.
- ▷ In caso di campeggio invernale, mantenere il camino da parete libero da neve e ghiaccio.
- ▷ Controllare regolarmente il camino da parete dopo ciascun evento atmosferico, per verificare l'eventuale presenza di neve, foglie, sporco e così via. Se necessario, pulire il camino da parete.
- ▷ Durante il lavaggio del veicolo, non dirigere il getto d'acqua direttamente sul camino da parete.
- ▷ In caso di mancata osservanza di queste indicazioni, non è garantito un funzionamento corretto del riscaldamento.



Fig. 141 Camino da parete (riscaldamento ad aria calda)

Il camino da parete è fissato alla parete sinistra.



10.2.7 Riscaldamento elettrico del pavimento



▶ Nei modelli dotati di riscaldamento elettrico del pavimento non praticare in nessun caso fori o avvitare viti nel pavimento. Fare attenzione con oggetti appuntiti. Pericolo di scossa elettrica o di corto circuito a causa del possibile danneggiamento di un filo per resistenze elettriche.



▷ Non coprire il regolatore. Pericolo di surriscaldamento!



▷ Il riscaldamento elettrico del pavimento funziona solo quando il veicolo è collegato ad una alimentazione di 230 V.

▷ La potenza del riscaldamento elettrico del pavimento non basta da sola a riscaldare il vano abitabile.

Ubicazione

Il regolare per il riscaldamento elettrico del pavimento è montato vicino alla scatola dei fusibili a 230 V.

Stadi di commutazione

Il riscaldamento elettrico del pavimento dispone di quattro stadi di commutazione:

- 0 "Spento"
- 20 V "Riscaldamento basso"
- 22 V "Riscaldamento medio"
- 24 V "Riscaldamento alto"

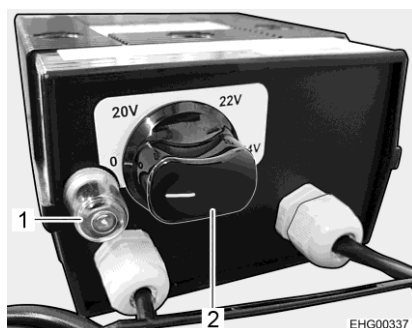

Fig. 142 Regolatore per riscaldamento elettrico del pavimento

Accensione:

- Collegare il veicolo ad un'alimentazione a 230 V (vedi paragrafo 9.6.1).
- Ruotare il pomello girevole (Fig. 142,2) sulla potenza di riscaldamento desiderata.

Spegnimento: ■ Ruotare il pomello girevole (Fig. 142,2) sulla posizione "0".

Dopo lo spegnimento il pavimento rimane caldo ancora per un po' grazie al calore residuo presente.

In caso di sovraccarico del regolatore, si attiva la protezione contro il surriscaldamento. Il perno (Fig. 142,1) scatta all'infuori.

Accensione della protezione contro il surriscaldamento:

■ Una volta raffreddato il regolatore, premere il perno (Fig. 142,1) della protezione contro il surriscaldamento.



10.3 Area cottura



- ▶ Quando il fornello a gas è in funzione, non lasciarlo mai incustodito. Se si deve lasciare incustodito il fornello a gas anche per un periodo di tempo breve (ad esempio per andare in bagno), spegnere il fornello a gas.
- ▶ Non lasciar mai fuoriuscire gas incombusto per pericolo di esplosione.
- ▶ È vietato cucinare durante la marcia.
- ▶ Prima di mettere in funzione l'area cottura, provvedere ad una aerazione adeguata. Aprire finestre o oblò.
- ▶ Non utilizzare mai il fornello a gas o il forno a gas come riscaldamento.
- ▶ Quando si maneggiano pentole, padelle e oggetti simili bollenti, servirsi di guanti o di presine. Pericolo di ferirsi!



- ▷ Non appoggiare le pentole calde sulla copertura del fornello a gas.

10.3.1 Fornello a gas



- ▶ All'accensione e quando il fornello a gas è acceso, non avvicinare mai al fornello oggetti infiammabili o facilmente infiammabili come canovacci per asciugare piatti, tovaglioli, ecc. Pericolo d'incendio!
- ▶ L'intera procedura di accensione deve essere visibile dall'alto: Non appoggiare mai pentole sui fornelli durante l'accensione.
- ▶ Se è presente una lastra proteggifiamma, utilizzarla sempre in caso di utilizzo di un fornello a gas. Prima della partenza rimuovere la lastra proteggifiamma e stivarla in modo sicuro.
- ▶ La copertura del fornello a gas è chiusa per mezzo di molle. Prestare attenzione alla chiusura poiché sussiste il pericolo di ferirsi!
- ▶ Attenersi alle istruzioni per l'uso separate del fornello a gas.



- ▷ La copertura di vetro del fornello a gas non deve essere usata come piano di cottura.
- ▷ Non chiudere la copertura del fornello a gas quando questo è acceso.
- ▷ Non appoggiare carichi o oggetti sulla copertura del fornello a gas.
- ▷ Dopo aver cucinato tenere la copertura del fornello a gas aperta finché i bruciatori non hanno emesso tutto il calore. Altrimenti la lastra di vetro potrebbe andare in frantumi.



- ▷ Utilizzare soltanto pentole e padelle il cui diametro è adatto alla griglia dei bruciatori del fornello a gas.
- ▷ Quando la fiamma si spegne, la valvola di sicurezza chiude autonomamente l'alimentazione del gas.
- ▷ Il fornello a gas è dotato di uno spegnimento automatico del gas. Ulteriori informazioni sono riportate nelle istruzioni per l'uso separate del fornello a gas.



Il blocco cucina del veicolo è dotato di un fornello a gas a 2 fiamme.

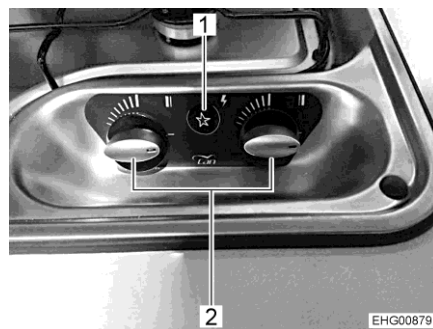

Fig. 143 Elementi di comando del fornello a gas

- Accensione:**
- Aprire la valvola principale di arresto della bombola del gas e il rubinetto di arresto del gas "Area cottura".
 - Aprire la copertura del fornello a gas.
 - A seconda del modello, ribaltare o posizionare la lastra proteggifiamma.
 - Ruotare il pomello girevole (Fig. 143,2) dell'impianto a fiamma libera desiderato in posizione accesa (fiamma alta).
 - Premere il pomello girevole e mantenerlo premuto.
 - Premere l'interruttore a pressione (Fig. 143,1). Sul bruciatore vengono prodotte scintille.
 - Quando la fiamma brucia, tenere premuto il pomello girevole ancora per 10-15 secondi, fino a quando la valvola di sicurezza non riesce ad alimentare da sola il gas.
 - Rilasciare il pomello girevole e ruotarlo sulla posizione desiderata.
 - Se non si riesce ad accendere, ripetere la procedura dall'inizio.
- Spegnimento:**
- Ruotare sulla posizione 0 il pomello girevole. La fiamma si spegne.
 - Chiudere il rubinetto di arresto del gas "Area cottura" e la valvola principale di arresto della bombola del gas.



10.3.2 Forno a gas con grill (Thetford Duplex)



- ▶ Tenere sempre aperte le aperture di aerazione del forno a gas.
- ▶ All'accensione e quando il forno/grill è acceso, non avvicinare mai al forno a gas oggetti infiammabili o facilmente infiammabili come canovacci per asciugare i piatti, indumenti e simili. Pericolo d'incendio!
- ▶ Durante la procedura di accensione e la cottura su grill è opportuno lasciare sempre aperto lo sportello del grill a gas.
- ▶ Se non si riesce ad accendere, ripetere la procedura dall'inizio. Se necessario controllare se nel forno a gas mancano il gas e/o l'elettricità.
- ▶ Qualora il forno a gas/grill continuasse a non funzionare, chiudere il rubinetto di arresto del gas e informare il punto di assistenza.
- ▶ In caso la fiamma del bruciatore dovesse spegnersi per sbaglio, ruotare il pomello girevole su posizione 0 e lasciare spento il bruciatore almeno per 1 minuto. Solo in seguito riprovare ad accendere.
- ▶ Quando è azionata la funzione "Grill", estrarre la bandella di protezione e lasciare completamente aperto lo sportello.



- ▷ Lasciare funzionare il forno a gas, alla massima temperatura per una durata di 30 minuti, durante la prima accensione del forno a gas.
- ▷ Quando la fiamma si spegne, la valvola di sicurezza chiude autonomamente l'alimentazione del gas.
- ▷ Per ulteriori informazioni consultare le istruzioni per l'uso separate del produttore.

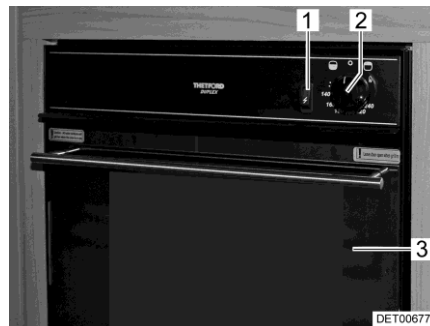

Fig. 144 Forno a gas con grill

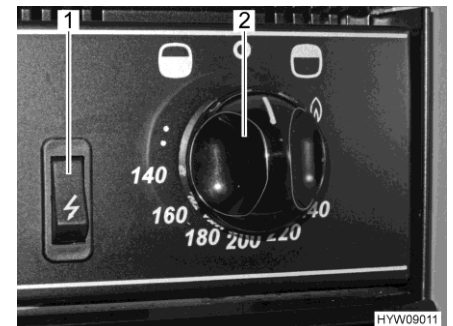

Fig. 145 Elementi di comando (forno a gas con grill)

Accensione:

- Aprire la valvola principale di arresto della bombola del gas e il rubinetto di arresto del gas "Forno".
- Aprire completamente lo sportello del forno (Fig. 144,3).

Accensione del forno:

- Premere il pomello girevole (Fig. 144,2 e Fig. 145,2) e ruotarlo in senso antiorario fino a raggiungere la posizione massima consentita (in direzione del simbolo del forno "☼").
- Premere il pomello girevole (Fig. 144,2 e Fig. 145,2) e tenerlo premuto per 5-10 secondi. Il gas fluisce verso il bruciatore.
- Premere l'interruttore di accensione (Fig. 144,1 e Fig. 145,1) finché la fiamma brucia.



Accensione del grill:

- Quando la fiamma brucia, tenere premuto il pomello girevole ancora per 10-15 secondi, fino a quando la valvola di sicurezza non riesce ad alimentare da sola il gas.
- Rilasciare il pomello girevole e ruotarlo sulla posizione desiderata.
- Premere il pomello girevole (Fig. 144,2 e Fig. 145,2) e ruotarlo in senso orario (in direzione del simbolo del grill "☀️" e posizionarlo sul simbolo della fiamma).
- Premere il pomello girevole (Fig. 144,2 e Fig. 145,2) e tenerlo premuto per 5-10 secondi. Il gas fluisce verso il bruciatore.
- Premere l'interruttore di accensione (Fig. 144,1 e Fig. 145,1) finché la fiamma brucia.
- Quando la fiamma brucia, tenere premuto il pomello girevole ancora per 10-15 secondi, fino a quando la valvola di sicurezza non riesce ad alimentare da sola il gas.
- Rilasciare il pomello girevole e ruotarlo sulla posizione desiderata.

Spegnimento:

- Ruotare il pomello girevole (Fig. 144,2 e Fig. 145,2) su "O". La fiamma si spegne.
- Chiudere il rubinetto di arresto del gas "Forno" e la valvola principale di arresto della bombola del gas.

10.4 Frigorifero

Durante la marcia, azionare il frigorifero unicamente tramite la rete di bordo a 12 V. A temperature ambiente elevate, il frigorifero non raggiunge la piena potenza di raffreddamento.



- ▷ Quando si lascia il veicolo montare sempre la griglia di aerazione del frigorifero. Altrimenti in caso di pioggia potrebbe penetrare acqua.

10.4.1 Griglia di aerazione del frigorifero

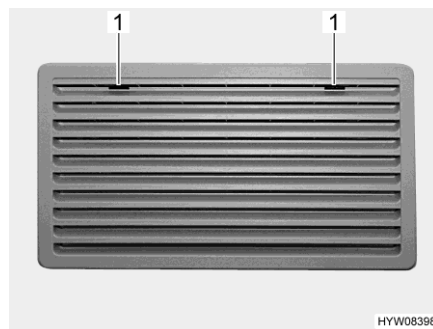

Fig. 146 Griglia di aerazione del frigorifero (Thetford grande)

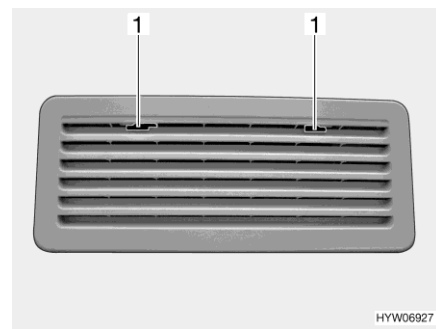

Fig. 147 Griglia di aerazione del frigorifero (Thetford piccolo)

Smontaggio:

- Spingere verso il centro l'arresto (Fig. 146,1 o Fig. 147,1).
- Rimuovere la griglia di aerazione del frigorifero.



10.4.2 Thetford linea N4000



- ▷ Attivare solo una fonte di energia.
- ▷ Anche se l'alimentazione a 12 V è spenta, scorre una minima quantità di corrente elettrica che sollecita ulteriormente la batteria dell'abitacolo. In caso di inattività temporanea spegnere sempre il frigorifero.
- ▷ Attenersi alle istruzioni per l'uso separate del frigorifero.



Modalità di funzionamento

Il frigorifero è caratterizzato da 3 modalità di funzionamento:

- Funzionamento a gas
- Funzionamento a 230 V
- Funzionamento a 12 V

La modalità di funzionamento viene impostata tramite il touchscreen LCD o il quadro comandi LED. Una regolazione continua della potenza refrigerante è possibile solo con funzionamento a gas ed alimentazione a 230 V mentre non è possibile con alimentazione a 12 V.

La modalità di funzionamento attuale è indicata da un simbolo luminoso sulla centralina di controllo:

- A** Il frigorifero seleziona automaticamente la fonte energetica idonea
-  Funzionamento a 230 V
-  Funzionamento a 12 V
-  Funzionamento a gas



- ▷ Il frigorifero necessita sempre di una tensione di controllo di 12 V, a prescindere dal tipo di energia con cui viene alimentato. La tensione di controllo è presente non appena viene inserito l'interruttore principale sul pannello. In caso di un periodo di fermo temporaneo spegnere sempre la centralina elettrica.



- ▷ Con funzionamento a 12 V, il frigorifero viene alimentato solo con tensione dalla batteria di avviamento del veicolo. La batteria di avviamento alimenta il frigorifero a 12 V solo quando il motore del veicolo è acceso. Quando il motore del veicolo è spento, il raffreddamento non è più in funzione. Il frigorifero continua tuttavia ad essere alimentato attraverso la centralina elettrica con la tensione di controllo proveniente dalla batteria dell'abitacolo. In caso di periodi prolungati di stazionamento, commutare sul funzionamento a gas per non scaricare la batteria dell'abitacolo.
- ▷ Con veicolo in marcia, si consiglia di azionare il frigorifero in modalità a 12 V.

Quando il veicolo è fermo, si consiglia di azionare il frigorifero in modalità a 230 V, se è disponibile un collegamento a 230 V.

In tutti gli altri casi, il frigorifero può rimanere in funzione in modalità a gas.



- ▶ Non lasciar mai fuoriuscire gas incombusto per pericolo di esplosione.
- ▶ Non è consentito alimentare il frigorifero con gas per auto.



- ▷ Chiudere il rubinetto di arresto del gas "Frigorifero" quando il frigorifero funziona elettricamente.



Touchscreen LCD

Il frigorifero può essere comandato tramite il touchscreen LCD.

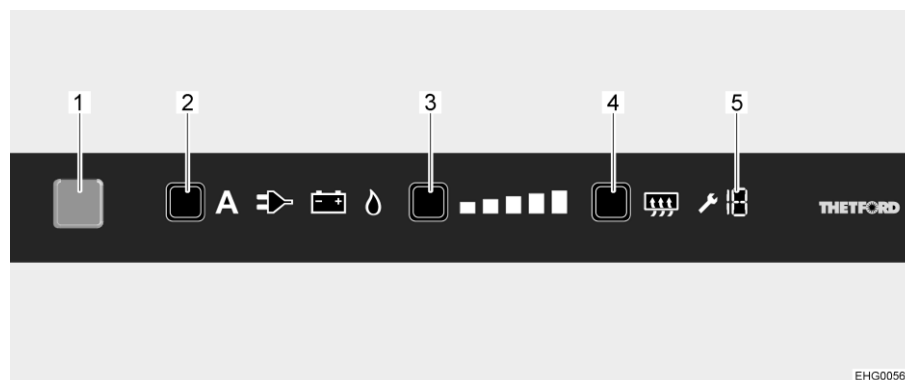

Fig. 148 Touchscreen LCD

- 1 Tasto On/Off
- 2 Tasto di selezione energia
- 3 Tasto del livello di refrigerazione
- 4 Tasto anti-condensa
- 5 Indicazione codice di errore

Accensione tramite il touchscreen LCD:

- Per il funzionamento a gas, aprire la valvola principale di arresto della bombola del gas e il rubinetto di arresto del gas "Frigorifero".
- Premere il tasto On/Off (Fig. 148,1) per 1 secondo. Il tasto si illumina di blu. Viene visualizzata l'ultima impostazione selezionata.

Selezione della fonte di energia sul touchscreen LCD:

- Premere il tasto di selezione energia (Fig. 148,2) più volte, fino a che risulta selezionata la fonte energetica desiderata.

Selezione del livello di refrigerazione sul touchscreen LCD:

- Premere il tasto del livello di refrigerazione (Fig. 148,3) più volte, fino a che risulta selezionato il livello di refrigerazione desiderato. Il livello di refrigerazione attuale viene indicato dalle barre luminose.

Spegnimento tramite il touchscreen LCD:

- Premere il tasto On/Off (Fig. 148,1) per ca. 2 secondi. Tutte le spie si spengono. Il frigorifero è spento.
- Per il funzionamento a gas, chiudere il rubinetto di arresto del gas "Frigorifero" e la valvola principale di arresto della bombola del gas.

**Quadro comandi LED**

Il frigorifero può essere comandato tramite il quadro comandi LED.

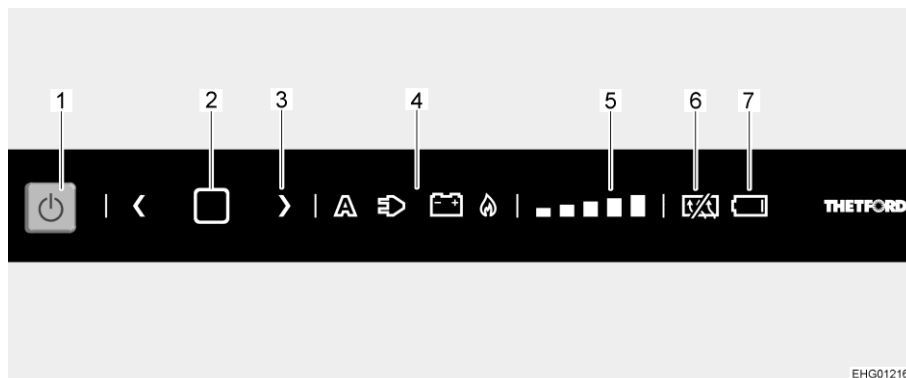

Fig. 149 Quadro comandi LED

- 1 Tasto On/Off
- 2 Tasto di conferma
- 3 Tasto freccia
- 4 Simbolo della fonte di energia
- 5 Indicatore del livello di refrigerazione
- 6 Indicatore anti-condensa
- 7 Indicazione di batteria scarica (opzionale)



- ▷ Quando durante una procedura il tasto di conferma non viene premuto entro 10 secondi, le luci si spengono e l'impostazione selezionata non viene salvata.

Accensione dal quadro comandi LED:

- Per il funzionamento a gas, aprire la valvola principale di arresto della bombola del gas e il rubinetto di arresto del gas "Frigorifero".
- Premere il tasto On/Off (Fig. 149,1) per 1 secondo. Il tasto si illumina di blu. L'ultima impostazione selezionata si illumina.

Selezione della fonte di energia dal quadro comandi LED:

- Premere per 2 secondi il tasto di conferma (Fig. 149,2) finché il simbolo della fonte di energia (Fig. 149,4) non inizia a lampeggiare.
- Selezionare la fonte di energia desiderata premendo un tasto freccia (Fig. 149,3).
- Premere il tasto di conferma (Fig. 149,2) per confermare la selezione.

Selezione del livello di refrigerazione dal quadro comandi LED:

- Premere per 2 secondi il tasto di conferma (Fig. 149,2) finché il simbolo della fonte di energia (Fig. 149,4) non inizia a lampeggiare.
- Premere nuovamente il tasto di conferma (Fig. 149,2). L'indicatore del livello di refrigerazione (Fig. 149,5) inizia a lampeggiare.
- Selezionare il livello di refrigerazione desiderato premendo un tasto freccia (Fig. 149,3).
- Premere il tasto di conferma (Fig. 149,2) per confermare la selezione.

Spegnimento dal quadro comandi LED:

- Premere il tasto On/Off (Fig. 149,1) per ca. 2 secondi. Tutte le spie si spengono. Il frigorifero è spento.
- Per il funzionamento a gas, chiudere il rubinetto di arresto del gas "Frigorifero" e la valvola principale di arresto della bombola del gas.



- ▷ Ulteriori funzioni di comando sono riportate nelle istruzioni per l'uso separate del frigorifero.



10.4.3 Bloccaggio della porta del frigorifero



- ▷ Durante il viaggio la porta del frigorifero deve essere sempre ben chiusa e bloccata in posizione chiusa.



- ▷ Quando il frigorifero è spento, bloccare la porta del frigorifero in posizione di ricircolo d'aria. È possibile così evitare la formazione di muffa.

La porta del frigorifero può essere arrestata in due posizioni diverse:

- Porta del frigorifero chiusa, a veicolo in marcia e frigorifero in uso
- Porta del frigorifero socchiusa per consentire l'aerazione, a frigorifero spento

Thetford

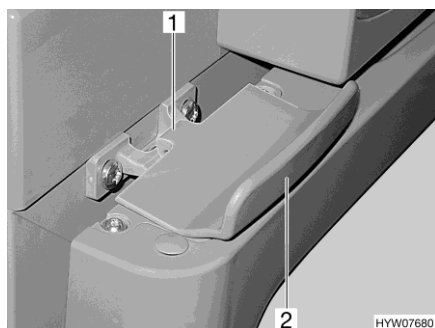

Fig. 150 Bloccaggio della porta del frigorifero, chiuso (Thetford)

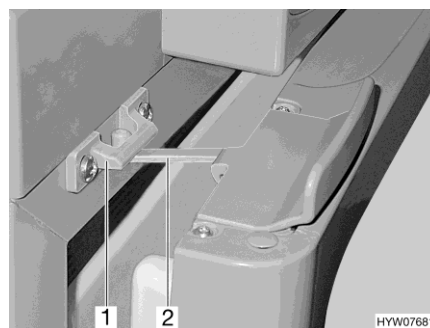

Fig. 151 Porta del frigorifero in posizione di ricircolo d'aria (Thetford)

- Apertura:**
- Aprire la porta del frigorifero tirando la maniglia (Fig. 150,2). Il bloccaggio (Fig. 150,1) si sblocca automaticamente.
- Chiusura:**
- Chiudere la porta del frigorifero. Assicurarsi che il bloccaggio sia in posizione.
- Arresto in posizione di ricircolo d'aria:**
- Aprire poco la porta del frigorifero.
 - Aprire il bloccaggio (Fig. 151,2) e innestarlo nella sede di bloccaggio (Fig. 151,1). In questo modo la porta del frigorifero rimane poco aperta.



Panoramica del capitolo

Questo capitolo contiene indicazioni sui dispositivi igienico-sanitari nel veicolo.

11.1 Alimentazione idrica, note generali



- ▶ Riempire il serbatoio dell'acqua soltanto da impianti di alimentazione che possono provare la qualità dell'acqua potabile.
- ▶ Per riempire utilizzare solo tubi o recipienti che sono omologati per l'acqua potabile.
- ▶ Sciacquare accuratamente con acqua potabile il tubo di riempimento o il contenitore prima di utilizzarli (2 o 3 volte la quantità della capacità).
- ▶ Svuotare completamente il tubo o il recipiente dopo l'uso e chiudere le aperture del tubo di riempimento o del contenitore.
- ▶ Dopo poco tempo l'acqua presente nel serbatoio dell'acqua o nelle tubature diventa imbevibile. Pulire pertanto accuratamente le tubature e il serbatoio dell'acqua prima di ogni utilizzo del veicolo. Dopo aver utilizzato il veicolo svuotare completamente il serbatoio dell'acqua e le tubature.
- ▶ In caso di periodi di inattività di oltre una settimana, disinfettare l'impianto idrico prima di utilizzare il veicolo (vedi capitolo 12).



- ▷ Se il veicolo non viene utilizzato per vari giorni o non viene riscaldato in caso di pericolo di gelo, svuotare l'intero impianto idrico. Assicurarsi che la pompa dell'acqua sia disinserita. Altrimenti, la pompa dell'acqua può surriscaldarsi e danneggiarsi. Lasciare aperti i rubinetti dell'acqua in posizione centrale. Lasciare aperti tutti i rubinetti di scarico. In questo modo si evitano danni a causa del gelo agli apparecchi montati e al veicolo e depositi negli elementi costruttivi acquiferi.
- ▷ Se manca l'acqua, la pompa dell'acqua può surriscaldarsi e danneggiarsi dopo al più tardi un minuto. Non far mai funzionare la pompa dell'acqua quando il serbatoio dell'acqua è vuoto.

Il veicolo è equipaggiato con un serbatoio incorporato per l'acqua. Una pompa elettrica pompa l'acqua ai singoli punti di presa. Aprendo un rubinetto dell'acqua si accende automaticamente la pompa dell'acqua che trasporta l'acqua al punto di erogazione.

Il serbatoio delle acque grigie raccoglie le acque grigie. Sul pannello di controllo è possibile visualizzare i livelli dell'acqua o del serbatoio delle acque grigie.



- ▷ Prima di utilizzare le rubinetterie dell'acqua, è necessario inserire l'alimentazione a 12 V sul pannello di controllo. In caso contrario la pompa dell'acqua non funziona.

Ubicazione delle pompe dell'acqua

Le pompe sommerse si trovano nel serbatoio dell'acqua.



11.2 Serbatoio dell'acqua

A seconda del modello, il serbatoio dell'acqua ha una capienza compresa tra 97 l e 122 l.



- ▷ Sia per motivi tecnici di omologazione che per motivi di sicurezza, durante la guida la capienza deve essere limitata. Quando si scarica l'acqua mediante la maniglia girevole dello scarico di sicurezza, (vedi paragrafo 11.2.4), nel serbatoio dell'acqua rimane una quantità residua di ca. 20 l.

11.2.1 Bocchettone di riempimento dell'acqua potabile con coperchio



Fig. 152 Coperchio per bocchettone di riempimento dell'acqua potabile

Il bocchettone di riempimento dell'acqua potabile si trova sul lato destro o sinistro del veicolo, a seconda del modello.

Il bocchettone di riempimento dell'acqua potabile è contrassegnato dal simbolo "☞" (Fig. 152,1). Il coperchio viene aperto e chiuso con la chiave per le serrature degli sportelli esterni.

- Apertura:**
- Inserire la chiave nel cilindro della serratura (Fig. 152,2) e ruotare in senso antiorario di un quarto di giro.
 - Rimuovere il coperchio.
 - Riempire il serbatoio dell'acqua con acqua potabile.
- Chiusura:**
- Mettere il coperchio sul bocchettone di riempimento dell'acqua potabile.
 - Girare la chiave in senso orario di un quarto di giro.
 - Estrarre la chiave.
 - Verificare che il coperchio sia ben fissato sul bocchettone di riempimento dell'acqua potabile.



11.2.2 Riempimento dell'impianto idrico



- ▶ Quando si riempie il serbatoio dell'acqua, rispettare la massa massima tecnicamente ammissibile del veicolo. Quando il serbatoio dell'acqua è pieno, è necessario ridurre il bagaglio in modo corrispondente.



- ▷ Se manca l'acqua, la pompa dell'acqua può surriscaldarsi e danneggiarsi dopo al più tardi un minuto. Non far mai funzionare la pompa dell'acqua quando il serbatoio dell'acqua è vuoto.



- ▷ Mentre si riempie il serbatoio dell'acqua, è possibile controllare la quantità dell'acqua sul pannello di controllo.

- Sistemare il veicolo in posizione orizzontale.
- Accendere l'alimentazione a 12 V sul pannello di controllo.

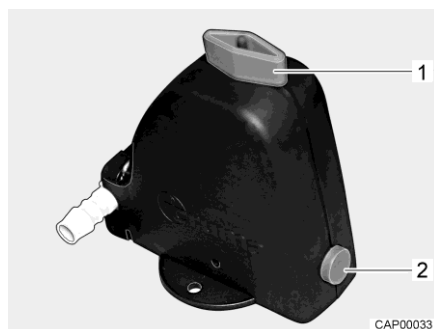

Fig. 153 Valvola di sicurezza/di scarico aperta

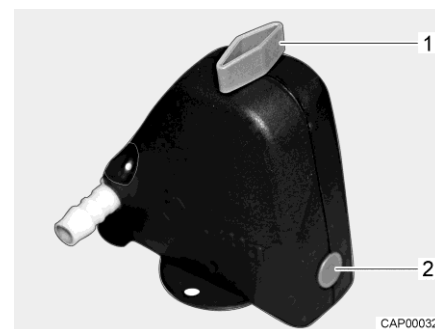

Fig. 154 Valvola di sicurezza/di scarico chiusa

- Chiudere la valvola di sicurezza/di scarico. A tal fine ruotare la manopola (Fig. 153,1) trasversalmente rispetto alla valvola di sicurezza/di scarico e premere verso l'interno il bottone automatico (Fig. 153,2). La valvola di sicurezza/di scarico chiusa è rappresentata in Fig. 154. Con temperature inferiori a 6 °C non è possibile chiudere la valvola di sicurezza/di scarico.
- Chiudere tutti i rubinetti dell'acqua.
- Chiudere l'apertura di scarico del serbatoio dell'acqua.
- Aprire il bocchettone di riempimento dell'acqua potabile posto sulla parete esterna del veicolo.
- Riempire il serbatoio dell'acqua con acqua potabile. Per riempire servirsi di una gomma, di una tanica dell'acqua con imbuto o di apparecchiature simili.
- Posizionare tutti i rubinetti dell'acqua su "Caldo" e aprirli. La pompa dell'acqua si inserisce. Tutte le tubature di acqua calda si riempiono di acqua.
- Lasciare aperti i rubinetti dell'acqua fino a che l'acqua fuoriesce senza bolle d'aria. Solo in questo modo è assicurato che il boiler sia pieno di acqua.
- Posizionare tutti i rubinetti dell'acqua su "Freddo" e lasciarli aperti. Tutte le tubature di acqua fredda si riempiono di acqua.



- Lasciare aperti i rubinetti dell'acqua fino a che l'acqua fuoriesce senza bolle d'aria.
- Chiudere tutti i rubinetti dell'acqua.
- Chiudere il bocchettone di riempimento dell'acqua potabile.
- Controllare sul serbatoio dell'acqua che il coperchio sia chiuso ermeticamente.

11.2.3 Rabbocco dell'acqua



- ▶ Quando si riempie il serbatoio dell'acqua, rispettare la massa massima tecnicamente ammissibile del veicolo. Quando il serbatoio dell'acqua è pieno, è necessario ridurre il bagaglio in modo corrispondente.

Per riempire il serbatoio dell'acqua con acqua potabile, procedere come segue:

- Aprire il bocchettone di riempimento dell'acqua potabile (Fig. 152).
- Riempire il serbatoio dell'acqua con acqua potabile. Per riempire servirsi di una gomma, di una tanica dell'acqua con imbuto o di apparecchiature simili.
- Chiudere il bocchettone di riempimento dell'acqua potabile.

11.2.4 Riduzione della quantità di acqua durante la marcia



- ▶ Quando si riempie il serbatoio dell'acqua, rispettare la massa massima tecnicamente ammissibile del veicolo. Quando il serbatoio dell'acqua è pieno, è necessario ridurre il bagaglio in modo corrispondente.

Maniglia girevole

La maniglia girevole è montata sul serbatoio dell'acqua.

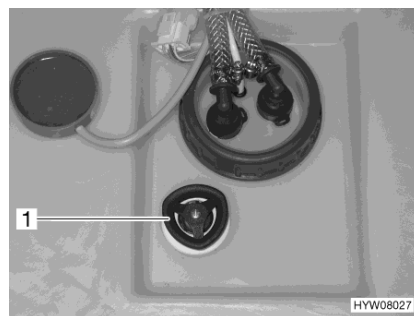

Fig. 155 Serbatoio dell'acqua con maniglia girevole

- Chiusura:**
- Sul serbatoio dell'acqua, ruotare la maniglia girevole (Fig. 155,1) in senso orario fino all'arresto.
 - Riempire il serbatoio dell'acqua con acqua potabile.
- Apertura:**
- Sul serbatoio dell'acqua, ruotare la maniglia girevole (Fig. 155,1) in senso antiorario fino all'arresto. L'acqua fuoriesce fino a ca. 20 litri.



11.2.5 Scarico dell'acqua

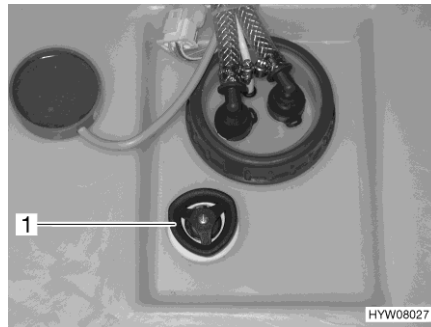

Fig. 156 Serbatoio dell'acqua con maniglia girevole

- Sul serbatoio dell'acqua ruotare la maniglia girevole (Fig. 156,1) in senso antiorario, oltre la resistenza verso l'esterno fino all'arresto, per aprire completamente l'apertura di scarico.

11.2.6 Svuotamento dell'impianto idrico



- ▷ Se il veicolo non viene utilizzato per vari giorni o non viene riscaldato in caso di pericolo di gelo, svuotare l'intero impianto idrico. Accertarsi che l'alimentazione a 12 V sul pannello di controllo sia spenta. Altrimenti, la pompa dell'acqua può surriscaldarsi e danneggiarsi. Lasciare aperti i rubinetti dell'acqua in posizione centrale. Lasciare aperti la valvola di sicurezza/di scarico (se presente) e tutti i rubinetti di scarico. In questo modo si evitano danni a causa del gelo agli apparecchi montati e al veicolo e depositi negli elementi costruttivi acquiferi.

Per svuotare e aerare adeguatamente l'impianto idrico, procedere come segue. Evitare danni causati dal gelo e depositi:

- Sistemare il veicolo in posizione orizzontale.
- Spegnerne l'alimentazione a 230 V. A tale scopo, disinserire il fusibile a 230 V (vedi paragrafo 9.9.2). L'attacco esterno a 230 V può essere lasciato collegato per caricare le batterie.
- Spegnerne l'alimentazione a 12 V sul pannello di controllo.
- Disattivare la preparazione acqua calda (vedi paragrafo 10.2.4).

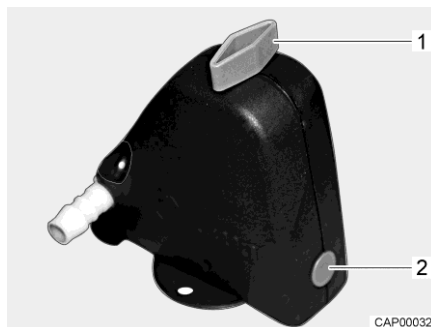

Fig. 157 Valvola di sicurezza/di scarico chiusa

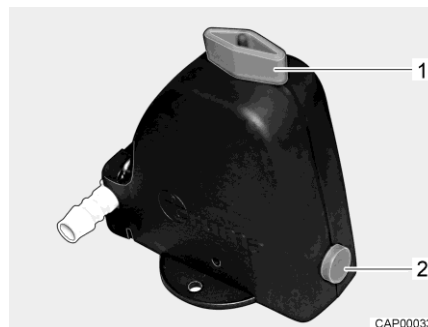

Fig. 158 Valvola di sicurezza/di scarico aperta

- Aprire la valvola di sicurezza/di scarico (Fig. 157). A tal fine ruotare la manopola (Fig. 157,1) nel senso della lunghezza della valvola di sicurezza/di scarico. Il bottone a pressione (Fig. 157,2) scatta all'infuori. La valvola di sicurezza/di scarico aperta è rappresentata in Fig. 158.
- Aprire lo scarico del serbatoio dell'acqua (vedi paragrafo 11.2.5).
- Aprire tutti i rubinetti dell'acqua e impostare sulla posizione centrale.
- Agganciare il diffusore della doccia in alto in posizione doccia.
- Tenere in alto la pompa dell'acqua sino a che le tubature dell'acqua sono completamente vuote.
- Verificare che il serbatoio dell'acqua sia completamente vuoto.
- Rimuovere l'acqua residua che si trova ancora nelle tubature dell'acqua soffiando (max. 0,5 bar). A tal fine estrarre il tubo flessibile dalla pompa dell'acqua e soffiare nel tubo flessibile.
- Pulire il serbatoio dell'acqua e risciacquare bene.
- Lasciar asciugare l'impianto idrico il più a lungo possibile.
- Dopo aver svuotato l'impianto, lasciare aperti tutti i rubinetti dell'acqua in posizione centrale.
- Lasciare aperta la valvola di sicurezza/di scarico.

11.2.7 Ubicazione della valvola di sicurezza/di scarico

L'ubicazione della valvola di sicurezza/di scarico varia a seconda del modello.

Modello	Ubicazione ¹⁾
T58 / T135	Sotto il letto, accanto al riscaldamento (tramite l'apertura nella copertura)
A60 / A132	Nell'armadio guardaroba, scaffale inferiore
T670S / T338	Nel vano sedile della dinette, a sinistra
T680 / T447	
T690L / T449	
T67 / T448	
T67S / T338	
T68 / T447	
I67S / I338	
I68 / I447	
I69L / I449	



Modello	Ubicazione ¹⁾
A68 / A361 A70 / A464	In basso nell'armadio guardaroba
V60 / V132	Nel ripostiglio sotto il letto trasversale
V66 / V337	Sotto il letto a sinistra, nello scomparto inferiore dell'armadio guardaroba
V69 / V339	Nel gradino del letto a sinistra accanto al letto doppio, apertura della copertura
T69LC / T459 T68C / T457	Nell'armadio in basso della cucina
TS65 / T334S	Veicolo con forno: sportello posteriore sotto il forno, a destra Veicolo senza forno: nell'armadio in basso della cucina
TS67 / T338S	Veicolo con forno: sportello posteriore sotto il forno, a destra Veicolo senza forno: nell'armadio in basso della cucina

¹⁾ Leggere sempre le indicazioni sinistra e destra osservando la direzione di marcia

11.3 Serbatoio delle acque grigie



- ▷ In caso di pericolo di gelo aggiungere dell'antigelo (p. es. sale da cucina) nel serbatoio delle acque grigie in maniera che le acque grigie non possa congelare.
- ▷ Non versare mai acqua bollente direttamente nello scarico del lavello. L'acqua bollente può causare delle deformazioni o delle perdite di tenuta nel sistema di scarico delle acque grigie.



- ▷ Svuotare il serbatoio delle acque grigie solo nei punti di smaltimento appositamente previsti nelle stazioni di smaltimento dei campeggi o nelle aree di stazionamento.

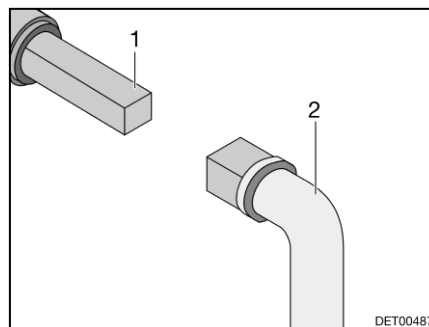

Fig. 159 Utilizzo del rubinetto di scolo delle acque grigie

A seconda del modello il rubinetto di scolo per lo scarico delle acque grigie si trova sul lato sinistro o destro del veicolo.

Il perno quadro per l'apertura del rubinetto di scolo si può raggiungere direttamente dal di sotto del fondo del veicolo.



- Svuotamento:**
- Inserire la chiave (Fig. 159,2) sul perno quadro (Fig. 159,1).
 - Per aprire il rubinetto di scolo delle acque grigie ruotare il perno quadro di un quarto di giro.
 - Svuotare completamente il serbatoio delle acque grigie.
 - Per chiudere il rubinetto di scolo delle acque grigie ruotare indietro il perno quadro fino alla battuta.

11.4 Vano WC



- ▷ Non riporre nessun peso nella vasca della doccia. La vasca della doccia oppure altri apparecchi igienico-sanitari possono venire danneggiati.

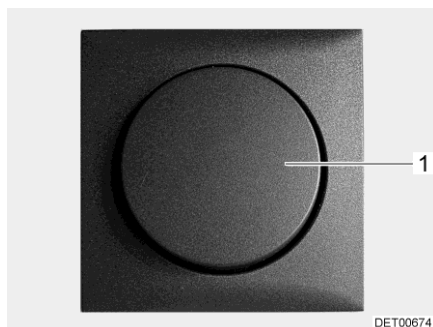

Fig. 160 Interruttore luci nel vano WC

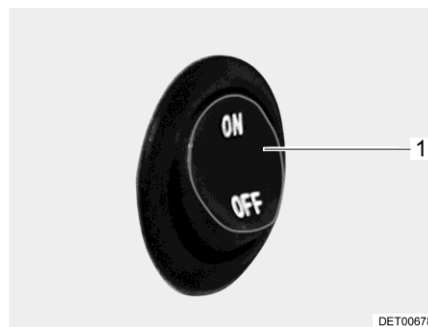

Fig. 161 Interruttore luci nel vano WC

L'interruttore a levetta dell'illuminazione del vano WC è installato in punti diversi del vano WC, a seconda del modello.

L'interruttore luci (Fig. 160,1 o Fig. 161,1) del vano WC si trova p. es. nella zona sotto il mobiletto del bagno, oppure sotto il lavandino.



- ▷ Per la ventilazione del vano WC durante e dopo la doccia oppure per asciugare vestiti bagnati, chiudere la porta del vano WC e aprire la finestra o l'oblò del tetto. L'aria può circolare meglio.
- ▷ Quando si fa la doccia, chiudere completamente la tenda per evitare l'infiltrazione di acqua fra la parete del vano doccia e la vasca della doccia.
- ▷ Dopo la doccia pulire la vasca della doccia e il lavabo per eliminare resti di sapone, altrimenti con il tempo possono crearsi fessure.
- ▷ Asciugare la doccia dopo il suo uso, per prevenire la formazione di umidità.
- ▷ Ulteriori informazioni relative alla pulizia del vano WC si trovano nel paragrafo 12.2.



Fig. 162 Appendiabiti per l'asciugatura della biancheria

Appendiabiti per l'asciugatura della biancheria

Sugli appendiabiti (Fig. 162,1) richiudibili sotto all'oblò è possibile appendere asciugamani e bucato per consentirne l'asciugatura.

Pedana a griglia per doccia

La pedana a griglia per doccia è in legno massiccio. La pedana a griglia per doccia protegge la vasca della doccia e garantisce sempre una superficie calpestabile asciutta, anche dopo una doccia.



Fig. 163 Pedana a griglia per doccia

Per una durata prolungata attenersi a quanto riportato di seguito:

- Prima della doccia, estrarre la pedana a griglia per doccia (Fig. 163,1).
- Dopo la doccia, riposizionare la pedana a griglia per doccia nella vasca della doccia.
- Pulire la pedana a griglia per doccia almeno ogni sei mesi con un panno privo di pelucchi e olio per legno massiccio disponibile in commercio, procedendo nella direzione delle fibre (seguire le indicazioni del produttore).



11.5 Vano WC Vario



▷ Estrarre la parte interna del rivestimento del vano WC solo se la porta di ingresso del WC è chiusa.

▷ Per la preparazione della cabina doccia, eseguire i passaggi nell'ordine indicato.

Se la parete orientabile piccola viene ruotata troppo presto, viene collocata dietro a quella grande e può quindi danneggiarsi. Inoltre non è più possibile aprire la porta del vano bagno.



▷ A seconda del modello il vano WC Vario viene montato in modo speculare rispetto a quello qui raffigurato. Esso viene quindi anche trasformato specularmente rispetto al vano WC Vario raffigurato.

A seconda del modello, nel veicolo può essere integrata un vano WC Vario. Il vano WC Vario può essere modificato con un paio di manovre in modo che per la doccia ci sia a disposizione una cabina chiusa indipendente. La zona toilette è così protetta dagli spruzzi d'acqua.

11.5.1 Vano WC Vario con due pareti orientabili

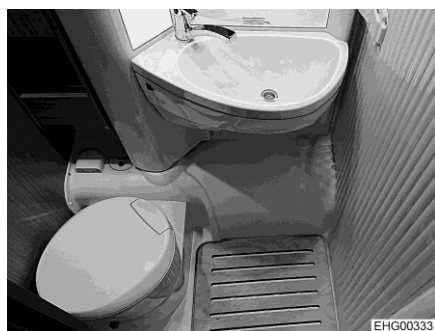

Fig. 164 Sedile del WC, ruotato verso la parete



Fig. 165 Parete orientabile grande, ruotata

Trasformazione in cabina doccia:

- Ruotare verso la parete il sedile del WC (Fig. 164).
- Prima di entrare nel vano bagno: Spostare sul lato la parete orientabile grande (Fig. 165,1) con lavabo.

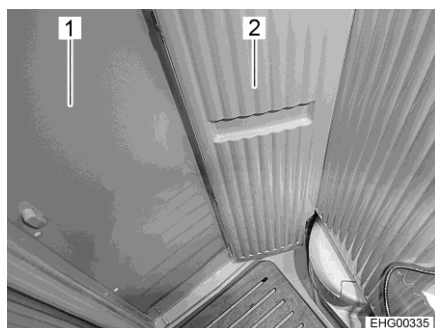

Fig. 166 Parete orientabile piccola, ruotata

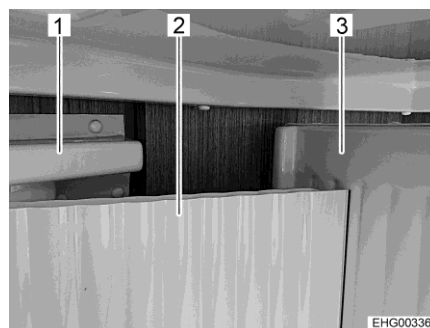

Fig. 167 Posizione corretta della parete orientabile piccola

- Entrare nel vano bagno.
- Chiudere la porta del vano bagno (Fig. 166,1 e Fig. 167,1).



- ▷ Disporre la parete orientabile piccola (Fig. 166,2 e Fig. 167,2) **sempre davanti** alla parete orientabile grande (Fig. 167,3)! **Non** spingere la parete orientabile piccola **dietro** a quella grande! In caso contrario sussiste il pericolo di rimanere chiusi nel vano bagno poiché potrebbe non essere possibile aprire la porta di quest'ultimo.
- Orientare la parete orientabile piccola (Fig. 166,2 e Fig. 167,2). La parete orientabile piccola si trova nella posizione corretta quando si trova davanti alla parete orientabile grande (Fig. 167,3).



- ▷ Dopo aver fatto la doccia, asciugare la vasca della doccia. Nella vasca della doccia non deve rimanere acqua.
- ▷ Non dirigere il getto d'acqua direttamente sulle pareti del vano bagno, su rivestimenti delle pareti, su tendine plissettate o sulla toilette.
- ▷ Non posare il diffusore della doccia nella vasca della doccia mentre scorre l'acqua.
- ▷ Per pulire il vano bagno servendosi del diffusore della doccia: Mantenere una distanza minima di 30 cm da tutte le superfici.
- ▷ Durante la pulizia del vano bagno, nell'area della porta del vano bagno può uscire dell'acqua, che può arrivare fino all'abitacolo. Strofinare via subito l'acqua fuoriuscita. È possibile che dall'acqua arrivi alla vaschetta di raccolta passando accanto alla toilette. In tal caso, svuotare la vaschetta di raccolta. Alla vaschetta di raccolta si accede dallo sportello della toilette dall'esterno del veicolo.

11.5.2 Vano WC Vario con parete orientabile e tendina plissettata



Fig. 168 Sedile del WC, ruotato verso la parete



Fig. 169 Parete orientabile grande, ruotata

Trasformazione in cabina doccia:

- Ruotare verso la parete il sedile del WC (Fig. 168).
- Prima di entrare nel vano bagno: Spostare sul lato la parete orientabile grande (Fig. 169,1) con lavabo.

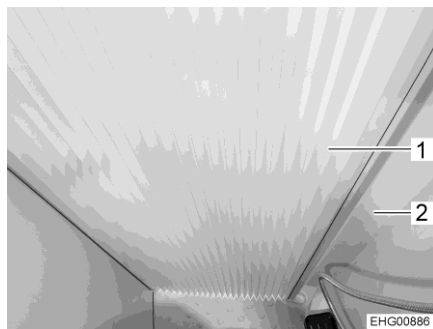

Fig. 170 Tendina plissettata, chiusa

- Entrare nel vano bagno.
- Chiudere la porta del vano bagno.
- Chiudere la tendina plissettata (Fig. 170,1). A tale scopo, tirare la tendina plissettata verso la parete orientabile grande (Fig. 170,2), fino a che la chiusura magnetica della tendina plissettata mantiene la posizione.



- ▷ Dopo aver fatto la doccia, asciugare la vasca della doccia. Nella vasca della doccia non deve rimanere acqua.
- ▷ Non dirigere il getto d'acqua direttamente sulle pareti del vano bagno, su rivestimenti delle pareti, su tendine plissettate o sulla toilette.
- ▷ Non posare il diffusore della doccia nella vasca della doccia mentre scorre l'acqua.
- ▷ Per pulire il vano bagno servendosi del diffusore della doccia: Mantenere una distanza minima di 30 cm da tutte le superfici.
- ▷ Durante la pulizia del vano bagno, nell'area della porta del vano bagno può uscire dell'acqua, che può arrivare fino all'abitacolo. Strofinare via subito l'acqua fuoriuscita. È possibile che dall'acqua arrivi alla vaschetta di raccolta passando accanto alla toilette. In tal caso, svuotare la vaschetta di raccolta. Alla vaschetta di raccolta si accede dallo sportello della toilette dall'esterno del veicolo.

11.6 Toilette



- ▷ Il carico massimo della toilette è di 120 kg.
- ▷ In caso di pericolo di gelo e con il veicolo non riscaldato, svuotare completamente il serbatoio fecale.
- ▷ Non sedersi sul coperchio del WC. Il coperchio non è adatto per sopportare il peso di una persona e si può rompere.
- ▷ Usare per la toilette un prodotto chimico idoneo. L'aerazione elimina solo l'odore ma non i germi e i gas. I germi e i gas intaccano le guarnizioni di gomma.



- ▷ Per ulteriori informazioni consultare le istruzioni per l'uso separate del produttore.



- ▷ Svuotare il serbatoio fecale solo nei punti di smaltimento appositamente previsti nelle stazioni di smaltimento dei campeggi o nelle aree di stazionamento.



11.6.1 Toilette orientabile

Il risciacquo della toilette avviene direttamente attraverso l'impianto idraulico per l'acqua del veicolo.

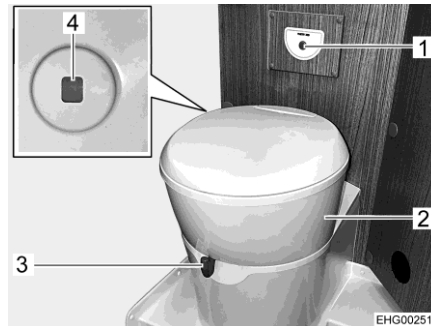

Fig. 171 Toilette

La tazza del WC può essere orientata nella posizione desiderata. A tale scopo, prendere con entrambe le mani la parte superiore (Fig. 171,2) della toilette e ruotare.

La centralina di controllo con il pulsante dello sciacquone (Fig. 171,1) è posizionata vicino alla tazza del WC.

Il colore dell'indicatore di livello (Fig. 171,4) passa da verde a rosso quando è necessario svuotare il serbatoio fecale.

- Risciacquo:*
- Prima di tirare l'acqua, aprire il cursore della toilette. A tal fine girare la leva del cursore (Fig. 171,3) in senso antiorario.
 - Per sciacquare premere il pulsante blu (Fig. 171,1).
 - Dopo aver tirato l'acqua chiudere il cursore. Girare la leva del cursore in senso orario.



11.6.2 Toilette con banco fisso

Il risciacquo della toilette avviene attraverso l'impianto idraulico per l'acqua del veicolo.

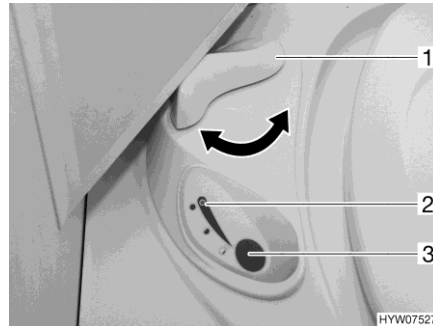

Fig. 172 Centralina di controllo toilette Thetford

- Risciacquo:*
- Prima di tirare l'acqua, aprire il cursore della toilette Thetford. A tal fine ruotare la leva del cursore (Fig. 172,1) in senso antiorario.
 - Per sciacquare premere il pulsante blu (Fig. 172,3).
 - Dopo aver tirato l'acqua chiudere il cursore. Ruotare la leva del cursore (Fig. 172,1) in senso orario.

Quando la cassetta Thetford è piena e deve venire svuotata, la spia di controllo (Fig. 172,2) si accende.

11.6.3 Svuotare il serbatoio fecale



- ▷ È possibile rimuovere il serbatoio fecale solo se il cursore è chiuso.



Fig. 173 Sportello per il serbatoio fecale



Fig. 174 Serbatoio fecale

- Spingere in senso orario la leva del cursore in corrispondenza della tazza del WC. Il cursore viene chiuso.
- Aprire lo sportello per il serbatoio fecale all'esterno del veicolo. Inserire la chiave nel cilindro (Fig. 173,1) della serratura a pressione e ruotare in senso orario di un quarto di giro.
- Estrarre la chiave.



- Premere contemporaneamente con i pollici entrambe le serrature a pressione (Fig. 173,2) e aprire lo sportello per il serbatoio fecale.
- Ruotare lo sportello completamente verso l'alto e poggiarlo delicatamente alla parete esterna. Lo sportello rimane aperto grazie a un magnete.
- Tirare verso l'alto la staffa di supporto (Fig. 174,2) ed estrarre il serbatoio fecale (Fig. 174,1).
- Portare e svuotare completamente il serbatoio fecale nei punti di smaltimento previsti.



- ▷ Per uno svuotamento completo, premere con il pollice il tasto per l'aerazione presente sul serbatoio fecale.

11.6.4 Funzionamento invernale



- ▷ Non utilizzare antigelo. Gli antigelo possono danneggiare la toilette.

Se la toilette, il serbatoio dell'acqua e il serbatoio fecale (cassetta) si trovano in una zona del veicolo protetta dal gelo, la toilette può essere utilizzata anche in inverno.

Se la toilette, il serbatoio dell'acqua e il serbatoio fecale (cassetta) non si trovano in una zona del veicolo protetta dal gelo, in caso di pericolo di gelo, svuotare il serbatoio dell'acqua, il serbatoio fecale e le tubature dell'acqua. È possibile così evitare danni causati dal gelo.

11.6.5 Inattività temporanea



- ▷ Se la toilette non viene utilizzata per un periodo di tempo molto lungo, svuotare il serbatoio dell'acqua, il serbatoio fecale e le tubature dell'acqua.

Inattività della toilette:

- Svuotare il serbatoio dell'acqua.
- Azionare il risciacquo della toilette, fino a quando nella toilette non scorre più acqua. In caso di funzionamento a secco, prestare attenzione in quanto dopo massimo un minuto la pompa potrebbe subire danni.
- Svuotare il serbatoio fecale.
- Sciacquare accuratamente il serbatoio fecale.
- Lasciare aperti i bocchettoni di scarico del serbatoio fecale.
- Lasciare asciugare il serbatoio fecale il più a lungo possibile.





Panoramica del capitolo

Questo capitolo contiene indicazioni sulla cura del veicolo.

Schede (liste) di controllo con misure da prendere quando non si utilizza per lungo tempo il veicolo sono riportate alla fine del presente capitolo.

12.1 Cura degli esterni

12.1.1 Note generali

La normale cura degli esterni consiste in un lavaggio regolare. La frequenza con la quale occorre lavare il veicolo dipende dalle condizioni d'uso e da quelle ambientali. In ambienti con forte inquinamento atmosferico o se vengono percorse strade cosparse di sale antigelo, lavare il veicolo più spesso. Lavare spesso il veicolo anche quando esso viene esposto ad ambienti salini e umidi (zone costiere, climi caldi e umidi).

Cercare di non parcheggiare sotto agli alberi. Le secrezioni resinose di molti alberi rendono la vernice opaca e favoriscono un possibile processo di corrosione.

Lavare via subito e accuratamente gli escrementi di uccelli, in quanto l'acidità in essa contenuta risulta particolarmente corrosiva.

12.1.2 Lavaggio con pulitori ad alta pressione



- ▷ Non lavare gli pneumatici con pulitore ad alta pressione. Gli pneumatici possono venire danneggiati.
- ▷ Non spruzzare direttamente le applicazioni esterne con il pulitore ad alta pressione. In caso contrario le applicazioni esterne potrebbero staccarsi.

Prima di lavare il veicolo con un pulitore ad alta pressione consultare il relativo manuale di funzionamento.

Quando si utilizza un ugello a getto circolare per il lavaggio, mantenere una distanza minima di ca. 700 mm fra il veicolo e l'ugello di pulizia.

Prestare attenzione che il getto d'acqua fuoriesca in pressione. Se si utilizza il pulitore ad alta pressione in modo non professionale si possono arrecare danni al veicolo. La temperatura dell'acqua non deve superare i 60 °C. Muovere il getto d'acqua durante l'intera procedura di lavaggio. Non indirizzare il getto direttamente su spiragli di porte, su componenti elettrici, su connettori a spina, su guarnizioni e su griglie di aerazione od oblò. Pericolo di danneggiamento del veicolo oppure di penetrazione d'acqua nell'abitacolo.



12.1.3 Lavaggio del veicolo



- ▷ Non lavare mai il veicolo in impianti di lavaggio. Nella griglia di aerazione del frigorifero, nel camino di scarico o nell'aerazione forzata può penetrare acqua. Il veicolo può venire danneggiato.
- Pulire il veicolo esclusivamente negli spazi appositamente allestiti per il lavaggio di veicoli.
- Evitare una insolazione diretta. Rispettare le norme antinquinamento.
- Strofinare le applicazioni esterne e componenti di plastica solamente con acqua abbondante calda, detersivo per piatti e un panno morbido.
- Lavare il veicolo con molta acqua, con una spugna pulita oppure con una spazzola delicata. In caso di sporco resistente, usare detersivo per piatti all'acqua.
- Le pareti esterne verniciate possono essere pulite inoltre con un detergente per caravan.
- Trattare regolarmente con un lucidante le parti supplementari in vetroresina. Si evita, in questo modo, che le parti in plastica si rovinino a contatto con i raggi solari, permettendo così di mantenere inalterata la funzione sigillante della superficie esterna della plastica.
- Strofinare le guarnizioni di gomma sulle porte e gli sportelli del gavone con un prodotto per la cura della gomma disponibile in commercio.
- Lubrificare i cilindri delle serrature sulle porte e gli sportelli dei gavoni mediante grafite in polvere.

12.1.4 Finestre in vetro acrilico

Considerata la sua sensibilità, il vetro acrilico delle finestre deve essere trattato con particolare cura.



- ▷ Non strofinare mai il vetro acrilico delle finestre asciutte poiché i granuli di polvere possono danneggiare la superficie.
- ▷ Pulire il vetro acrilico delle finestre soltanto con abbondante acqua calda, un po' di detersivo per piatti e un panno morbido.
- ▷ Non utilizzare assolutamente detersivi per vetri contenenti additivi chimici, abrasivi o contenenti alcol. Questi provocherebbero un infragilimento anticipato del vetro e la formazione di fessure.
- ▷ Non utilizzare detersivi, utilizzati per le carrozzerie (p. es. anti catrame o anti silicone), con vetro acrilico.
- ▷ Non entrare in impianti di lavaggio.
- ▷ Non applicare alcun adesivo sul vetro acrilico delle finestre.
- ▷ Dopo il lavaggio del veicolo sciacquare ancora una volta le finestre in vetro acrilico con abbondante acqua pulita.
- ▷ Trattare le guarnizioni di gomma con un prodotto per la cura della gomma disponibile in commercio.



- ▷ Per il trattamento seguente alla pulizia è adatto il detergente per vetro acrilico con effetto antistatico. Con una pulitura per vetro acrilico è possibile trattare piccoli graffi. Questi prodotti sono disponibili presso il servizio accessori.



12.1.5 Oblò VisionStar



- ▶ Non allentare le viti che servono per il fissaggio dell'oblò o del dispositivo di posizionamento.



- ▷ Non utilizzare detergenti aggressivi. I detergenti aggressivi possono intaccare la plastica e renderla fragile.
- ▷ Non eseguire la pulizia a umido. La zanzariera a rullo e l'oscurante a rullo possono subire danni.
- ▷ Se le copiglie di plastica vengono danneggiate durante la rimozione dell'oblò: Sostituire le copiglie di plastica danneggiate.

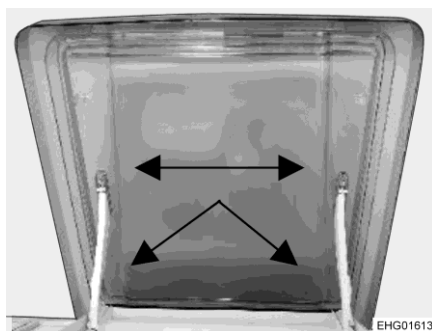

Fig. 175 Oblò VisionStar

- È possibile rimuovere l'oblò per pulirlo. A tale scopo, rimuovere con attenzione le copiglie di plastica (Fig. 175, frecce).
- Per pulire l'oblò utilizzare esclusivamente acqua pulita e una spugna morbida.
- Dopo la pulizia, trattare le superfici di scorrimento con uno strato sottile di vaselina o WD40. In questo modo si migliora la scorrevolezza del dispositivo di posizionamento.
- Applicare un po' di talco sui gommini di guarnizione utilizzando un panno asciutto.
- All'occasione spazzolare la zanzariera a rullo e l'oscurante a rullo con una spazzola morbida, un panno asciutto o uno spolverino.
- Quando si riposiziona l'oblò, prestare attenzione che le copiglie di plastica scattino completamente in posizione. Inserire le copiglie dei deflettori con la faccia piatta verso l'alto.

12.1.6 Sottoscocca

Il sottoscocca del veicolo è ricoperto parzialmente da una protezione resistente all'invecchiamento. In caso di eventuali danni riparare subito la pellicola protettiva. Non trattare le superfici ricoperte della pellicola protettiva con olio spray.



- ▷ Utilizzare solo prodotti approvati dal produttore. I nostri concessionari e punti di assistenza autorizzati saranno lieti di consigliarvi.



12.1.7 Scalino di ingresso

Se lo scalino di ingresso venisse lubrificato, durante la marcia del veicolo il lubrificante può impregnarsi di impurità compromettendo in questo modo la funzione dello scalino di ingresso oppure addirittura danneggiarlo. Per questo motivo non oliare né ingrassare le parti mobili dello scalino di ingresso.

12.1.8 Impianto ad energia solare

- Pulire i pannelli solari almeno due volte all'anno. Se i pannelli solari sono molto sporchi, pulirli più frequentemente.
- Per pulire i pannelli solari, utilizzare acqua tiepida e un panno morbido. Durante la pulizia, effettuare un controllo visivo per verificare la presenza di eventuali danni.
- Affidare gli interventi di manutenzione o riparazione più approfonditi a personale specializzato.

12.2 Cura dell'interno



- ▷ Se è possibile, trattare subito le macchie.
 - ▷ Considerata la sua sensibilità, il vetro acrilico delle finestre deve essere trattato con particolare cura (vedi paragrafo 12.1.4).
 - ▷ Considerata la loro sensibilità, i componenti in PVC della zona di soggiorno e del bagno devono essere trattati con particolare cura. Non utilizzare in nessun caso detergenti chimici o detergenti antiappannanti, né prodotti abrasivi. In questo modo si evitano l'infragilimento e le screpolature.
 - ▷ Colore per capelli, smalto per unghie, cenere di sigarette e sostanze simili possono causare macchie o decolorazioni permanenti su parti in plastica. Evitare dunque che queste sostanze vengano a contatto con parti in plastica. Se non si riesce ad evitarlo, rimuovere immediatamente queste sostanze.
 - ▷ Non usare prodotti corrosivi per la pulizia degli scarichi. Non versare mai acqua bollente negli scarichi. Prodotti corrosivi o acqua bollente possono danneggiare i tubi di scarico e i sifoni.
 - ▷ Non utilizzare essenza d'aceto per pulire la toilette e l'impianto idrico, o per togliere le incrostazioni di calcare dell'impianto idrico stesso. L'essenza di aceto può danneggiare le guarnizioni o alcune parti dell'impianto. Per togliere il calcare utilizzare agenti decalcificanti esistenti in commercio.
 - ▷ Utilizzare l'acqua con parsimonia. Pulire con un panno umido eventuali residui di umidità.
 - ▷ Spazzolare i tappeti e i cuscini con una spazzola dell'aspirapolvere adatta.
-  I nostri concessionari e i nostri punti di assistenza sono a disposizione per eventuali richieste per l'uso degli prodotti.



- Superfici dei mobili, maniglie dei mobili, lampade e luci, parti varie in plastica nel vano abitabile e zona bagno devono essere puliti con uno straccio di lana inumidito con acqua. All'acqua può essere aggiunto del detersivo tipo morbido. Se necessario, trattare le superfici di vernice con un lucidante per mobili.
- Pulire i cuscini delicatamente con la schiuma di un detersivo delicato o con schiuma asciutta. Proteggere i cuscini dai raggi solari, perché non sbiadiscano.
- Le tendine e i tendaggi devono essere lavati a secco.
- Passare regolarmente l'aspiratore sui tappeti, eventualmente pulire con una schiuma per tappeti.
- Pulire il rivestimento in PVC del pavimento con un detersivo delicato che contiene sapone, adatto per pavimenti in PVC. Non appoggiare i tappeti sul rivestimento in PVC bagnato. Le moquette e i rivestimenti in PVC dei pavimenti potrebbero incollarsi l'uno con l'altro.
- Non lavare mai il lavandino e il fornello a gas con prodotti abrasivi contenenti sabbia. Evitare tutto quello che potrebbe provocare graffi o rigature.
- Pulire il fornello a gas solo con un panno umido. Evitare l'infiltrazione di acqua nelle aperture del fornello a gas. L'acqua può danneggiare il fornello a gas.
- Tendina di protezione contro gli insetti su porta, finestre e oblò: Rimuovere sempre subito resti di insetti o sporcizia. In caso contrario la tendina può venire danneggiata. Vespe o uccelli potrebbero mangiare i resti e provocare danni. Per pulire la tendina di protezione contro gli insetti si consiglia di utilizzare un panno in microfibra umido. Utilizzare detersivi solo se a pH neutro e privi di solventi. Se necessario, è possibile pulire con attenzione utilizzando una spazzola morbida o la spazzola dell'aspirapolvere.
- Spazzolare l'oscurante a rullo con una spazzola morbida oppure usare la spazzola dell'aspirapolvere. Rimuovere lo sporco e il grasso con acqua saponata a 30 °C (sapone duro).
- Spazzolare le tendine oscuranti pieghevoli con una spazzola morbida oppure usare la spazzola dell'aspirapolvere. Rimuovere lo sporco e il grasso con acqua saponata a 30 °C (sapone duro).
- Le cinture di sicurezza possono essere pulite con lisciva di sapone. Prima di essere avvolte, le cinture di sicurezza devono essere completamente asciutte.



12.3 Impianto idrico

12.3.1 Pulizia del serbatoio dell'acqua

- Svuotare il serbatoio dell'acqua e chiudere l'apertura di scarico.
- Staccare il coperchio del serbatoio dell'acqua.
- Versare acqua con un po' di detersivo nel serbatoio dell'acqua (non utilizzare prodotti abrasivi).
- Con una normale spazzola per lavare sfregare il serbatoio dell'acqua, fino a che nessun rivestimento è più presente.
- Sfregare via anche l'involucro della pompa.
- Se possibile, pulire manualmente le sonde dell'acqua potabile attraverso le apposite aperture per la pulizia.
- Risciacquare il serbatoio dell'acqua con abbondante acqua potabile.



- ▷ Se a causa della sua struttura non è possibile pulire con ausilio meccanico il serbatoio dell'acqua: Utilizzare un detersivo chimico idoneo.

I concessionari autorizzati possono aiutare nella scelta di un detersivo idoneo.

Attenersi alle avvertenze per l'uso del produttore del detersivo.

12.3.2 Pulizia delle tubature dell'acqua



- ▷ Utilizzare solo detersivi omologati reperiti nel commercio specializzato.
- ▷ Il detersivo deve essere conforme alle disposizioni nazionali e omologato (se richiesto).



- ▷ Raccogliere la miscela di acqua e detersivo in uscita e smaltirla in modo professionale.

- Svuotare l'impianto idrico.
- Chiudere tutte le aperture di scarico e i rubinetti di scarico.
- Versare la miscela di acqua e detersivo nel serbatoio dell'acqua. Così facendo osservare le indicazioni del costruttore per il rapporto di miscela.
- Aprire singolarmente i rubinetti di scarico.
- Lasciare aperti i rubinetti di scarico finché la miscela di acqua e detersivo ha raggiunto la relativa bocca di erogazione.
- Richiudere i rubinetti di scarico.
- Posizionare tutti i rubinetti dell'acqua su Caldo e aprirli.
- Lasciare aperti i rubinetti dell'acqua finché la miscela di acqua e detersivo ha raggiunto la bocca di erogazione.
- Posizionare tutti i rubinetti dell'acqua su Freddo e aprirli.
- Lasciare aperti i rubinetti dell'acqua finché la miscela di acqua e detersivo ha raggiunto la bocca di erogazione.
- Chiudere tutti i rubinetti dell'acqua.
- Premere varie volte il risciacquo della toilette.
- Lasciar agire il detersivo secondo le indicazioni del produttore.



- Svuotare l'impianto idrico. Raccogliere la miscela di acqua e detergente e smaltirla in modo professionale.
- Per il risciacquo dell'intero impianto idrico, riempire varie volte con acqua potabile e svuotare di nuovo.

12.3.3 Disinfezione dell'impianto idrico



- ▷ Utilizzare solo disinfettanti omologati reperiti nel commercio specializzato. Tenere conto della compatibilità per persone e animali.
- ▷ Il disinfettante deve essere conforme alle disposizioni nazionali e omologato (se richiesto).



- ▷ Raccogliere la miscela di acqua e disinfettante in uscita e smaltirla in modo professionale.

Per la disinfezione dell'impianto idrico, procedere analogamente alla pulizia delle tubature dell'acqua (vedi paragrafo 12.3.2). Utilizzare però in questo caso disinfettanti, invece che detergenti.

12.3.4 Serbatoio delle acque grigie

Dopo aver utilizzato il veicolo pulire il serbatoio delle acque grigie.

- Pulizia:*
- Svuotare il serbatoio delle acque grigie.
 - Sciacquare a fondo il serbatoio delle acque grigie con acqua potabile.
 - Se possibile, pulire manualmente le sonde delle acque grigie attraverso le apposite aperture per la pulizia.

12.4 Cura per esercizio del veicolo in inverno

Il sale anticongelante danneggia il sottoscocca e le parti esposte a spruzzi d'acqua. In inverno, consigliamo di lavare il veicolo più spesso. In particolare vengono attaccate le parti meccaniche e trattate in superficie, nonché le parti sotto il veicolo, che devono essere perciò pulite a fondo.



- ▷ In caso di pericolo di gelo è necessario alimentare il riscaldamento sempre ad una temperatura di 15 °C al minimo. Posizionare la ventola di ricircolo dell'aria (se presente) su automatico. Se le temperature esterne sono estremamente basse, aprire leggermente gli sportelli e le porte dei mobili. La circolazione di aria calda può contrastare un eventuale congelamento, p. es. delle tubature dell'acqua, e la formazione di condensa nei gavoni.
- ▷ In caso di pericolo di gelo, di notte coprire le finestre sul lato esterno del veicolo con i pannelli isolanti invernali.



12.4.1 Preparazione

- Controllare eventuale ruggine e danni alla verniciatura del veicolo. Eventualmente riparare i danni.
- Accertarsi che non possa penetrare acqua nelle bocche di ventilazione meccanica del pavimento e nel riscaldamento.
- Proteggere dalla ruggine le parti metalliche del sottoscocca con un agente protettivo a base di cera.
- Trattare le superfici verniciate esterne con appositi prodotti per la conservazione della vernice.

12.4.2 Funzionamento invernale

Nel funzionamento invernale, a causa del soggiorno all'interno del veicolo, in caso di basse temperature si forma condensa. Per garantire una buona qualità dell'aria e per evitare che il veicolo si danneggi a causa della condensa, è fondamentale aerare in modo adeguato.

- Nella fase di riscaldamento del veicolo portare il riscaldamento al massimo e aprire gli armadietti a tetto, le tendine e le tende a rullo. In questo modo si ottiene un'aerazione e disaerazione ottimale.
- Al mattino rimuovere tutti i cuscini, far prendere aria alle cassette di stivamento e asciugare i punti umidi.



- ▷ Nel caso dovesse comunque formarsi condensa da qualche parte, pulire semplicemente con un panno.

12.4.3 Alla fine della stagione invernale

- Effettuare lavaggi accurati del sottoscocca e del motore. Così si rimuovono i fondenti chimici che facilitano la corrosione (sali, residui di sostanze basiche).
- Effettuare la pulizia esterna e trattare le lamiere con cera comune per automobili.

12.5 Inattività

12.5.1 Inattività temporanea



- ▶ Dopo una sosta prolungata (circa 10 mesi) far controllare l'impianto frenante e del gas da una officina specializzata autorizzata.
- ▶ Tener presente che già dopo poco tempo l'acqua diventa imbevibile.
- ▶ I danni ai cavi causati da animali possono provocare un cortocircuito. Pericolo d'incendio!

Gli animali (in particolare i topi) possono arrecare gravi danni all'interno del veicolo. Questo vale soprattutto se essi vengono lasciati incustoditi all'interno del veicolo in sosta.

Gli animali lasciati incustoditi possono raggiungere il veicolo in qualsiasi momento e nascondersi al suo interno.



Per evitare o limitare i danni dovuti alla presenza di animali all'interno del veicolo, ispezionare regolarmente il veicolo verificando se sia stato danneggiato o se presenti segni di danni. Si consiglia di effettuare tale controllo circa 24 ore dopo la sosta del veicolo.

Qualora siano visibili tracce di animali, contattare il concessionario autorizzato o il punto di assistenza. I danni provocati ai cavi possono causare un cortocircuito. Il veicolo potrebbe prendere fuoco.

Prima di un'inattività, effettuare la lista di controllo:

	Operazione	Eseguita
Veicolo di base	Riempire completamente il serbatoio del carburante. Così facendo è possibile evitare fenomeni di corrosione nel serbatoio	
	Interporre sotto il veicolo dei cavalletti per scaricare ruote/pneumatici, oppure muovere il veicolo ogni 4 settimane. In questo modo si evitano punti di eccessiva pressione sugli pneumatici e sui cuscinetti delle ruote	
	Proteggere gli pneumatici dall'irraggiamento diretto del sole. Pericolo di formazione di screpolature!	
	Pompare gli pneumatici fino alla pressione massima raccomandata	
	Assicurarsi che il pianale e il sottoscocca abbiano sufficiente circolazione d'aria	
	 ► Umidità e mancanza d'aria, come p. es. causate da copertura con teloni o fogli di plastica, possono causare macchie e chiazze nel sottoscocca.	
	Attenersi inoltre alle indicazioni contenute nel manuale di funzionamento del veicolo di base	
Scocca	Chiudere tutti i camini con gli appositi tappi e chiudere ermeticamente le altre aperture (tranne i dispositivi di aerazione forzata). In questo modo si impedisce agli animali (p. es. topi) di introdursi all'interno del veicolo	
	Per evitare la formazione di condensa, e di conseguenza la formazione di muffe, areare l'abitacolo, tutti i gavoni accessibili dall'esterno e l'area di stazionamento (p. es. il garage) ogni 3 settimane	
Abitacolo	Sollevarre i cuscini imbottiti per migliore aerazione e coprirli	
	Pulire il frigorifero	
	Lasciare socchiuse la porta del frigorifero e del vano congelatore	
	Cercare tracce di animali eventualmente introdottisi nel veicolo	
	Staccare lo schermo piatto dalla rete ed ev. rimuoverlo dal veicolo	
Impianto del gas	Chiudere la valvola principale di arresto della bombola del gas	
	Chiudere tutti i rubinetti di arresto del gas	
	Togliere sempre le bombole del gas del vano portabombole, anche se sono vuote	

**Impianto elettrico**

Operazione	Eseguita
Caricare completamente la batteria dell'abitacolo e la batteria di avviamento	
 ▷ Prima di un'inattività temporanea, ricaricare la batteria per almeno 20 ore.	
Separare la batteria dell'abitacolo dalla rete di bordo da 12 V. A tale scopo, disattivare l'interruttore staccabatteria sulla centralina elettrica (vedi capitolo 9)	

Impianto idrico

Svuotare completamente l'impianto idrico. Soffiare via l'acqua residua dalle tubature dell'acqua (max. 0,5 bar). Lasciare aperti i rubinetti dell'acqua in posizione centrale. Lasciare aperti tutti i rubinetti di scarico. Osservare le indicazioni del capitolo 11	
---	--

12.5.2 Inattività nel periodo invernale

Sono necessari dei provvedimenti supplementari per l'inattività invernale:

Veicolo di base

Operazione	Eseguita
Pulire a fondo la scocca e il sottoscocca spruzzandovi poi cera calda o trattandoli con prodotti di conservazione della vernice	
Riempire il serbatoio del carburante con gasolio invernale	
Controllare il liquido antigelo nel radiatore	
Riparare i danni alla vernice	
Rabboccare l'acqua per i tergilcristalli con antigelo	

Scocca

Pulire accuratamente il veicolo esternamente	
Tenere aperte le aperture di aerazione forzate	
Pulire e lubrificare i puntelli integrati	
Pulire e ingrassare tutte le cerniere delle porte e degli sportelli	
Lubrificare i bloccaggi usando olio o glicerina	
Trattare tutte le guarnizioni in gomma con un prodotto per la cura della gomma disponibile in commercio	
Lubrificare i cilindri delle serrature mediante grafite in polvere	

Abitacolo

Collocare il deumidificatore dell'aria (granulato)	
Rimuovere cuscini e materassi dal veicolo e depositarli in luogo asciutto	
Aerare l'interno ogni 3 settimane	
Svuotare tutti gli armadi e i ripiani e aprire gli sportelli, le porte e i cassetti	
Pulire accuratamente l'interno	
In caso di pericolo di gelo, rimuovere dal veicolo lo schermo piatto	



	Operazione	Eseguita
Impianto elettrico	Smontare la batteria di avviamento e la batteria dell'abitacolo e depositarle in un ambiente protetto dal gelo (vedi capitolo 9) o collegare il veicolo ad un'alimentazione a 230 V. Prima dello smontaggio, rimuovere i fusibili sulla batteria dell'abitacolo	
Impianto idrico	Pulire l'impianto idrico con detergenti approvati dal commercio specializzato	
Veicolo complessivo	Applicare i teloni di protezione in modo da non coprire le aperture di aerazione, o usare teloni permeabili	

12.5.3 Messa in funzione del veicolo dopo inattività temporanea o dopo inattività invernale

Prima della messa in funzione effettuare la lista di controllo:

	Operazione	Eseguita
Veicolo di base	Controllare la pressione degli pneumatici Controllare la pressione degli pneumatici della ruota di scorta, se presente	
Scocca	Pulire i supporti girevoli dello scalino di ingresso Controllare il funzionamento dei puntelli integrati Controllare il corretto funzionamento di porte, delle finestre e degli oblò Controllare il funzionamento di tutte le serrature esterne p. es. degli sportelli del gavone, del bocchettone di riempimento e della porta di ingresso Cercare tracce di animali eventualmente introdottisi nel veicolo Togliere la copertura del camino di scarico del riscaldamento (qualora esistente) Togliere la copertura invernale dalla griglia di aerazione del frigorifero (se presente)	
Impianto del gas	Sistemare le bombole del gas nel vano portabombole, fissarle per bene e collegarle al regolatore di pressione del gas	



	Operazione	Eseguita
Impianto elettrico	Collegare il veicolo alla rete esterna di alimentazione a 230 V	
	Montare la batteria dell'abitacolo e la batteria d'avviamento, inserire i fusibili sulla batteria dell'abitacolo e caricare completamente le batterie  ▷ Dopo la inattività caricare la batteria almeno per 20 ore.	
	Collegare la batteria dell'abitacolo con una rete di bordo a 12 V. A tale scopo, attivare l'interruttore staccabatteria sulla centralina elettrica (vedi capitolo 9)	
	Controllare il funzionamento dell'impianto elettrico, p. es. delle luci interne, della presa di corrente e degli apparecchi elettrici installati a bordo	
Impianto idrico	Disinfettare le tubature ed il serbatoio dell'acqua	
	Controllare la funzione della leva del serbatoio delle acque grigie	
	Chiudere i rubinetti di scarico e i rubinetti dell'acqua	
	Verificare che l'impianto idrico non presenti perdite	
Apparecchi montati	Controllare il funzionamento degli apparecchi montati	



Panoramica del capitolo

Questo capitolo contiene indicazioni sulle revisioni conformi alle norme previste, nonché sugli interventi di ispezione e di manutenzione nel veicolo.

Informazioni importanti per l'ordinazione dei pezzi di ricambio sono riportati alla fine del presente capitolo.

13.1 Revisioni ufficiali

A seconda della legislazione nazionale, devono essere effettuate regolarmente le seguenti revisioni ufficiali:

- Controllo principale
- Controllo delle emissioni di gas di scarico
- Controllo dell'impianto del gas

Rispettare gli intervalli di controllo previsti dalle disposizioni di legge nazionali. Le etichette di controllo applicate al veicolo indicano quando è necessario eseguire il controllo successivo.

In Germania si applica ad esempio la regola seguente:

Dal 1° aprile 2022 decade l'obbligo di verifica dell'impianto del gas nell'ambito del controllo principale (HU). Al suo posto deve essere eseguito un controllo autonomo del gas (secondo scheda di lavoro DVGW G 607) per veicoli da campeggio (autocaravan e caravan). L'esecuzione del controllo del gas è dimostrata dalla corretta compilazione del registro giallo dei controlli e dall'applicazione sul veicolo di una etichetta di controllo valida.

Ulteriori informazioni sul controllo del gas e sugli intervalli in cui deve essere eseguito sono disponibili alle pagine web seguenti:

- Ministero federale tedesco per i trasporti e le infrastrutture digitali (BMDV): www.bmvi.de
- Associazione tedesca per gas e acqua (DVGW): www.dvgw.de
- Associazione tedesca per gas liquido (DVFG): www.dvfg.de

Se gli intervalli in cui eseguire il controllo del gas non sono legalmente regolamentati, DVGW consiglia di eseguire il controllo ogni due anni.

All'assegnazione del posto in campeggio, molti gestori pretendono la dimostrazione di esecuzione di un controllo del gas valido.



- ▷ Eventuali modifiche all'impianto del gas devono essere verificate da un perito specializzato in impianti del gas.
- ▷ L'ispezione dell'impianto del gas è necessaria anche per i veicoli non immatricolati.



13.2 Interventi di ispezione

Come ogni apparecchio tecnico, il veicolo deve essere sottoposto a controllo a intervalli regolari.

Questi interventi di ispezione devono essere eseguiti da personale specializzato.

Gli interventi di ispezione e di manutenzione richiedono conoscenze tecniche specifiche che non possono essere comprese nell'ambito di queste istruzioni per l'uso. Queste conoscenze tecniche sono disponibili presso tutti i punti di assistenza. L'esperienza e i regolari corsi di formazione tecnici tenuti dallo stabilimento, nonché i dispositivi e gli utensili utilizzati, garantiscono un'ispezione professionale del veicolo e conforme alle ultime conoscenze tecniche.

Il punto di assistenza responsabile conferma l'esecuzione dei lavori.

Far confermare gli interventi di ispezione del telaio nel libretto del servizio clienti del produttore del telaio.



- ▷ Tenere presenti le ispezioni indicate dal costruttore e farle eseguire negli intervalli di tempo previsti. Ciò consente di mantenere intatto il valore del veicolo.
- ▷ La conferma dell'esecuzione degli interventi di ispezione vale come prova nel caso di eventuali danneggiamenti e di richieste di garanzia.

13.3 Interventi di manutenzione

Come ogni altro apparecchio tecnico, il veicolo richiede una manutenzione. Ambito e frequenza degli interventi di manutenzione dipendono dalle diverse condizioni di impiego e di utilizzo. In condizioni di utilizzo gravose, sottoporre il veicolo a manutenzione con una maggiore frequenza.

Sottoporre a manutenzione il veicolo di base e gli apparecchi montati, negli intervalli di tempo indicati nelle rispettive istruzioni per l'uso.

13.4 Sostituzione delle lampade ad incandescenza, all'esterno



- ▶ Le lampade ad incandescenza e i portalampada possono essere molto caldi. Prima di sostituire le lampade ad incandescenza lasciar raffreddare le lampade.
- ▶ Custodire le lampade ad incandescenza al sicuro dai bambini.
- ▶ Non usare lampade ad incandescenza cadute o che presentano graffi sul vetro. Le lampade ad incandescenza potrebbero scoppiare.



- ▷ Non toccare con le mani nude una lampada ad incandescenza nuova. Per sostituire le nuove lampade ad incandescenza, utilizzare un panno di stoffa.
- ▷ Usare solo lampade ad incandescenza dello stesso tipo di quelle già montate e della stessa potenza in Watt.
- ▷ Se i LED sono difettosi cercare un concessionario autorizzato o un punto di assistenza.



Tipi di lampade ad incandescenza

Nel veicolo vengono utilizzati diversi tipi di lampade ad incandescenza. Di seguito viene descritto come si sostituiscono i rispettivi tipi di lampade ad incandescenza.

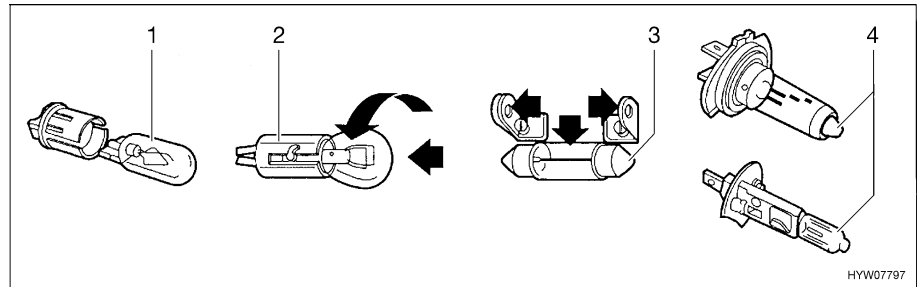

Fig. 176 Tipi di lampade ad incandescenza

Pos. nella Fig. 176	Tipo di zoccolo/tipo di lampada ad incandescenza	Sostituzione
1	Zoccolo da innesto	Per estrarlo, rimuovere la lampada ad incandescenza
		Per inserire la lampada ad incandescenza spostare il supporto con una leggera pressione
2	Zoccolo a baionetta	Per estrarre la lampada ad incandescenza, premere verso il basso e ruotare in senso antiorario
		Per inserire la lampada ad incandescenza, inserire il supporto e ruotare in senso orario
3	Lampade ad incandescenza cilindriche	Per estrarre e per inserire i contatti del supporto lampada, piegare con cautela verso l'esterno
4	Lampada alogena ad incandescenza	Per estrarla allentare la molla di sostegno
		Dopo l'inserimento, riagganciare la molla di sostegno

13.4.1 Luci frontali

Modello T, modello A

Le luci per anabbaglianti, abbaglianti e posizione, nonché l'indicatore di direzione sono parte essenziale del veicolo di base. La sostituzione delle lampade ad incandescenza è descritta nelle istruzioni per l'uso del veicolo di base.

13.4.2 Luci posteriori



- ▷ Tutte le luci posteriori sono eseguite con tecnologia a LED.
- ▷ Se i LED nelle luci posteriori sono difettosi, contattare un partner dell'assistenza del costruttore, un altro partner di assistenza qualificato o un'officina specializzata.

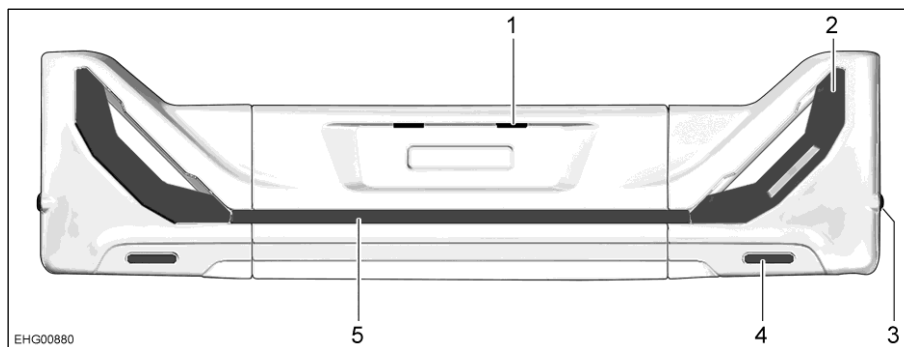
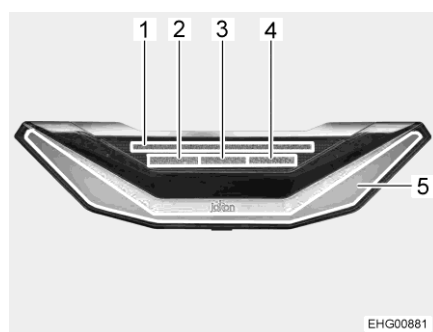

Fig. 177 Luci posteriori

- 1 Illuminazione targa
- 2 Luce multifunzione
- 3 Luce di ingombro laterale
- 4 Catarifrangente
- 5 Bridge Light (dotazione opzionale)

I singoli componenti della luce multifunzione sono rappresentati nella Fig. 178.



- 1 Indicatore di direzione
- 2 Luce posteriore antinebbia
- 3 Proiettore di retromarcia
- 4 Luce freno
- 5 Luce posteriore

Fig. 178 Luce multifunzione

13.5 Sostituzione delle lampade ad incandescenza, all'interno



- ▶ Le lampade ad incandescenza e i portalampada possono essere molto caldi. Prima di sostituire le lampade ad incandescenza lasciar raffreddare le lampade.
- ▶ Prima di sostituire le lampade ad incandescenza, staccare l'alimentazione di corrente nell'interruttore di sicurezza, nella scatola dei fusibili a 230 V.
- ▶ Custodire le lampade ad incandescenza al sicuro dai bambini.
- ▶ Non usare lampade ad incandescenza cadute o che presentano graffi sul vetro. Le lampade ad incandescenza potrebbero scoppiare.
- ▶ Non sostituire i LED con lampade ad incandescenza comuni. Pericolo di incendio in seguito a un notevole sviluppo di calore.



- ▷ Non toccare con le mani le nuove lampade ad incandescenza. Per sostituire le nuove lampade ad incandescenza, utilizzare un panno di stoffa.
- ▷ Usare solo lampade ad incandescenza dello stesso tipo di quelle già montate e della stessa potenza in Watt.



- ▷ Se i LED sono difettosi cercare un concessionario autorizzato o un punto di assistenza.
- ▷ Le lampade illustrate in questo paragrafo sono esempi. A seconda del modello le spie possono discostarsi dalla forma qui rappresentata. Gli esempi dovrebbero chiarire le possibili procedure per la sostituzione delle lampade.

13.5.1 Luci LED



Fig. 179 Lampada a soffitto a LED (esempio)



Fig. 180 Lampada a LED a incasso (esempio)



Fig. 181 Luce LED (esempio)



Fig. 182 Luce tenda veranda



- ▷ Le luci LED hanno una durata molto lunga. Normalmente non è necessario cambiare le lampade.

Sostituzione delle lampade:

- Contattare il concessionario o il punto di assistenza.

13.6 Pezzi di ricambio



- ▶ Ogni modifica della condizione originaria del veicolo può pregiudicare la sicurezza di guida e la tenuta su strada.
- ▶ Le dotazioni opzionali e i pezzi originali da noi consigliati sono stati progettati e approvati in particolar modo per il vostro veicolo. Il concessionario vende questi prodotti. Il concessionario è a conoscenza dei dettagli tecnici ammessi e svolge in modo professionale gli interventi necessari.



- ▶ L'utilizzo di accessori, parti di montaggio, parti di riparazione o elementi incorporati non da noi approvati può danneggiare il veicolo e pregiudicare la sicurezza sulla strada. Anche nel caso in cui queste parti dispongano di una perizia di un esperto, di un'autorizzazione generale al funzionamento o di un'approvazione del sistema costruttivo, non vi è alcuna sicurezza sulla qualità regolamentare del prodotto.
- ▶ Se prodotti che non sono stati da noi approvati dovessero provocare danni, non è possibile reclamare alcuna garanzia. Questo vale anche per modifiche non ammesse al veicolo.

Per motivi di sicurezza i pezzi di ricambio degli apparecchi devono essere conformi alle indicazioni del produttore e da esso certificati come pezzi di ricambio. I pezzi di ricambio devono essere montati unicamente dal produttore dell'apparecchio o da un'officina specializzata autorizzata. I nostri concessionari e i nostri punti di assistenza autorizzati sono a disposizione per eventuali richieste di ricambi.

Negli ordini dei pezzi di ricambio specificare al concessionario il numero di serie ed il modello del veicolo.

13.7 Targhetta del modello

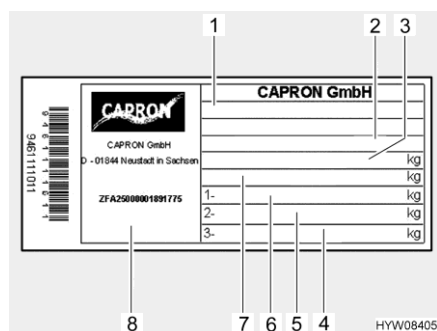

Fig. 183 Targhetta del modello

- 1 Tipo
- 2 Abbreviazione del produttore e numero di scocca
- 3 Massa massima tecnicamente ammissibile del veicolo
- 4 Libero
- 5 Massa massima tecnicamente ammissibile sull'asse posteriore
- 6 Massa massima tecnicamente ammissibile sull'asse anteriore
- 7 Massa massima tecnicamente ammissibile del veicolo con rimorchio
- 8 Numero di serie

La targhetta del modello (Fig. 183) con il numero di serie è montata sulla colonna B sul lato del passeggero.

Non rimuovere la targhetta del modello. La targhetta del modello:

- Identifica il veicolo
- Serve per l'ordine dei pezzi di ricambio
- Documenta, assieme alla carta di circolazione il proprietario del veicolo



- ▷ Per ogni richiesta al servizio clienti specificare sempre il **numero di serie**.

13.8 Etichette adesive informative e di riferimento

Sul mezzo sono presenti etichette adesive, d'informazione ed di riferimento. Le etichette sono importanti per la Vostra sicurezza. E vietato asportarle.



- ▷ Le etichette possono essere richieste presso i concessionari autorizzati o presso i punti di assistenza.



Panoramica del capitolo

Questo capitolo contiene indicazioni sugli pneumatici del veicolo.

Una tabella con l'indicazione della pressione corretta degli pneumatici del veicolo è riportata alla fine del presente capitolo.

14.1 Note generali



- ▶ Prima della partenza, o ad intervalli di 2 settimane, controllare regolarmente la pressione degli pneumatici. Una pressione errata degli pneumatici provoca un'eccessiva usura e può causare danni o anche lo scoppio degli pneumatici. Il veicolo potrebbe perdere il controllo (vedi paragrafo 14.6).



- ▷ Controllare la pressione degli pneumatici con pneumatici a freddo. Non ridurre una maggiore pressione degli pneumatici con pneumatici caldi.
- ▷ Sul veicolo sono montati pneumatici tubeless. Non montare mai camere d'aria in questi pneumatici.
- ▷ Per ulteriori informazioni consultare le istruzioni per l'uso del veicolo di base.



- ▷ A seconda della dotazione, il veicolo è dotato di serie solo di un set di riparazione pneumatici.
- ▷ In caso di problema agli pneumatici portare il veicolo sul lato della strada. Segnalare il veicolo con un triangolo di segnalazione. Accendere l'impianto lampeggiatore di emergenza.
- ▷ Gli pneumatici non devono avere più di 6 anni perché la miscela di gomma col tempo invecchia e si sbriciola. Il codice DOT di quattro cifre sul fianco dello pneumatico indica la data di produzione. Le prime due cifre indicano la settimana, le ultime due cifre l'anno di produzione. Esempio: 0722 Settimana 7, anno di produzione 2022.
- ▷ Nei veicoli di base Stellantis, gli occhioni di traino e un cacciavite sono riposti sul lato del passeggero della cabina di guida (Fig. 184).
- ▷ Nei veicoli di base Ford, gli occhioni di traino e un cacciavite sono riposti sul lato del passeggero nella zona di ingresso (Fig. 185).



Fig. 184 Occhione di traino e cacciavite (veicolo di base Stellantis)

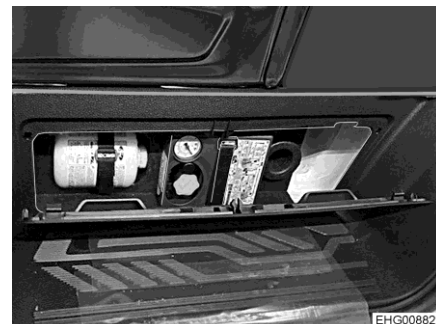

Fig. 185 Occhione di traino e cacciavite (veicolo di base Ford)



- Attenzione:**
- Controllare regolarmente (ogni 2 settimane) il consumo e i profili degli pneumatici, nonché eventuali danni esterni.
 - Rispettare le profondità minime dei profili obbligatorie per legge.
 - Utilizzare sempre pneumatici dello stesso tipo e dello stesso produttore, nella stessa versione (pneumatici invernali o estivi).
 - Utilizzare solo pneumatici previsti per il tipo di cerchione del veicolo. Le dimensioni degli pneumatici e dei cerchioni omologati sono contenute nel libretto di circolazione del veicolo, ma anche il concessionario autorizzato o il punto di assistenza Vi può consigliare al riguardo.
 - Quando si montano pneumatici nuovi, guidare per circa 100 km a velocità moderata, perché solo dopo tale distanza viene assicurata l'aderenza totale.

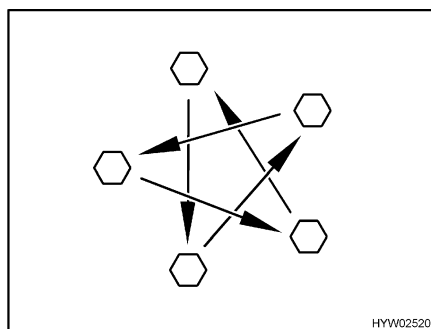

Fig. 186 Serrare a croce i dadi o i bulloni delle ruote

- Controllare regolarmente il serraggio dei dadi o dei bulloni. Regolare a croce (Fig. 186) il serraggio dei dadi o dei bulloni di una ruota sostituita dopo circa 50 km.
- Se si utilizzano cerchioni nuovi o riverniciati, regolare il serraggio dei bulloni o dei dadi dopo altri 1000 - 5000 km.
- Prevenire punti di pressione sugli pneumatici e sui cuscinetti delle ruote nei lunghi periodi di inattività:
Collocare il veicolo su cavalletti, affinché le ruote vengano alleggerite, oppure muovere il veicolo ogni 4 settimane per cambiare la posizione delle ruote.



14.2 Scelta degli pneumatici



► Una scelta sbagliata può provocare danni agli pneumatici o addirittura allo scoppio degli stessi durante la guida.



▷ Se sono montati pneumatici non omologati per il veicolo esiste la possibilità che l'autorizzazione al funzionamento per il veicolo decada con conseguente estinzione della copertura assicurativa. Il concessionario autorizzato o il punto di assistenza saranno lieti di consigliarvi.

Per le dimensioni degli pneumatici ammesse per il Vostro veicolo, consultare il libretto di circolazione del veicolo, i concessionari autorizzati o i punti di assistenza. Ogni pneumatico deve essere adatto al veicolo sul quale viene montato. Questo è valido per le sue dimensioni esterne (diametro, larghezza), indicate da designazioni normalizzate. Gli pneumatici devono inoltre essere conformi ai requisiti di peso e di velocità per il relativo veicolo.

Per il peso si considera la massa massima tecnicamente ammissibile sull'asse, che viene ripartita su due pneumatici. La portata massima ammessa di uno pneumatico è espressa dal suo Load-Index (= LI, parametro di portata).

La velocità massima per lo pneumatico (a portata massima) è indicata dal suo Speed-Index (= GSY, simbolo di velocità). Load-Index e Speed-Index congiunti formano l'identificazione di esercizio degli pneumatici. Questa caratteristica è parte integrante ufficiale della denominazione completa e normalizzata della dimensione riportata su ogni pneumatico. Questi dati devono coincidere con quelli riportati nei documenti del veicolo.

14.3 Denominazioni sugli pneumatici

215/70 R 15C 109 Q
(esempio)

Denominazione	Spiegazione
215	Larghezza dello pneumatico in mm
70	Rapporto altezza/larghezza degli pneumatici in percentuale
R	Tipo di pneumatico (R = radiale)
15	Diametro dei cerchioni in pollici
C	Commercial (Transporter)
109	Parametro della portata di ruote singole
Q	Simbolo di velocità (Q = 160 km/h)

14.4 Uso degli pneumatici

- Oltrepassare i cordoli di marciapiede con un angolo ottuso. Gli pneumatici altrimenti possono schiacciarsi sul fianco. Il superamento dei cordoli dei marciapiedi ad angolo acuto può causare danni o anche lo scoppio degli pneumatici.
- Oltrepassare lentamente i coperchi di tombini sopraelevati. Gli pneumatici altrimenti possono rimanere incastrati. Il superamento veloce dei coperchi di tombini sopraelevati può causare danni o anche lo scoppio degli pneumatici.



- Far controllare regolarmente gli ammortizzatori. Viaggiare con ammortizzatori in cattivo stato provoca un'usura accentuata degli pneumatici.
- In caso di usura irregolare del battistrada, contattare il servizio clienti.
- Non lavare gli pneumatici con un pulitore ad alta pressione. Gli pneumatici possono danneggiarsi gravemente in pochi secondi e anche scoppiare successivamente.
- Guidare preservando gli pneumatici. Evitare frenate brusche, sgommate e percorsi su strade dissestate.

14.5 Coppia di serraggio

Cerchioni	Coppia di serraggio
Cerchione in acciaio 15"	160 Nm
Cerchione in acciaio 16"	180 Nm
Cerchione in alluminio 15"	140 Nm
Cerchione in alluminio 16"	160 Nm

14.6 Pressione degli pneumatici



- ▶ Una pressione degli pneumatici troppo bassa provoca il surriscaldamento degli pneumatici. Ne possono derivare danni ingenti agli pneumatici.
- ▶ Prima della partenza, o ad intervalli di 2 settimane, controllare regolarmente la pressione degli pneumatici. Una pressione errata degli pneumatici provoca un'eccessiva usura e può causare danni o anche lo scoppio degli pneumatici. Il veicolo potrebbe perdere il controllo.
- ▶ Utilizzare solo valvole omologate per la pressione degli pneumatici prevista.
- ▶ Utilizzare solo gli pneumatici indicati nel libretto del veicolo.



- ▷ Controllare la pressione degli pneumatici con pneumatici a freddo. Non ridurre una maggiore pressione degli pneumatici con pneumatici caldi.



- ▷ Le etichette con le indicazioni sulla pressione degli pneumatici richiesta sono applicate sull'interno del montante B (vedere Fig. 188).

La portata e quindi la resistenza di uno pneumatico dipende direttamente dalla pressione degli pneumatici. L'aria è un elemento fuggente che inevitabilmente fuoriesce dagli pneumatici.

Si può applicare la regola, che per ogni pneumatico pieno si verifica una perdita di pressione di 0,1 bar al mese. Per evitare danni o lo scoppio degli pneumatici, controllare regolarmente la pressione degli pneumatici.



A seconda della pressione degli pneumatici, cambia la loro base di appoggio.

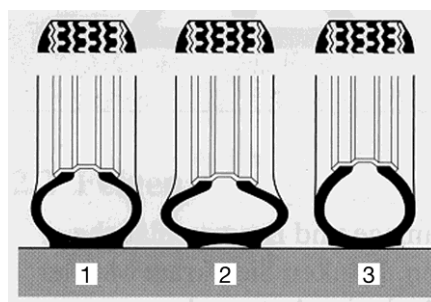

- 1 Pressione corretta degli pneumatici
- 2 Pressione troppo bassa degli pneumatici
- 3 Pressione troppo alta degli pneumatici

Fig. 187 Base di appoggio degli pneumatici



- ▷ I valori indicati per la pressione degli pneumatici sono validi per veicoli carichi con pneumatici a freddo.
- ▷ Negli pneumatici caldi la pressione è superiore a quella degli pneumatici freddi. Controllare quindi che la pressione sia corretta negli pneumatici freddi.
- ▷ La pressione degli pneumatici è espressa in bar.
- ▷ Oltre 4,75 bar è obbligatorio usare valvole in metallo.
- ▷ In caso di sostituzione degli pneumatici, si consiglia una versione Camping.

I veicoli sono adattati costantemente alle nuove tecniche. È possibile che questa tabella non prenda in considerazione le dimensioni più recenti degli pneumatici. In questo caso il concessionario sarà lieto di indicarvi i nuovi valori.

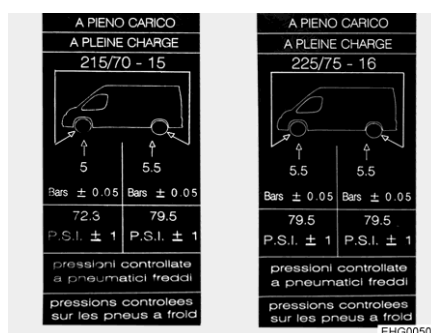

Fig. 188 Etichetta di avvertenza pressione degli pneumatici applicato su montante B (esempio)

Pneumatici di serie	Tipo di pneumatico	Pressione davanti, in bar	Pressione dietro, in bar
215/70 R15 CP	Pneumatici per autocaravan	5,0	5,5
225/75 R16 CP	Pneumatici per autocaravan	5,5	5,5





Panoramica del capitolo

Questo capitolo contiene indicazioni su possibili guasti del veicolo.

I guasti sono listati con le loro possibili cause e un consiglio per rimediare.

I guasti citati che possono essere eliminati autonomamente in maniera rapida e senza troppe conoscenze tecniche. Se i rimedi qui riportati non dovessero portare alla soluzione del problema, la ricerca del guasto e la sua riparazione devono essere effettuate da un'officina specializzata autorizzata.

15.1 Impianto frenante



- ▶ Eventuali guasti ai freni devono essere immediatamente riparati da una officina specializzata autorizzata.

15.2 Impianto elettrico



- ▷ Per la sostituzione della batteria dell'abitacolo usare batterie dello stesso tipo e della stessa capacità di quella montata.



- ▷ Per la sostituzione dei fusibili, vedi capitolo 9.

Guasto	Causa	Rimedio
L'impianto di illuminazione non funziona completamente	Lampada ad incandescenza difettosa	Sostituire la lampada ad incandescenza. Fare attenzione ai valori di Volt e Watt
	Fusibile difettoso	Sostituire il fusibile
Le luci dell'illuminazione interna non funzionano	Lampada, collegamento a spina o cablaggio difettoso/o	Rivolgersi al servizio clienti
Lo scalino di ingresso elettrico non si lascia estrarre o inserire	Fusibile della centralina elettrica difettoso	Sostituire il fusibile della centralina elettrica
Lo scalino di ingresso non esce o esce solo in parte (in inverno)	La meccanica è ghiacciata Il dispositivo di protezione (antibloccaggio) è scattato a causa di corrente di sovraccarico	Pulire lo scalino di ingresso, rimuovere il ghiaccio
Mancanza di alimentazione a 230 V nonostante il collegamento	L'interruttore di sicurezza 230 V è scattato	Inserire l'interruttore di sicurezza 230 V



Guasto	Causa	Rimedio
La batteria di avviamento o dell'abitacolo non è ricaricata dal sistema a 230 V	Il fusibile piatto Jumbo della batteria di avviamento o della batteria dell'abitacolo è difettoso	Sostituire il fusibile piatto Jumbo della batteria di avviamento o della batteria dell'abitacolo
	Nessuna tensione di rete presente	Inserire l'interruttore di sicurezza nel veicolo
	La centralina elettrica è surriscaldata	La temperatura ambiente è troppo alta o impedisce l'aerazione della centralina elettrica
	Sono inserite troppe utenze	Spegnere le utenze non necessarie
	Il modulo ricaricabile della centralina elettrica è difettoso	Rivolgersi al servizio clienti
La batteria dell'abitacolo non viene caricata correttamente dal veicolo	Il fusibile della dinamo, morsetto D+ è difettoso	Sostituire il fusibile
	Relè di esclusione della centralina elettrica difettoso	Rivolgersi al servizio clienti
La spia di controllo 12 V non si accende	Alimentazione a 12 V disinserita	Inserire l'alimentazione a 12 V
	L'interruttore staccabatteria sulla centralina elettrica è disinserito	Inserire l'interruttore staccabatteria
	La batteria dell'abitacolo o di avviamento è scarica	Ricaricare la batteria dell'abitacolo o di avviamento
	Relè di esclusione della centralina elettrica difettoso	Rivolgersi al servizio clienti
	Il fusibile piatto della batteria dell'abitacolo è difettoso	Sostituire il fusibile piatto della batteria dell'abitacolo
L'alimentazione a 12 V non funziona	Alimentazione a 12 V disinserita	Inserire l'alimentazione a 12 V
	L'interruttore staccabatteria sulla centralina elettrica è disinserito	Inserire l'interruttore staccabatteria
	Batteria dell'abitacolo è scarica	Caricare la batteria dell'abitacolo
	Il fusibile piatto Jumbo della batteria dell'abitacolo è difettoso	Sostituire il fusibile piatto Jumbo della batteria dell'abitacolo
	Relè di esclusione della centralina elettrica difettoso	Rivolgersi al servizio clienti



Guasto	Causa	Rimedio
L'alimentazione a 12 V non funziona con funzionamento a 230 V	Alimentazione a 12 V disinserita	Inserire l'alimentazione a 12 V
	L'interruttore staccabatteria sulla centralina elettrica è disinserito	Inserire l'interruttore staccabatteria
	L'interruttore di sicurezza 230 V è scattato	Rivolgersi al servizio clienti
	Il modulo caricabile della centralina elettrica è difettoso	Rivolgersi al servizio clienti
La spia di controllo 230 V non si accende, sebbene l'alimentazione di rete a 230 V sia collegata	Il collegamento a rete è privo di tensione	Controllare il collegamento esterno alla rete
	L'interruttore di sicurezza a 230 V nella centralina elettrica è scattato o disinserito	Resettare l'interruttore di sicurezza a 230 V
Assenza di tensione su un'utenza collegata	Fusibile autoresettante polyswitch è scattato	Controllare i collegamenti a spina e il cablaggio, disinserire per circa 2 minuti l'alimentazione a 12 V, quindi reinserirla
	Fusibile autoresettante polyswitch è scattato più volte (3 volte), il sistema ha disinserito fissa l'uscita corrispondente	Eliminare la causa dello scatto del polyswitch Eliminare il disinserimento fisso (inserire l'alimentazione a 12 V per il vano abitabile, premere il pulsante a rotazione e tenerlo premuto per almeno 3 secondi)
La batteria di avviamento venisse scaricata con funzionamento a 12 V	Relè di esclusione della centralina elettrica difettoso	Rivolgersi al servizio clienti
	L'interruttore staccabatteria sulla centralina elettrica è disinserito	Inserire l'interruttore staccabatteria
Mancanza di tensione dalla batteria dell'abitacolo	Batteria dell'abitacolo è scarica	Ricaricare subito la batteria dell'abitacolo  ▷ Lo scaricamento totale della batteria è dannoso. In caso di fermo prolungato del veicolo ricaricare completamente la batteria dell'abitacolo La scarica della batteria è provocata dalla corrente che scorre per alimentare le utenze in stand-by (vedi capitolo 9)



Guasto	Causa	Rimedio
La carica della batteria mediante il modulo solare non funziona	Collegamento elettrico al modulo solare guasto	Controllare i collegamenti a spina e il cablaggio
	Fusibile difettoso	Sostituire il fusibile della centralina elettrica
	Regolatore di carica del pannello solare difettoso	Rivolgersi al servizio clienti
La batteria dell'abitacolo si sovraccarica ("cuoce")	Selettore batteria è regolato male	Commutare il selettore batteria
	Sensore di carico o relè difettoso	Estrarre il fusibile piatto Jumbo dalla batteria dell'abitacolo e rivolgersi al servizio clienti

15.3 Impianto del gas



- ▶ Nel caso di difetto dell'impianto del gas (odore di gas, alto consumo di gas) vi è pericolo di esplosione! Chiudere immediatamente la valvola principale di arresto della bombola del gas. Aprire finestre e porte ed aerare bene.
- ▶ In caso di guasto all' impianto del gas: Non fumare, non accendere fiamme vive e non azionare dispositivi elettrici (interruttore luci, ecc.). Verificare la tenuta di parti e tubazioni contenenti gas in presenza di spray rileva-perdite. Non verificare in presenza di fiamme libere.
- ▶ Far riparare subito il guasto all'impianto del gas da una officina specializzata autorizzata.

Guasto	Causa	Rimedio
Mancanza gas	Bombola del gas vuota	Sostituire la bombola del gas
	Rubinetto di arresto del gas chiuso	Aprire il rubinetto di arresto del gas
	Valvola principale di arresto sulla bombola del gas chiusa	Aprire la valvola principale di arresto sulla bombola del gas
	Temperatura esterna troppo bassa (-42 °C con gas propano, 0 °C con gas butano)	Attendere che la temperatura esterna aumenti
	Apparecchio montato difettoso	Rivolgersi al servizio clienti



15.4 Area cottura

Guasto	Causa	Rimedio
I dispositivi di sicurezza non si accendono (la fiamma non resta accesa dopo il rilascio dei pomelli di regolazione)	Tempo di riscaldamento troppo breve	Dopo l'accensione tenere premuto l'interruttore per ca. 15 - 20 secondi
	Dispositivo di sicurezza difettoso	Rivolgersi al servizio clienti
La fiamma si spegne se regolata sul minimo	Sensore del dispositivo di sicurezza non è ben posizionato	Posizionare bene il sensore del dispositivo di sicurezza (senza piegarlo). La punta del sensore deve sporgere dal bruciatore di ca. 5 mm. Il collo del sensore non deve essere più lontano di 3 mm dalla corona del bruciatore; eventualmente rivolgersi al servizio clienti

15.5 Riscaldamento/boiler

Guasto	Causa	Rimedio
Il riscaldamento non si accende	Sensore di temperatura sul quadretto di comando o telesensore difettoso	Estrarre la spina sul quadretto di comando. Il riscaldamento funziona così senza termostato. Rivolgersi il più presto possibile al servizio clienti
Il boiler si svuota, la valvola di sicurezza/di scarico si è aperta	Temperatura interna inferiore a 3 °C	Riscaldare l'abitacolo
La valvola di sicurezza/di scarico non si chiude più	Temperatura sulla valvola di sicurezza/di scarico inferiore a 8 °C	Riscaldare l'abitacolo
La ventola funziona rumorosamente o non uniformemente	Ventola sporca	Rivolgersi al servizio clienti Truma
Non si illumina nessun LED, l'apparecchio è acceso, la tensione di esercizio è conforme	Il riavvio automatico è bloccato, es. dopo un'interruzione dell'alimentazione elettrica	Riavviare l'apparecchio (spegnere, attendere 5 secondi, riaccendere)
Dopo l'accensione (funzionamento invernale ed estivo) non si illumina alcun LED	Nessuna tensione di esercizio	Verificare la tensione della batteria di 12 V, eventualmente caricare la batteria
	Sistema di sicurezza apparecchi o veicolo difettoso	Verificare tutti i collegamenti elettrici a spina
		Verificare il sistema di sicurezza apparecchi o veicolo ed eventualmente sostituirlo



Guasto	Causa	Rimedio
Dopo l'accensione si accende un LED verde, ma il riscaldamento non si attiva	La temperatura impostata tramite l'elemento di comando è inferiore alla temperatura ambiente	Impostare una temperatura più alta tramite l'elemento di comando
Il LED verde si illumina, il LED rosso lampeggia	L'interruttore di sicurezza sulla finestra sopra il camino di scarico si è attivato	Chiudere la finestra
	Bassa tensione imminente; tensione della batteria troppo bassa < 10,4 V	Caricare la batteria
Il riscaldamento passa dal minimo al massimo	Aspirazione del ricircolo dell'aria bloccata	Rimuovere l'intasamento dell'aspirazione del ricircolo dell'aria
Il LED rosso si illumina per circa 30 secondi dopo l'attivazione del riscaldamento	Valvola principale di arresto della bombola del gas o rubinetto di arresto del gas chiuso	Aprire la valvola principale di arresto o il rubinetto di arresto del gas
	Bombola del gas vuota	Sostituire la bombola del gas
	L'alimentazione dell'aria di combustione o l'uscita dei gas di scarico è chiusa	Individuare le aperture
Il riscaldamento si attiva dopo un prolungato periodo di esercizio e presenta un guasto	Regolatore di pressione del gas congelato	Utilizzare il riscaldatore per regolatori (Eis-Ex)
	La percentuale di gas butano nella bombola del gas è troppo elevata	Utilizzare il gas propano (il gas butano non è adatto per il riscaldamento, soprattutto a temperature inferiori a 10 °C)
	Fuoriuscite dell'aria calda bloccate	Rimuovere gli intasamenti
Il LED verde lampeggia dopo lo spegnimento del riscaldamento	Il disinserimento ritardato per la riduzione della temperatura dell'apparecchio è attivo	Nessun errore; il disinserimento ritardato si spegne dopo circa 5 min.
Dopo l'accensione i LED rosso e verde si illuminano	L'elettronica è difettosa	Rivolgersi al servizio clienti

Se tali misure non dovessero essere risolutive, recarsi presso il centro di assistenza più vicino dell'apparecchio in questione. L'elenco degli indirizzi è allegato ai documenti accompagnatori. Far riparare l'apparecchio esclusivamente da personale specializzato.



15.6 Frigorifero

In caso di un difetto, informare il più vicino centro di assistenza dell'apparecchio in questione. L'elenco degli indirizzi è allegato ai documenti accompagnatori o può essere richiamato nella home page del produttore dell'apparecchio. Far riparare l'apparecchio esclusivamente da personale specializzato.



- ▷ I codici di errore vengono visualizzati nell'apposito indicatore (Fig. 148,5) sul pannello del frigorifero.

Per le informazioni sul significato dei codici di errore e sulla successiva procedura, consultare le istruzioni per l'uso separate del produttore.

15.7 Alimentazione idrica

Guasto	Causa	Rimedio
Perdita d'acqua nel veicolo	Falla	Localizzare la falla e fissare nuovamente le tubature dell'acqua
Mancanza acqua	Serbatoio dell'acqua vuoto	Riempire con acqua potabile
	Rubinetto di scarico aperto	Chiudere il rubinetto di scarico
	Alimentazione a 12 V disinserita	Inserire l'alimentazione a 12 V
	L'interruttore per pompa dell'acqua è spento	Inserire la pompa dell'acqua
	Il fusibile della pompa dell'acqua è difettoso	Sostituire il fusibile della centralina elettrica
	La pompa dell'acqua è difettosa	(Far) sostituire la pompa dell'acqua ¹⁾
	Tubatura dell'acqua piegata	Raddrizzare o sostituire la tubatura dell'acqua
	Centralina elettrica è difettosa	Rivolgersi al servizio clienti
Mancanza d'acqua di risciacquo toilette	Serbatoio dell'acqua vuoto	Riempire con acqua potabile
Indicazione per l'acqua e le acque grigie mostra valori errati	Sonda di misurazione nel serbatoio dell'acqua e in quello delle acque grigie difettosa	Pulire il serbatoio dell'acqua o quello delle acque grigie
	Sonda di misurazione difettosa	Sostituire la sonda di misurazione
Il serbatoio delle acque grigie non si lascia svuotare	Rubinetto di scarico intasato	Aprire il coperchio per la pulizia del serbatoio delle acque grigie e scaricare l'acqua. Sciacquare bene il serbatoio delle acque grigie



Guasto	Causa	Rimedio
Bocca di erogazione del miscelatore monocomando otturata	Mousseur calcificato	Smontare il mousseur e decalcificarlo nell'aceto (solo per prodotti in metallo)
Effusore dell'acqua del bulbo doccia otturato	Effusore dell'acqua calcificato	Decalcificare il bulbo doccia nell'aceto (solo per prodotti in metallo) o sfregare i nodi morbidi dell'effusore
L'acqua defluisce lentamente o non defluisce dalla vasca della doccia	Il veicolo non è in posizione orizzontale	Sistemare il veicolo in posizione orizzontale
Torbidezza dell'acqua	Acqua sporca caricata	Pulire il serbatoio dell'acqua meccanicamente e chimicamente, infine disinfettare e sciacquare abbondantemente con acqua potabile
	Residui nel serbatoio dell'acqua o nell'impianto idrico	Pulire l'impianto idrico meccanicamente e chimicamente, infine disinfettare e sciacquare abbondantemente con acqua potabile
Cambiamenti del gusto o dell'odore dell'acqua	Acqua sporca caricata	Pulire l'impianto idrico meccanicamente e chimicamente, infine disinfettare e sciacquare abbondantemente con acqua potabile
	Carburante versato inavvertitamente nel serbatoio dell'acqua	Pulire l'impianto idrico meccanicamente e chimicamente, infine disinfettare e sciacquare abbondantemente con acqua potabile. Se questo non funziona: Rivolgersi ad un'officina specializzata
	Depositi microbiologici nell'impianto idrico	Pulire l'impianto idrico meccanicamente e chimicamente, infine disinfettare e sciacquare abbondantemente con acqua potabile
Depositi nel serbatoio dell'acqua e/o nei componenti acquiferi	Il tempo di permanenza dell'acqua nel serbatoio dell'acqua e nei componenti acquiferi è troppo lungo	Pulire l'impianto idrico meccanicamente e chimicamente, infine disinfettare e sciacquare abbondantemente con acqua potabile

¹⁾ Quando si sostituisce la pompa dell'acqua, verificare che il cavo blu della pompa dell'acqua sia collegato al cavo marrone nel veicolo e il cavo marrone della pompa dell'acqua al cavo blu nel veicolo (più su meno e meno su più). Altrimenti la pompa dell'acqua ruota a ritroso ed eroga meno potenza.



15.8 Scocca

Guasto	Causa	Rimedio
Cerniere/sportelli di difficile movimentazione	Cerniere/sportelli non/poco lubrificati	Lubrificare le cerniere e gli sportelli con grasso senza acidi o resine
Cerniere/giunti del vano bagno/vano WC di difficile movimentazione/rumorosi	Cerniere/giunti non/poco lubrificati	Lubrificare le cerniere/giunti con olio senza solventi/acidi  ▷ Nelle bombole spray spesso sono contenuti solventi
Cerniere degli armadi di difficile movimentazione o rumorose	Cerniere degli armadi non/poco lubificate	Lubrificare le cerniere degli armadi con olio sintetico senza acidi e resine



- ▷ I nostri concessionari e i nostri punti di assistenza autorizzati sono a disposizione per eventuali richieste di ricambi.





16.1 Dimensioni e numero di persone ammesse

Modello	Posti a sedere	Posti letto	Dimensioni esterne Lungh. / Largh. / Alt. (in cm)
T58 / T135	4	2 / 3 (OPT)	595 / 232 / 290
TS65 / T334S	4 / 5 (OPT)	2 / 4 (OPT)	700 / 232 / 290
T66S / T328	4 / 5 (OPT)	2 / 5 (OPT)	698 / 232 / 290
T67 / T448	4 / 5 (OPT)	2 / 5 (OPT)	730 / 232 / 290
T67S / T338	4	2 / 4 (OPT)	696 / 232 / 290
TS67 / T338S	4 / 5 (OPT)	2 / 5 (OPT)	700 / 232 / 290
T68 / T447	4 / 5 (OPT)	2 / 5 (OPT)	740 / 232 / 290
T68C / T457	4	2 / 5 (OPT)	740 / 232 / 290
T69LC / T459	4	2 / 5 (OPT)	740 / 232 / 290
T670 / T338	4	2 / 4 (OPT)	700 / 232 / 293
T680 / T447	4 / 5 (OPT)	2 / 5 (OPT)	740 / 232 / 293
T690L / T449	4 / 5 (OPT)	2 / 5 (OPT)	740 / 232 / 293
A60 / A132	4	4	595 / 232 / 314
A68 / A361	4 / 6 (OPT)	6	660 / 232 / 314
A70 / A464	4 / 6 (OPT)	6	725 / 232 / 314
I67S / I338	4	4	698 / 232 / 290
I68 / I447	4 / 5 (OPT)	4 / 5 (OPT)	741 / 232 / 290
I69L / I449	4 / 5 (OPT)	4 / 5 (OPT)	741 / 232 / 290
V60 / V132	4	2 / 3 (OPT)	595 / 214 / 271
V66 / V337	4	2	665 / 214 / 271
V67S	4	2 / 4 (OPT)	698 / 214 / 271
V69 / V339	4	2	686 / 214 / 271

OPT = numero di posti letto con dotazione opzionale.

Ulteriori informazioni in merito ai dati tecnici sono disponibili nei documenti del veicolo o nelle istruzioni per l'uso del veicolo di base.





Panoramica del capitolo

Questo capitolo contiene consigli utili sul viaggio.

Una lista di controllo con l'indicazione degli equipaggiamenti per il viaggio è riportata alla fine del presente capitolo.

17.1 Norme sulla circolazione stradale all'estero



- ▷ Prima di intraprendere un viaggio all'estero, il conducente deve informarsi sulle norme che regolano la circolazione stradale dei paesi da visitare. Informazioni vengono fornite dall'Automobile Club o dai punti di assistenza del posto.
- ▷ In alcuni paesi europei devono essere indossati giubbotti fluorescenti, se si abbandona il veicolo sulle strade extraurbane in caso di guasti o incidenti.
- ▷ In molti paesi valgono determinate prescrizioni e regoli, in parte differenti (ad es. diversi segnali per portapacchi posteriori, obbligo di kit per test alcolemico a bordo, lampadine di ricambio, giubbetti catarifrangenti, tanica di riserva di dimensioni omologate). Il conducente del veicolo deve informarsi di queste regole prima del viaggio.
- ▷ Le informazioni aggiornate in genere si trovano sulle pagine Internet dell'Automobile Club nazionale.

Le informazioni sulle norme sulla circolazione stradale sono particolarmente importanti in quanto, in caso di sinistri, vige la legislazione della nazione nella quale ci si trova. Per la propria sicurezza, quando si viaggia all'estero, osservare i seguenti punti:

- Portare con sé il certificato di assicurazione.
- Far sempre redigere dalla polizia il verbale di incidenti.
- Non firmare alcun documento che non si è letto e compreso completamente.

17.2 Assistenza sulle strade d'Europa



- ▷ Prima del viaggio, informarsi in merito ai numeri di telefono nazionali di pronto soccorso e polizia. In molti paesi è valido il numero di telefono per le emergenze 112 (senza teleselezione).
- ▷ Si consiglia di stilare un elenco dei numeri telefonici importanti dei paesi da visitare e di conservarlo nel veicolo.

Gli Automobile Club in patria o in un paese turistico sono lieti di offrire il proprio aiuto.

17.3 Rifornimento di gas negli stati europei



- ▷ In Europa le bombole del gas possono essere collegate utilizzando sistemi diversi. All'estero non è sempre possibile riempire o sostituire le proprie bombole del gas. Prima di intraprendere un viaggio è consigliabile informarsi, p. es. presso l'Automobile Club oppure in riviste specializzate, sui sistemi di collegamento utilizzati nel paese di destinazione.



Consigli generali

Rispettare sempre le seguenti indicazioni:

- Andare in vacanza solo con bombole del gas piene.
- Utilizzare la capacità massima possibile di bombole del gas.
- Portare con sé i set di adattamento (reperibili nel commercio di camping) per il riempimento delle bombole del gas all'estero e per il collegamento del regolatore di pressione del gas a bombole del gas estere.
- Nei periodi invernali fare attenzione al riempimento con gas propano (il butano non gassifica ad una temperatura inferiore a 0 °C).
- Utilizzare le bombole blu della ditta Campingaz (vengono vendute in tutto il mondo). Impiegare solo bombole del gas munite di valvola di sicurezza.
- Se all'estero si utilizzano bombole del posto, verificare se il vano porta-bombole è sufficientemente grande. Le bombole del gas estere non presentano sempre le stesse dimensioni di quelle proprie.
- Alla pagina Internet www.mylpg.eu è disponibile una panoramica dei fornitori di gas in Europa.

17.4 Disposizioni sul pedaggio negli stati europei

In molti paesi europei vige al momento l'obbligo di un pedaggio. Le disposizioni per il pedaggio e il tipo di riscossione sono molto diversi. Certamente la legge non ammette ignoranza e le multe possono essere anche molto costose.

Prima di intraprendere un viaggio, il conducente deve informarsi non solo sulle norme che regolano la circolazione stradale, ma anche sulle modalità relative al pedaggio. In Austria ad esempio, per autoveicoli con peso complessivo superiore alle 3,5 t, la vignetta per autostrada non è più sufficiente. È necessario acquistare e caricare un cosiddetto "Go-Box".

Informazioni a riguardo si possono ottenere in tutte le sedi dell'Automobile Club o in internet.



- ▷ I parabrezza con filtro solare possono compromettere il perfetto funzionamento dei dispositivi di addebito automatico del pedaggio (p. es. Go-Box). È opportuno tenerne conto al momento dell'acquisto di tali dispositivi (p. es. Split-Go-Box).

17.5 Consigli per il pernottamento sicuro durante il viaggio

Un comportamento avveduto è la migliore misura precauzionale per un pernottamento sicuro nel veicolo.

Il rischio di furto viene ridotto al minimo se si osservano le seguenti regole di base:

- Durante la stagione alta non pernottare in aree di sosta o nei parcheggi degli autogrill situati negli itinerari tipici turistici.
- Numerosi veicoli in sosta in un posto non aumenta forzatamente la sicurezza contro il furto. Decidere sul posto di sosta secondo la propria sensazione.
- Cercare un campeggio anche per un solo pernottamento.
- Se si sosta in aree aperte di campagna, mantenere libere le vie di fuga. Lasciare libero il passaggio per raggiungere il sedile del conducente. Conservare la chiavetta dell'accensione a portata di mano.
- Portare con sé solo oggetti di valore assolutamente necessari durante il viaggio. Stivare gli oggetti di valore possibilmente in una piccola cassaforte e non lasciarli in prossimità di finestre o porte.
- Chiudere sempre a chiave il veicolo.



17.6 Consigli per campeggiatori invernali

I seguenti consigli servono per avere dei ricordi piacevoli del campeggio invernale.

- Riservare per tempo il posto di collocazione. Buoni posti nei campeggi invernali sono tutti esauriti spesso molto presto.
- Non partire senza pneumatici invernali.
- Portare con sé catene da neve.
- Scegliere con avvedutezza il posto di collocazione. Tener conto del terreno. Neve e ghiaccio possono sciogliersi.
- Dopo aver collocato il veicolo, rilasciare il freno a mano per evitare il suo congelamento.
- Mucchi di neve non devono mai ostruire le aerazioni forzate.
- Tenere le aerazioni forzate incorporate libere da neve e ghiaccio.
- Provvedere ad una buona circolazione d'aria. Una buona circolazione d'aria impedisce l'umidità e il vano abitabile si riscalda più facilmente.
- Coprire la finestra della cabina a vetro semplice con tappetini isolanti per evitare conduzioni termiche.
- Osservare le indicazioni del paragrafo "Rifornimento di gas negli stati europei".
- Per l'impianto del gas utilizzare un sistema a due bombole con dispositivo di commutazione automatica per evitare che il gas si esaurisca durante la notte.
- Utilizzare l'impianto del gas soltanto con gas propano.
- Non utilizzare lo spazio dietro al riscaldamento come gavone.
- All'interno del veicolo non utilizzare mai forni catalitici e radiatori a gas a raggi infrarossi poiché la loro combustione sottrae ossigeno all'abitacolo.
- Installare il cavo di alimentazione a 230 V del tamburo portacavo in modo che non geli o possa essere danneggiato (p. es. durante la rimozione della neve).
- Quando nevicava abbondantemente, rimuovere ad intervalli regolari la neve dal tetto del veicolo. Qualche centimetro di neve polverosa serve per l'isolamento, ma neve bagnata diventa presto un peso di tonnellate.
- Prima del viaggio di ritorno, rimuovere completamente la neve dal tetto per non ostacolare i veicoli che seguono con una "nube di neve".



17.7 Schede di controllo da viaggio

Le seguenti schede di controllo sono un utile aiuto per non dimenticare a casa oggetti importanti che potrebbero essere utili anche se non tutto ciò che è compreso nelle schede è necessario.



- ▷ Evitare di controllare di aver con sé tutti i documenti di viaggio necessari (p. es. documenti e informazioni) o di verificare le condizioni tecniche del veicolo all'ultimo minuto, poco prima di mettersi il viaggio. Per trascorrere una vacanza senza inconvenienti fin da subito, si consiglia di preparare e di verificare tutta la documentazione necessaria per tempo.

Zona cucina

✓	Oggetto	✓	Oggetto	✓	Oggetto
	Panni per pulire		Detersivo per piatti		Posate per insalata
	Posate		Asciugapiatti		Tavoliere
	Gira-arrosto		Bicchieri		Spazzola per lavare
	Apriscatole		Posate per grill		Panni per lavare
	Ciotola per cubetti di ghiaccio		Cavatappi		Fiammiferi
	Accendino		Tovaglioli di carta		Thermos
	Apribottiglia		Sacchetti spazzatura		Vasi
	Borse frigorifero		Pentole		
	Stoviglie		Mestolo		

Bagno/Sanitari

	Asciugamani		Prodotti sanitari		Carta da toilette
	Articoli per l'igiene		Spazzolone		Bicchiere per lavaggio denti

Vano abitabile

	Secchio per rifiuti		Carte da gioco		Zaino
	Atlante		Scopa		Sacchi a pelo
	Asciugamani		Paletta		Utensili per scrivere
	Scarpe da bagno		Candele		Scarpe
	Batterie		Grucce		Prodotti per pulizia scarpe
	Biancheria da letto		Spazzola per vestiti		Attrezzature sportive
	Contenitore per indumenti sporchi		Cuscini		Aspirapolvere
	Libri		Cartina geografica		Torcia elettrica
	Guida dei campeggi/parcheggi		Medicinali		Temperino
	Binocolo		Telefono cellulare		Tovaglia
	Estintore		Elementi per cucire		Bottiglie
	Bombola del gas		Indumenti da pioggia		Mollette da bucato
	Lampada anti-insetti		Farmacia da viaggio		Corda per bucato
	Prodotti anti-insetti		Guide turistiche		



Utensili per veicolo

✓	Oggetto	✓	Oggetto	✓	Oggetto
	Tanica per acque grigie		Tubo del gas		Catene da neve (inverno)
	Presa adattatrice		Nastro in tessuto		Cacciavite
	Adattatore CEE		Annaffiatoio per acqua potabile		Rilevatore di corrente
	Filo		Tamburo portacavo		Cunei d'arresto
	Ruota di scorta		Colla		Cassetta del pronto soccorso
	Lampade di scorta		Pinza universale		Cric
	Fusibili di scorta		Compressore		Triangolo di segnalazione
	Martello		Occhielli		Pannello di segnalazione
	Chiave fissa		Adattatore per tubo flessibile		Gilè di segnalazione
	Adattatore per rifornimento gas		Fascette per tubi flessibili		Lampada portatile di emergenza lampeggiante

Zona esterna

	Corda per legare		Tavolo da campeggio		Serratura
	Mantice		Reti per bagagli		Spago
	Sedie da campeggio		Grill		Picchetti/Nastri tenditori

Documenti

	Elenco indirizzi		Libretto di circolazione		Passaporto
	Certificati di residenza		Patente		Polizza assicurativa
	Certificato medico attestante eventuali allergie		Certificato di vaccinazione		Documenti assicurazione
	Istruzioni per l'uso		Carta di credito		Vignetta per autostrada/viacard
	Foglio illustrativo dei farmaci		Documenti d'identità		Visto





I dati e i controlli del peso per i camper sono regolamentati nell'UE dalle disposizioni procedurali UE n. 2021/535 (fino a giugno 2022: disposizioni procedurali UE n. 1230/2012). Di seguito abbiamo riassunto e illustrato per Lei la terminologia di base e le disposizioni giuridiche di questo regolamento. I nostri rivenditori e il configuratore sul nostro sito web sono strumenti complementari per la configurazione del Suo veicolo.

1. Massa massima tecnicamente ammissibile

La massa massima tecnicamente ammissibile (anche detta: massa massima tecnicamente ammissibile a pieno carico) del veicolo (ad es. 3.500 kg) è la massa definita dal costruttore, che il veicolo non può superare. I dati relativi alla massa massima tecnicamente ammissibile del modello scelto è indicata nelle specifiche tecniche. Se di fatto, in condizioni di marcia, il veicolo supera la massa massima tecnicamente ammissibile, questo rappresenta una violazione del Codice della Strada soggetta a sanzione.

2. Massa in ordine di marcia

In parole semplici, la massa in ordine di marcia è data dal veicolo base con la dotazione standard più un peso predefinito per legge pari a 75 kg per il conducente. Questo include sostanzialmente le posizioni seguenti:

- il peso a vuoto del veicolo con la struttura, compresi carburante, lubrificanti, oli e refrigeranti;
- la dotazione standard, ossia tutti gli oggetti della dotazione inclusi nella configurazione di fornitura standard installati in fabbrica;
- il serbatoio acque chiare riempito al 100 % in regime di marcia (riempimento secondo le indicazioni del costruttore, es. 20 litri) e una bombola del gas di alluminio piena al 100 % del peso di 16 kg;
- il serbatoio carburante riempito al 90 % con carburante;
- il conducente, il cui peso – a prescindere dal valore effettivo – è fissato dalla legislazione UE a 75 kg.

I dati sulla massa in ordine di marcia per ogni modello sono indicati sui documenti di vendita. L'importante è che il valore indicato nei documenti di vendita per la massa in ordine di marcia sia un valore standard predefinito calcolato con una procedura di omologazione e controllato dagli enti competenti. È giuridicamente ammissibile e tecnicamente possibile che la massa in ordine di marcia del veicolo fornito si discosti dal valore nominale indicato nei documenti di vendita. La tolleranza giuridicamente ammissibile è pari a $\pm 5\%$. In questo modo il legislatore UE tiene conto del fatto che, in seguito alle variazioni di peso dei componenti forniti e a fenomeni di processo e legati agli agenti atmosferici, si possono verificare delle variazioni di massa in ordine di marcia.

Un calcolo esemplificativo illustra queste divergenze di peso:

- massa in ordine di marcia come da documenti di vendita: 2.850 kg
- tolleranza giuridicamente ammissibile di $\pm 5\%$: 142,50 kg
- margine giuridicamente ammissibile della massa in ordine di marcia: da 2.707,50 kg a 2.992,50 kg

Il margine concreto delle divergenze di peso è indicato, per ogni modello, nelle specifiche tecniche. Capron (Sunlight/Carado) fa grandi sforzi per ridurre le variazioni di peso al valore minimo prescritto per questioni tecniche legate al processo di produzione. Le divergenze ai limiti superiore o inferiore del margine sono rare, tuttavia non possono essere eliminate del tutto nonostante la massima ottimizzazione. Il peso reale del veicolo e il rispetto della tolleranza ammissibile viene dunque controllato da Capron (Sunlight/Carado) tramite la pesatura del veicolo alla fine della linea di montaggio.



3. Massa dei passeggeri

La massa dei passeggeri viene calcolata sulla base di un peso di 75 kg per ogni posto a sedere previsto dal costruttore, indipendentemente dal peso effettivo dei passeggeri. La massa del conducente è già inclusa nella massa in ordine di marcia (v. sopra il n. 2), pertanto non viene nuovamente calcolata. In un camper con quattro posti a sedere omologati, la massa dei passeggeri è pari a $3 \times 75 \text{ kg} = 225 \text{ kg}$.

4. Dotazione opzionale e massa effettiva del veicolo

Fanno parte della dotazione opzionale (anche detta: equipaggiamento speciale o equipaggiamento aggiuntivo), secondo la definizione giuridica, tutti gli elementi opzionali non inclusi nella dotazione di serie, che vengono montati sul veicolo sotto la responsabilità del costruttore – ossia in fabbrica – e che possono essere ordinati dal cliente (come tendalino, bicicletta o portamoto, impianto satellitare, impianto solare, forno ecc.). I dati sul peso dei singoli elementi e/o dei pacchetti della dotazione opzionale ordinabile si trovano nei documenti di vendita. Non fanno parte della dotazione opzionale in senso stretto gli altri accessori, che vengono montati dopo la fornitura del veicolo da parte del rivenditore o su iniziativa dell'acquirente.

La massa del veicolo in ordine di marcia (v. sopra n. 2) e la massa della dotazione opzionale montata in fabbrica su un veicolo concreto, vengono denominate insieme come massa effettiva. Il dato specifico per il veicolo dopo la consegna è indicato al punto 13.2 del certificato di conformità (Certificate of Conformity, CoC). Notare che anche questo è un valore standardizzato. Poiché per la massa in ordine di marcia – come elemento della massa effettiva – si applica una tolleranza giuridicamente ammissibile di $\pm 5 \%$ (v. n. 2), anche la massa effettiva può variare rispetto al valore nominale indicato.

5. Massa utile e massa utile minima

Anche l'installazione della dotazione opzionale è soggetta a limitazioni tecniche e giuridiche: Può essere ordinata e montata in fabbrica solo una quantità di dotazione opzionale che lasci sufficiente peso disponibile per bagagli e altri accessori (la cosiddetta massa utile), senza che la massa massima tecnicamente ammissibile venga superata. La massa utile si ottiene sottraendo la massa in ordine di marcia (valore nominale secondo i documenti di vendita, v. sopra n. 2), la massa della dotazione opzionale e la massa dei passeggeri (v. sopra n. 3) dalla massa massima tecnicamente ammissibile (v. sopra n. 1). Il regolamento UE prevede per i camper una massa utile minima fissa, che deve rimanere disponibile per bagagli o altri accessori non montati in fabbrica. Questa massa utile minima si calcola nel modo seguente:

Massa utile minima in kg $\geq 10 \times (n + L)$

Dove: "n" = numero massimo dei passeggeri incluso il conducente e
"L" = lunghezza totale del veicolo in metri.

In un camper lungo 6 m con 4 posti a sedere omologati, la massa utile minima è pari ad es. a $10 \text{ kg} \times (4 + 6) = 100 \text{ kg}$.



Affinché la massa utile minima venga rispettata, per ogni modello di veicolo esiste una combinazione massima ordinabile di dotazione opzionale. Nell'esempio citato sopra, con una massa utile minima di 100 kg, la massa totale della dotazione opzionale in un veicolo con quattro posti a sedere omologati e una massa in ordine di marcia di 2.850 kg può essere al massimo di 325 kg:

3.500 kg massa massima tecnicamente ammissibile
- 2.850 kg massa in ordine di marcia
- 3 x 75 kg massa dei passeggeri
- 100 kg massa utile minima
= 325 kg massa massima ammissibile della dotazione opzionale

È importante sapere che questo calcolo si basa sul valore predefinito nella procedura di omologazione per la massa in ordine di marcia, e non tiene conto delle divergenze di peso ammissibili per la massa in ordine di marcia (v. sopra n. 2). Se il massimo valore ammissibile per la dotazione opzionale di 325 kg (nell'esempio) è quasi o completamente raggiunto, se la divergenza di peso aumenta, può succedere che la massa utile minima di 100 kg venga garantita applicando il valore predefinito della massa in ordine di marcia, ma che non ci sia alcuna possibilità di carico. Anche in questo caso, ecco un esempio di calcolo per un veicolo con quattro posti a sedere, la cui massa in ordine di marcia pesata supera del 2 % il valore nominale:

3.500 kg massa massima tecnicamente ammissibile
- 2.907 kg massa in ordine di marcia effettivamente pesata (+ 2 % rispetto al valore di 2.850 kg)
- 3 x 75 kg massa dei passeggeri
- 325 kg dotazione opzionale (massimo valore ammissibile)
= 43 kg possibilità di carico effettiva (< massa utile minima di 100 kg)

Per evitare una situazione simile, Capron (Sunlight/Carado) riduce il massimo peso ammissibile per la dotazione opzionale ordinabile in base al modello. La limitazione della dotazione opzionale dovrebbe garantire che la massa utile minima, vale a dire la massa libera prescritta per legge per i bagagli e per gli accessori installati a posteriori, nei veicoli forniti da Capron (Sunlight/Carado), sia effettivamente disponibile per il carico utile.

Poiché il peso di un veicolo concreto può essere determinato solo tramite pesatura alla fine della linea di montaggio, in alcuni casi molto rari, nonostante questa limitazione della dotazione opzionale, può succedere che la massa utile minima alla fine della catena non sia garantita. Per garantire anche in questi casi la massa utile minima, prima di consegnare il veicolo Capron (Sunlight/Carado) verifica con Lei e con il rivenditore se maggiore la portata del veicolo, ridurre i posti a sedere o eliminare la dotazione opzionale.



A

Abbagliante	175
Accessori, installazione	12
Acqua per i tergicristalli, rabbocco	37
Ad-Blue	58
Aerazione	67
Vano WC	152
Aerazione forzata	12, 67
Alimentazione a 12 V	106
Accensione	115
Ricerca dei guasti	187
Alimentazione a 230 V vedi collegamento a 230 V	118
Alimentazione idrica	
Note generali	145
Ricerca dei guasti	191
Alto consumo di gas	15, 99, 188
Alzacristalli, elettrico	57
Apparecchi montati	129
Istruzioni	12
Area cottura	137
Assistenza sulle strade d'Europa	197

B

Base di appoggio per la salita, letto in coda	94
Batteria dell'abitacolo	
Avvertenze per	107
Fusibili	122
Ricerca dei guasti	186, 187
Scaricamento	108
Batteria di avviamento	
Caricamento	109
Fusibili	121
Ricerca dei guasti	186
Ubicazione	109
Batteria, vedi batteria di avviamento e batteria dell'abitacolo	107
Bloccaggio della porta del frigorifero	
Apertura	144
Arresto in posizione di ricircolo d'aria	144
Chiusura	144
Blocco di sicurezza per bambini Isofix	44, 51
Bocchette di uscita dell'aria, regolazione	132
Bocchettone di riempimento dell'acqua potabile	146
Apertura	146
Chiusura	146
Bocchettone di riempimento per il rifornimento di carburante	58
Bombole da campeggio, utilizzazione	17, 101
Bombole del gas	
Istruzioni di sicurezza	16, 100
Sostituzione	102

Booster, caricamento, batteria dell'abitacolo	110
Bottone di sicurezza, finestra apribile	68

C

Cabina doccia	154
Camino di scarico sul lato destro del veicolo	131
Campeggio invernale	199
Capacità della batteria	106
Carico	24
Garage di coda	30
Portabiciclette	31
Vano di stoccaggio posteriore	30
Carico convenzionale	22
Carico massimo	20
Carico utile	19, 24
Calcolo	23
Composizione	21
Esempio di calcolo del carico utile	21
Cassetta della toilette, staffa di supporto	159
Catene da neve	37
Cavo di allacciamento vedi collegamento a 230 V	118
Centralina elettrica (EBL 31)	111
Compiti	112
Ubicazione	111
Certificato di garanzia	5
Cinture di sicurezza	42
Allacciamento corretto	43
Pulizia	165
Cofano motore	36
Apertura	36
Chiusura	36
Collegamento a 230 V	61, 118
Ricerca dei guasti	185
Collegamento esterno, vedi collegamento a 230 V	61
Componenti applicati vedi dotazioni opzionali	12
Condensa	67, 68
Condensa sui doppi vetri acrilici	68
Condensa sul collegamento tra scocca e telaio	67
Consumo di gas	101
Controlli vedi lista di controllo	38, 169
Controllo batteria	113
Coppia di serraggio, ruote	182
Corrente di riposo	105
Cunei livellatori	59
Cura	161
Cintura di sicurezza	165
Cura degli esterni	161
Cura dell'interno	164
Cuscini	165
Finestre	162



Fornello a gas	165
Impianto ad energia solare	164
Impianto idrico.....	166
Invernale	167
Lampade	165
Lavaggio	162
Lavandino	165
Moquette	165
Oblò	163
Oscurante a rullo	165
Parti in plastica interne	165
Per inattività nel periodo invernale.....	170
Per inattività temporanea	168
Protezione contro gli insetti.....	165
Pulitori ad alta pressione, lavaggio con	161
Rivestimento in PVC del pavimento	165
Scalino di ingresso.....	164
Serbatoio dell'acqua	166
Serbatoio delle acque grigie	167
Sottoscocca	163
Superfici dei mobili.....	165
Tende.....	165
Tendina oscurante pieghevole.....	165
Tendine	165
Tubature dell'acqua	166
Zanzariera a rullo	165
Cura degli esterni.....	161
Cura dell'interno	164
Cura invernale.....	167
Cuscini, pulizia	165

D

Dati tecnici	195
Denominazioni sugli pneumatici	181
Dinette con letto ribaltabile.....	98
Dispositivi igienico-sanitari.....	145
Disposizione dei posti a sedere	53
Disposizioni sul pedaggio negli stati europei	198
Distribuzione del carico.....	24
Distribuzione dell'aria calda	132
Doccia	152
Dotazione opzionale	23
Dotazioni opzionali	
Descrizione	7
Identificazione	7
Istruzioni di sicurezza	12

E

Equipaggiamento di base	21
Equipaggiamento personale	23
Esclusione di responsabilità.....	5
Etichette adesive di avvertenza	178
Etichette adesive informative	178

F

Faro anabbagliante	175
Finestra apribile	
Aerazione continua	70
Apertura.....	69
Chiusura	69
Oscurante a rullo	72
Tendina oscurante pieghevole	71
Zanzariera a rullo	71, 72
Finestra scorrevole	
Apertura.....	68
Chiusura	68
Finestre.....	67
Oscurante a rullo	72
Protezione contro gli insetti	74
Tendina oscurante pieghevole	71, 74
Zanzariera a rullo	71, 72
Finestre, pulizia	162
Fissaggio del carico.....	24
Fornello a gas	
Accensione	138
Pulizia	165
Ricerca dei guasti.....	189
Spegnimento	138
Fornello vedi fornello a gas o forno a gas	137
Forno a gas	139
Accensione	139
Spegnimento	140
Freni	42
Controllo	42, 185
Freno a mano	59
Tirare	12
Frigorifero	61, 140
Accensione (dal quadro comandi LED)	143
Accensione (tramite il touchscreen LCD).....	142
Bloccaggio della porta	144
Fonte di energia, selezione (dal quadro comandi LED).....	143
Fonte di energia, selezione (sul touchscreen LCD)	142
Griglia di aerazione, rimozione.....	140
Livello di refrigerazione, selezione (dal quadro comandi LED)	143
Livello di refrigerazione, selezione (sul touchscreen LCD)	142
Modalità di funzionamento	141
Ricerca dei guasti.....	191
Spegnimento (dal quadro comandi LED)	143
Spegnimento (tramite il touchscreen LCD)	142
Funzionamento invernale	168
Fusibile a 230 V.....	127
Ubicazione.....	127



Fusibili		Istruzioni di sicurezza	17
Accanto alla centralina elettrica	123	Ricerca dei guasti	185
Fusibile a 230 V	127	Spiegazione delle definizioni	105
Fusibili 12 V	121	Impianto frenante, ricerca dei guasti	185
Montante B	125	Impianto idrico	
Per la toilette Thetford	126	Bocchettone di riempimento dell'acqua	
Per segnale positivo	124	potabile	146
Sulla batteria dell'abitacolo	122	Cura	166
Sulla batteria di avviamento	121	Disinfezione	167
Fusibili 12 V	121	Istruzioni di sicurezza	17
Accanto alla centralina elettrica	123	Pulizia	166
Per la toilette Thetford	126	Riempimento	147
Per segnale positivo	124	Svuotamento	149
Sulla batteria dell'abitacolo	122	Impianto televisivo	84
Sulla batteria di avviamento	121	Impostazione riscaldamento	35
		Inattività	
		Invernale	170
		Temporanea	168
		Temporanea (toilette)	159
		Incendio	
		Comportamento in caso di	11
		Provvedimenti preventivi	11
		Indicatore di direzione	175
		Interruttore automatico FI, vedi RCD	118, 127
		Interruttore di sicurezza	127
		Interruttore principale a 12 V	115
		Interruttore principale vedi Scatola dei	
		fusibili a 230 V	127
		Interruttore staccabatteria	113
		Interventi di manutenzione	174
		Ispezioni	174
		Istruzioni ambientali	8
		Istruzioni di sicurezza	11
		Area cottura	137
		Impianto del gas	15
		Impianto elettrico	17
		Impianto idrico	17
		Protezione antincendio	11
		Rimorchio	14
		Sicurezza stradale	13
		L	
		Lampade	83, 176
		Comando	83
		Pulizia	165
		Lampadine, sostituzione	174
		Illuminazione esterna	174
		Illuminazione interna	176
		Lavaggio con pulitori ad alta pressione	161
		Lavandino, pulizia	165
		Letti	86
		Carico massimo	86
		Lettoni da viaggio per bambini ...	87, 88, 90, 92, 95
		Lettoni per bambini	87, 88, 90, 92, 95
Garage di coda	30		
Gas butano	16, 100		
Gas propano	16, 100		
Griglia di aerazione del frigorifero,			
rimozione	140		
Grill	139		
Accensione	140		
Spegnimento	140		
Guidare l'autocaravan	41		
		I	
Illuminazione	174		
Anteriore	175		
Coda	175		
Faretto	83		
Interno	83		
Lampade ad incandescenza,			
sostituzione	174		
Lampade, pulizia	165		
Luce LED	83		
Ricerca dei guasti	185		
Illuminazione esterna	38, 174		
Ricerca dei guasti	185		
Illuminazione interna	83		
Illuminazione interna, lampadina,			
sostituzione	176		
Illuminazione interna, ricerca dei guasti	185		
Immatricolazione	19		
Impianto ad energia solare	120		
Cura	164		
Impianto del gas			
Guasto	15, 99, 188		
Mancanza gas	188		
Note generali	15		
Ricerca dei guasti	188		
Impianto elettrico			
Collegamento a 230 V, ricerca dei guasti ...	185		
Illuminazione, ricerca dei guasti	185		



Letto a castello	90
Preparazione	91
Rete protettiva	91
Scaletta di accesso	91
Letto basculante	88
Apertura	89
Chiusura	89
Cinghie di arresto, attacco	90
Scaletta di accesso	90
Letto fisso	92
Apertura	92
Chiusura	92
Letto in coda, base di appoggio per la salita	94
Letto mansarda	87
Rete protettiva	87
Scaletta di accesso	87
Letto ribaltabile	92
Lista di controllo	
Per il viaggio	200
Per la messa in funzione dopo l'inattività	171
Per l'inattività nel periodo invernale	170
Per un periodo di fermo preventivo	169
Prima della partenza	38
Sicurezza stradale	38
Luce di posizione	175
Luce LED	177
Accensione/spegnimento	83
Lucernario	
Aerazione continua	73
Apertura	73
Chiusura	73
Luci posteriori	175

M

Massa effettiva del veicolo	21, 23
Massa in ordine di marcia	21
Massa massima tecnicamente ammmissibile	20, 23
Messa in funzione	
Dopo l'inattività nel periodo invernale	171
Dopo l'inattività temporanea	171
Modalità di funzionamento, frigorifero (Thetford)	141
Modalità di funzionamento, preparazione acqua calda	132
Modalità di funzionamento, riscaldamento	132
Moquette, pulizia	165

N

Norme sulla circolazione stradale all'estero	197
Note generali	8
Numero di serie	178

O

Oblò	75
Oblò Heki	77
VisionStar	79
Oblò a scatto	76
Apertura	76
Chiusura	76
Oblò Heki	77
Apertura	78
Chiusura	78
Posizione di ricircolo d'aria	78
Protezione contro gli insetti	79
Tendina oscurante pieghevole	79
Oblò VisionStar	79
Apertura	79
Chiusura	80
Cura	163
Odore di gas	15, 99, 188
Oscurante a rullo, finestra	
Apertura	72
Chiusura	72
Oscurante a rullo, pulizia	165

P

Pannello di controllo (LT 100)	114
Interruttore principale a 12 V	115
Parti in plastica della zona bagno e del vano abitabile, pulizia	165
Per i fusibili vedere Fusibile a 12 V e fusibile a 230 V	121
Perdita d'acqua nel veicolo	191
Pericoli di incendio, come evitarli	11
Pericolo di asfissia	12, 67
Pericolo di gelo	145, 149
Pernottamento, durante il viaggio	198
Peso massimo ammesso vedi massa massima tecnicamente ammissibile	20
Pezzi di ricambio	177
Piedini di stazionamento	60
Estrazione	60
Inserimento	60
Lunghezza, regolazione	60
Piedini di stazionamento meccanici	
Estrazione	60
Inserimento	60
Lunghezza, regolazione	60
Pneumatici	
Identificazione	181
Note generali	179
Pressione degli pneumatici	182
Scelta degli pneumatici	181
Uso degli pneumatici	181
Usura eccessiva	13, 38, 179, 182



Poggiatesta	53
Pompa dell'acqua	145, 147
Porta conducente, lato esterno	
Apertura	63
Bloccaggio	64
Porta conducente, lato interno	
Apertura	65
Bloccaggio	65
Porta del vano abitabile, lato interno	
Apertura	64
Bloccaggio	64
Porta di ingresso	63
Protezione contro gli insetti	65
Porta di ingresso, lato interno	
Apertura	64
Bloccaggio	64
Porta interna, ricerca dei guasti	193
Portabiciclette	
Carico	31
Viaggio con portabiciclette carico	31
Porte	
Porta di ingresso	63, 64
Ricerca dei guasti	193
Serratura	63
Preparazione acqua calda	130
Acqua, rifornimento	134
Modalità di funzionamento	132
Ricerca dei guasti	189
Svuotamento	134
Valvola di sicurezza/di scarico	134
Preparazione zona notte	95
Dinette centrale	95
Dinette con letto ribaltabile	98
Letti singoli trasformati in superficie utile	93
Sedili anteriori	96, 97, 98
Presa USB	83
Prima della partenza	19
Prima messa in servizio	19
Prolunga del piano di lavoro della cucina	29
Protezione antincendio	11
Protezione contro gli insetti, finestra	
Apertura	74
Chiusura	74
Protezione contro gli insetti, oblò Heki	
Apertura	79
Chiusura	79
Protezione contro gli insetti, porta di ingresso	
Apertura	65
Chiusura	65
Protezione contro gli insetti, pulizia	165
Pulitori ad alta pressione, lavaggio con	161
Pulizia vedi cura	161
Puntelli, vedi piedini di stazionamento	60

R

RCD	118
Controllo	127
Regolatore di pressione del gas, collegamenti a vite	101
Rete di bordo a 12 V	106
Rete di bordo a 230 V	117
Rete protettiva, letto a castello	91
Rete protettiva, letto basculante	90
Rete protettiva, letto mansarda	87
Revisioni ufficiali	173
Ricerca dei guasti	
Alimentazione a 12 V	187
Alimentazione idrica	191
Batteria	186
Batteria dell'abitacolo	186
Batteria di avviamento	186
Collegamento a 230 V	185
Fornello a gas	189
Frigorifero	191
Illuminazione	185
Impianto del gas	188
Impianto elettrico	185
Impianto frenante	185
Porta interna	193
Preparazione acqua calda	189
Riscaldamento	189
Riscaldamento ad aria calda	189
Scocca	193
Sportelli dei mobili	193
Toilette	191
Rifornimento di carburante	58
Rifornimento di gas negli stati europei	197
Rimorchio	14
Istruzioni di sicurezza	14
Riscaldamento	130
Bocchette di uscita dell'aria, regolazione	132
Distribuzione dell'aria calda	132
Impostazione riscaldamento	35
Modalità di funzionamento	132
Prima messa in servizio	130
Ricerca dei guasti	189
Ventola di ricircolo dell'aria	130
Riscaldamento ad aria calda	
Ricerca dei guasti	189
Ventola di ricircolo dell'aria	130
Riscaldamento elettrico del pavimento	
Accensione	136
Protezione contro il surriscaldamento	136
Spegnimento	136
Riscaldamento, specchietti esterni	58
Rivestimento in PVC del pavimento	34
Rivestimento in PVC del pavimento, pulizia	165
Router LTE-WLAN	119



Rubinetti di arresto del gas 103
 Apertura 103
 Chiusura 103
 Simboli 103, 129
 Rubinetto di scolo delle acque grigie 151

S

Scaletta di accesso, letto a castello 91
 Scaletta di accesso, letto basculante 90
 Scaletta di accesso, letto mansarda 87
 Scalino di ingresso 32, 59
 Cura 164
 Estrazione 32
 Inserimento 33
 Segnale acustico 32
 Scaricamento totale 105
 Scatola dei fusibili 127
 Scatola dei fusibili a 230 V 127
 Schede di controllo da viaggio 200
 Schermo piatto
 Posizione di marcia 84, 85
 Ubicazione del televisore 84, 85
 Sedile aggiuntivo 54
 Sedile del conducente 52
 Sedile del passeggero 52
 Sedile installabile 54
 Sedile installabile, aggiuntivo 55
 Sedili anteriori, preparazione
 zona notte 96, 97, 98
 Selettore batteria 113
 Serbatoio dell'acqua
 Acqua, rifornimento 148
 Acqua, scaricare 149
 Pulizia 166
 Quantità di acqua, riduzione 148
 Serbatoio dell'acqua vedi anche impianto
 idrico 146
 Serbatoio delle acque grigie 151
 Cura 167
 Pulizia 167
 Ricerca dei guasti 191
 Svuotamento 152
 Serbatoio fecale
 Rimuovere 158
 Svuotamento 158
 Serbatoio fecale vedi anche cassetta della
 toilette 158
 Serie di chiavi 19
 Serratura
 Porta conducente 63
 Porta di ingresso 63
 Sportello esterno 66
 Serratura della porta 63

Serratura dello sportello
 Apertura 66
 Chiusura 66
 Ellittica 66
 Sicurezza stradale 38
 Avvertenze per 13
 Lista di controllo 38
 Simboli
 Per le avvertenze 7
 Rubinetti di arresto del gas 103, 129
 Sistemi di ritenuta per bambini 43
 Smaltimento
 Acque grigie 8
 Materiali fecali 8
 Rifiuti domestici 8
 Soccorso stradale in Europa 197
 Sostituzione delle ruote 179
 Coppia di serraggio 182
 Sottoscocca, cura 163
 Sovraccarico 24
 Specchietti esterni a regolazione elettrica 58
 Regolazione 58
 Riscaldamento degli specchietti,
 accensione 58
 Spia di controllo, toilette 158
 Sportelli dei mobili, ricerca dei guasti 193
 Sportelli esterni 66
 Serratura dello sportello 66
 Superfici dei mobili, pulizia 165
 Supporto dello schermo 85

T

Tamburo portacavo 118
 Targhetta del modello 178
 Tavoli 80
 Tavolo rialzabile 81
 Tavolo sospeso 80
 Allungamento 80
 Posizionamento 80
 Riduzione delle dimensioni 80
 Trasformazione in struttura di
 supporto letto 81
 Tavolo, ribaltabile 82
 Televisore 35
 Tende, pulizia 165
 Tendina oscurante per cabina di guida 34
 Tendina oscurante pieghevole, finestra
 Apertura 71, 74
 Chiusura 71, 74
 Tendina oscurante pieghevole, finestrino
 laterale 33
 Tendina oscurante pieghevole, oblò Heki
 Apertura 79
 Chiusura 79



Tendina oscurante pieghevole, parabrezza.....	33
Tendina oscurante pieghevole, pulizia	165
Tendina plissettata, fonte di calore	75
Tendine, pulizia	165
Tensione di riposo.....	105
Termini di ispezione	173
Tipo di cerchione.....	180
Toilette	156, 157
Funzionamento invernale	159
Fusibile.....	126
Inattività temporanea	159
Indicatore di livello	157
Ricerca dei guasti	191
Risciacquo	157, 158
Spia di controllo	158
Tubature dell'acqua, pulizia	166

U

Ubicazione	
Batteria di avviamento	109
Selettore batteria.....	113
Uso degli pneumatici.....	181

V

Valvola di sicurezza/di scarico (riscaldamento).....	134
Valvola di sicurezza/di scarico, ubicazione	150
Vano di stoccaggio posteriore	30
Vano portabombole	16, 100
Vano WC	152
Aerazione	152
Vano WC Vario.....	154
Veicolo, lavaggio	162
Velocità di marcia	42
Pericolo per parti supplementari	42
Ventola di ricircolo dell'aria.....	130

Z

Zanzariera a rullo, finestra	
Apertura.....	71, 72
Chiusura	71, 72
Zanzariera a rullo, pulizia	165

